



**ВНИМАНИЕ:** Каталог не является коммерческим предложением, в понимании торгового права (ст. 71 Гражданского Кодекса). Производитель оставляет за собой право на изменения. Цвета, а также деталей изделий, в этом каталоге, могут отличаться от действительных!

## StarBoard

мобильный флипчарт   mobile flipcharts.....	15
проекторный столик   projection tables.....	16
трибуна презентационная   lecterns.....	18
доска сухостираемо-магнитная   magnetic whiteboards.....	18
доска КОМБИ   COMBI boards.....	19
пробковая доска   cork noticeboards.....	20
текстильная доска   felt noticeboards.....	21
магнитный планер   magnetic planning boards.....	22-23
доски карты   map boards.....	24-25
аксессуары   accessories.....	26-27

## office

флипчарты   flipcharts.....	31-35
доски оборотно-мобильные   pivoting boards.....	36
доски магнитно-маркерные   drywipe magnetic boards.....	37-38
доски-планеры   planning boards.....	40-47
доски в клетку   squared boards.....	48
доска КОМБИ   COMBI boards.....	49
пробковые доски   cork noticeboards.....	50-51
текстильная доска   felt noticeboards.....	52
доски модерационные   partition boards.....	53
подставки для досок   stands for boards.....	54-56
доски карты   map boards.....	57

информационные доски-витрины   showcases.....	39, 58-61
переносной флипчарт   mobility charts.....	62
магнитный держатель   magnetic holders.....	63
аксессуары   accessories.....	64-68

## Education Boards

академические доски   sliding column boards.....	71
доски магнитно-маркерные   drywipe magnetic whiteboards.....	72-73
доска в клетку магнитно-маркерная   printed whiteboards.....	76
доски для письма мелом   chalkboards.....	74-75
доска в клетку для письма мелом   printed chalkboards.....	77
доски - триптихи магнитные   magnetic multipanel boards.....	78-79
доски оборотно-мобильные   pivoting boards.....	80-81
доски текстильные   felt noticeboards.....	82
пробковые доски   cork noticeboards.....	83
подставка для карт и диаграмм   stands for maps.....	84
информационные доски витрины/ showcases.....	85

## ecoBoards

флипчарты   flipcharts.....	89
доски магнитно-маркерные   drywipe magnetic boards.....	90
доски-планеры   planning boards.....	91
пробковые доски   cork noticeboards.....	92
аксессуары   accessories.....	93-94





## AV Solutions

интерактивные доски   interactive boards.....	97-105
интерактивное переносное устройство   interactive portable device.....	106
аксессуары   accessories.....	107, 109
проекционные экраны   projection screens.....	110-115
держатель для проекторов   projectors ceiling mount bracket.....	116-117
презентационная мебель   presentation furniture.....	118-121
лазерные указатели   laser pointers.....	108

## Marketing Display

защёлкивающиеся рамки   poster snap frames.....	125-128
доски информационные на ноге   snap boards on leg.....	129
дверная табличка из оргстекла/ plexi door signs.....	130
дверная информационная табличка/snap door signs.....	131
деревянный дисплей   wooden displays.....	132
штендеры   poster.....	133-136
универсальный свободностоящий дисплей   free standing leaflet displays.....	137-139
информационные доски   infoboards.....	140-142
подставки для банера   stands banner.....	143-148
стойки для брошур   brochure sets.....	149-151
экспозиционное оборудование   exhibition displays.....	152
аксессуары   accessories.....	153

сертификат ISO   ISO certificate.....	155
список артикулов по каталогу   index.....	156

# Флипчарты / Flipcharts



**Flipchart  
TFS01**



**Double sided flipchart  
TF14**



**Mobilechart Pro  
TF02**



**Eurochart  
TF04**



**Mobilechart  
TF03**



**Popchart  
TF01/70**



**ecoPopchart  
TF01/60**

Страница / Page	15	31	31	32	34	33	35	89
Поверхность / Surface	лакированная lacquered	лакированная lacquered	керамическая ceramic	лакированная lacquered	лакированная lacquered	лакированная lacquered	лакированная lacquered	лакированная lacquered
Интенсивность эксплуатации / Scratch resistance	****	***	*****	***	***	***	***	***
Сухостираемая поверхность / Drywipe	****	***	*****	***	***	***	***	***
Магнитная поверхность / Magnetic surface	●	●	●	●	●	●	●	●
Рамка / Frame	лакированная ALU lacquered ALU	анодированная ALU anodised ALU	анодированная ALU anodised ALU	анодированная ALU anodised ALU	анодированная ALU anodised ALU	анодированная ALU anodised ALU	анодированная ALU anodised ALU	анодированная ALU anodised ALU
Устойчивость / Stability	*****	*****	*****	*****	*****	*****	****	***
Передвижные держатели для блокнотов / Adjustable hangers	●	●	●	●	●	●	●	○
Интенсивность эксплуатации / Intensity of use	****	***	*****	***	***	***	***	***
Дополнительные планки / Arms	○	○	○	●	●	○	○	○
Размер блокнота / Pad format	60x90 cm	EURO, A1	EURO, A1	EURO, A1	EURO, A1	EURO, A1	EURO, A1	EURO, A1
Регулировка высоты / Height adjustable	○	○	○	●	●	○	●	●
Мобильность / Mobility	●	●	●	●	○	●	○	○
Полка / Penshell	○	●	●	●	●	●	●	●
Держатель для маркеров / Holders for markers	●	○	○	○	○	○	○	○
Аксессуары / Accessories	●	○	○	○	○	○	○	○
Упаковка / Package	картон / cartoon	картон / cartoon	картон / cartoon	картон / cartoon	картон / cartoon	картон / cartoon	картон / cartoon	картон / cartoon
Другое / Other	Комплект цветных уголков colored corners	Мобильная основа mobile base	Мобильная основа mobile base	Мобильная основа mobile base	Основа тренога tripod base	Мобильная основа mobile base	Основа тренога tripod base	Основа тренога tripod base

● ДА / YES ○ НЕТ / NO

## Доски для письма маркером / Whiteboards











														
	TSS P3	TSS	TSA P3	TSA	TSQ P3	TRS P3	TRS	TOS P3	TOS	TS	TSA P3/UA	TSA/UA	TSA/C	TS/C
Страница / Page	18	18	72, 38	72,38	48	78	78	80, 36	80, 36	37	73	73	90	90
Поверхность / Surface	керамическая ceramic	лакированная lacquered	керамическая ceramic	лакированная lacquered	керамическая ceramic	керамическая ceramic	лакированная lacquered	керамическая ceramic	лакированная lacquered	лакированная lacquered	керамическая ceramic	лакированная lacquered	лакированная lacquered	лакированная lacquered
Устойчивость к написанию Scratch resistance	*****	***	*****	***	*****	*****	***	*****	***	***	*****	***	***	***
Сухостираемая поверхность Drywipe	*****	***	*****	***	*****	*****	***	*****	***	***	*****	***	***	***
Магнитная поверхность Magnetic surface	●	●	●	●	●	●	●	●	●	●	●	●	●	●
Рамка / Frame	лакированная ALU lacquered ALU	лакированная ALU lacquered ALU	анодированная ALU anodised ALU	анодированная ALU anodised ALU	анодированная ALU anodised ALU	анодированная ALU anodised ALU	анодированная ALU anodised ALU	анодированная ALU anodised ALU	анодированная ALU anodised ALU	MDF	анодированная ALU anodised ALU	анодированная ALU anodised ALU	анодированная ALU anodised ALU	деревянная (сосна) wooden
Укрепление обратной стороны Backside	●	●	●	от 150x100 cm from 150x100 cm	●	●	●	●	●	○	от 150x100 cm from 150x100 cm	от 150x100 cm from 150x100 cm	○	○
Монтаж вертикальн. или горизонтальн. Vertical or Horizontal position	○	○	●	●	●	○	○	○	○	●	●	●	●	●
Интенсивность эксплуатации Intesity of use	*****	***	*****	***	*****	*****	***	*****	***	***	*****	***	***	***
Полка / Penshelf	○	○	30 cm	30 cm	30 cm	30 cm	30 cm	30 cm	30 cm	○	30 cm	30 cm	○	○
Держатель для маркеров Holders for markers	●	●	○	○	○	○	○	○	○	○	○	○	○	○
Аксессуары / Accessories	●	●	○	○	○	○	○	○	○	○	○	○	○	○
Упаковка / Package	деревянная	деревянная	деревянная/ картон / cartoon	деревянная/ картон / cartoon	деревянная/ картон / cartoon	деревянная	деревянная	картон	картон	картон cartoon	деревянная/ картон / cartoon	деревянная/ картон / cartoon	полиэтилен / foil	полиэтилен / foil
Элементы крепления / Mounting set	●	●	●	●	●	●	●	●	●	●	●	●	●	●
Креплене к стене / Mounting to wall	скрытое в 4х углах 4 corners + covers	скрытое в 4х углах 4 corners + covers	скрытое в 4х углах 4 corners + covers	скрытое в 4х углах 4 corners + covers	скрытое в 4х углах 4 corners + covers	скрытое в 4х углах 4 corners + covers	скрытое в 4х углах 4 corners + covers	○	○	скрытое в 4х углах 4 corners + covers	Пластиковые уголки 4 corners + covers	Пластиковые уголки 4 corners + covers	Пластиковые уголки 4 hangers	2 металлических ушка
Мобильная подставка / Mobile stand	○	○	○	○	○	○	○	●	●	○	○	○	○	○
Другое / Others	комплект цветных уголков colored corners	комплект цветных уголков colored corners	-	-	-	-	-	-	-	-	-	-	-	-

## Доски пробковые и текстильные / Pinboards

									
	 <b>TTS</b>	 <b>TCS</b>	<b>officeBoard</b> <b>TTA</b>	<b>officeBoard</b> <b>TCA</b>	 <b>TC</b>	 <b>TTA/UA</b>	 <b>TCA/UA</b>	 <b>TCA/C</b>	 <b>TC/C</b>
Страница / Page	21	20	52	51	50	82	83	92	92
Поверхность / Surface	текстиль / felt	пробка / cork	текстиль / felt	пробка / cork	пробка / cork	текстиль / felt	пробка / cork	пробка / cork	пробка / cork
Рамка / Frame	лакированная ALU lacqered ALU	лакированная ALU lacqered ALU	анодированная ALU anodised ALU	анодированная ALU anodised ALU	MDF	анодированная ALU anodised ALU	анодированная ALU anodised ALU	анодированная ALU anodised ALU	деревянная (сосна) wooden
Укрепление обратной стороны / Backside	●	●	○	○	○	○	○	○	○
Интенсивность использования / Intesivity of use	*****	***	*****	***	***	*****	***	***	***
Крепление к стене / Mounting to wall	крепление в 4-х углах 4 corners + covers	крепление в 4-х углах 4 corners + covers	крепление в 4-х углах 4 corners + covers	крепление в 4-х углах 4 corners + covers	крепление в 4-х углах 4 corners + covers	крепление в 4-х углах 4 corners + covers	крепление в 4-х углах 4 corners + covers	крепление в 4-х углах 4 corners + covers	2 металлических ушка
Монтаж вертикальный или горизонтальный к стене Vertical or Horizontal position	○	○	●	●	●	●	●	●	●
Аксессуары / Accessories	push-pins 100 psc кнопки-гвоздики (100 шт.)	push-pins 100 psc кнопки-гвоздики (100 шт.)	○	○	○	○	○	○	○
Элементы крепления / Mounting set	●	●	●	●	●	●	●	●	●
Упаковка / Package	деревянная	деревянная	картон / cartoon	картон / cartoon	картон / cartoon	картон / cartoon	картон / cartoon	полиэтилен / foil	полиэтилен / foil
Другое / Others	цветные уголки colored corners	цветные уголки colored corners	-	-	-	-	-	-	-

● ДА / YES ○ НЕТ / NO

## Экраны проекционные / Projection screens

	  <b>PROFI electric</b>	  <b>PROFI manual</b>	  <b>POP manual</b>	  <b>PROFI mobile</b>	  <b>POP mobile</b>
Страница / Page	111	113	112	115	114
Поверхность / Surface	матовый белый matt white	матовый белый matt white	матовый белый matt white	матовый белый matt white	матовый белый matt white
Формат экрана / Screen format	1:1 / 4:3	1:1	4:3	1:1	4:3
Обратная сторона экрана / Backside	черный / black	черный / black	черный / black	черный / black	черный / black
Крепление к потолку / Mounting to ceiling	<input checked="" type="radio"/>	<input checked="" type="radio"/>	<input checked="" type="radio"/>	<input type="radio"/>	<input type="radio"/>
Крепление к стене / Mounting to wall	<input checked="" type="radio"/>	<input checked="" type="radio"/>	<input checked="" type="radio"/>	<input type="radio"/>	<input type="radio"/>
Напольная подставка / Tripod	<input type="radio"/>	<input type="radio"/>	<input type="radio"/>	<input checked="" type="radio"/>	<input checked="" type="radio"/>
Экран с электроприводом/ Electric screen	<input checked="" type="radio"/>	<input type="radio"/>	<input type="radio"/>	<input type="radio"/>	<input type="radio"/>
Пульт управления / Remote control	<input checked="" type="radio"/>	<input type="radio"/>	<input type="radio"/>	<input type="radio"/>	<input type="radio"/>
Упаковка / Package	картон / cartoon	картон / cartoon	картон / cartoon	картон / cartoon	картон / cartoon

# Интерактивные решения / Interactive solutions



**2x3** AV Solutions **eno**<sup>™</sup>  
**интерактивная доска**  
**eno interactive boards**  
**PVIENO**



**2x3** AV Solutions **esprit plus**  
**интерактивная доска**  
**2x3 esprit plus interactive boards**  
**TIWEP**



**2x3** AV Solutions **U BOARD**  
**оборудование / uBoard portable**  
**UBOARD**

Страница / Page	98-99	96-97	106
Технология / Technology	точечная цифровая печать ANOTO Anoto digital printing	инфракрасный порт (IR) infrared (IR)	инфракрасный порт (IR) infrared (IR)
Способ обслуживания / Way of operating	электронное перо electronic stylus	любой указатель (даже палец) any pointer including a finger	электронное перо electronic stylus
Компьютерный интерфейс / PC communication	bluetooth	кабель USB USB cable	кабель USB или bluetooth USB cable or bluetooth
Поверхность / Surface	керамическая ceramic	керамическая ceramic	любая плоская поверхность any flat surface
Количество калибровочных точек / No of calibration points	4, 6 или 9	6	9
Сухостираемая поверхность / Dry-wipe properties	●	●	○
Магнитная поверхность / Magnetic properties	●	●	○
Возможность использования стойки / Optional stand	●	●	○
Обучающее программное обеспечение / Educational software	●	●	○

## Дверные таблички / Wall signs



**2x3**  
Marketing Display

**PlexiFT**

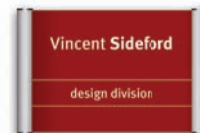

**2x3**  
Marketing Display

**SnapFT**

Страница / Page	130	131
Рамка / Frame	оргстекло / plexiglass	алюминиевая / aluminium
Интенсивность использования / Intensity of use	****	**
Способ крепления / Mounting	к стене с помощью винтов to the wall using screws	к стене с помощью винтов или двустороннего скотча to the wall using screws or double-sided tape
Модульная система / Modular system	<input type="radio"/>	<input type="radio"/>
Крепление вертикальное или горизонтальное Vertical or Horizontal position	<input checked="" type="radio"/>	<input checked="" type="radio"/>
Возможность размещения снаружи / For outdoor use	<input checked="" type="radio"/>	<input type="radio"/>
Защита изображения / Cover	оргстекло / plexiglass 2 mm	пвх-пленка / foil 0,5 mm
Монтажное крепление / Mounting set	<input checked="" type="radio"/>	<input checked="" type="radio"/>
Дополнительные опции / Additional options	-	-
Упаковка / Package	картон / carton	картон / carton

## Рамки плакатные / Poster frames



**2x3**  
Marketing Display

**TZW25 / TZW32**



**2x3**  
Marketing Display

**TZW25BG / TZW32BG**



**2x3**  
Marketing Display

**RS**



**2x3**  
Marketing Display

**PS**

страница / Page	125-126	125-126	127	128
Рамка / Frame	алюминиевая 25 мм или 32 мм aluminium 25 mm or 32 mm	алюминиевая 25 мм или 32 мм aluminium 25 mm or 32 mm	алюминиевая 10 мм aluminium 10 mm	алюминиевая 26 мм aluminium 26 mm
Углы / Corners	округлые rounded corners	прямые mitred corners	пластмассовые с держателями для плаката plastic handlers for poster	заглушки пластиковые plastic caps
Способ крепления / Assembly	к стене при помощи шурупов или двустороннего скотча / to the wall using screws or double-sided tape	к стене при помощи шурупов или двустороннего скотча / to the wall using screws or double-sided tape	к стене или потолку при помощи потолочного крепления и стального троса/цепочки / to the wall or ceiling using hangers and chain	к стене при помощи подвешивания, к потолку при помощи подвешивания и стальной цепочки / to the wall using hangers, to the ceiling using hangers and chain
Двусторонние / Two sided	<input type="radio"/>	<input type="radio"/>	<input checked="" type="radio"/>	<input type="radio"/>
Крепление вертикальное или горизонтальное Vertical or Horizontal position	<input checked="" type="radio"/>	<input checked="" type="radio"/>	<input checked="" type="radio"/>	<input type="radio"/>
Водонепроницаемость / Waterproof	<input type="radio"/>	<input type="radio"/>	<input type="radio"/>	<input type="radio"/>
Закрывается на замок / Lockable	<input type="radio"/>	<input type="radio"/>	<input type="radio"/>	<input type="radio"/>
Аксессуары / Accessories	-	-	держатель для крепления к стене или потолку / handlers for hanging on the wall or ceiling	держатель для крепления к стене и потолку / handlers for hanging on the wall or ceiling
Дополнительные опции / Additional options	-	-	крючки с присосками, потолочные крепления, цепи / hook with suction cup, ceiling hangers, chain	крючки с присосками, потолочные крепления, цепи / hook with suction cup, ceiling hangers, chain
клик-система / Snap system	<input checked="" type="radio"/>	<input checked="" type="radio"/>	<input type="radio"/>	<input checked="" type="radio"/>

примечания / notes

A large rectangular area with rounded corners, containing horizontal dotted lines for writing notes. The lines are evenly spaced and extend across the width of the page, providing a guide for handwriting.

под заказ



StarBoard

# StarBoard

под заказ

## РУС Дизайн. Качество. Функциональность

Это эксклюзивная линия продуктов 2x3 с современной дизайном. Предназначенная для требовательных клиентов, которые ценят прежде всего элегантность, профессионализм и функциональность. Применение высококачественных материалов, а также инновационных и технологических решений дало возможность создание почти идеального продукта. Продукты из линии StarBoard идеально подходят во время бизнес встреч и конференций, на которых эстетика, элегантность и выразительность презентации могут повлиять на успех планируемых начинаний.

### Главные преимущества:

- Лакированные профили серого цвета
- Цветные уголки – возможность приспособления к внутреннему интерьеру
- Аксессуары в комплекте с доской
- универсальные держатели для блокнотов или других подручных элементов



## ENG Design. Quality. Functionality

The exclusive and modern line of 2x3 products. Directed to most demanding Customer, who appreciate style, professionalism and functionality. High quality materials and modern technology enabled us to create practically perfect product. Starboard products will help you to lead business meetings, conferences and will let you to achieve succes.

### Advantages:

- Frame lacquered with Grey Glitter colour.
- Multi colour plastic corners – possibility of matching with interior decoration
- Set of accesories included
- Flipchart pad holders included



# TFS01

## Мобильный флипчарт СтарБорд

Современный дизайн флипчарта. Магнитная сухотираемая поверхность, рамка СтарБорд из алюминиевого профиля серого цвета с пластиковыми уголками в 5 цветовых версиях на выбор. **В наборе:** чистый блокнот, набор маркеров, держатель для маркеров, магнитный стиратель, сменные пластиковые уголки 5 цветов: чёрный, серый, голубой, красный и зелёный, магниты, а также 2 универсальных держателя, для крепления блокнотов.

**Внимание!** Для самостоятельной сборки.

## Mobile flipchart StarBoard

Flipchart in modern design. Lacquered steel surface, the frame of alloy profile StarBoard varnished in grey (gloss). Plastic corners available in five various colours.

**The set consists of:** writing pad, set of markers, holder for markers, magnetic cleaner, replaceable plastic corners in various colours: graphite, grey, blue, red, and green. Magnets and two universal clippers for writing pads. Self-mounting board.

**Attention!** Self-assembly.

лакированная | lacquered

2x3 Art. Nr	Size (A x B) (cm)	Pack	Weight (kg)
TFS01	70 x 100	1	19

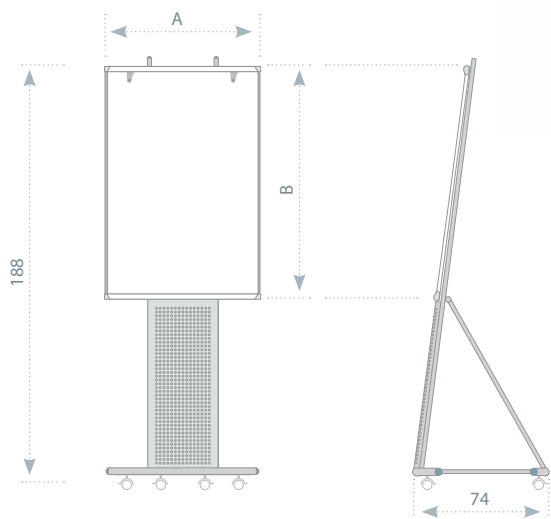

2x3 S/N: TFS01

под заказ



ACCESSORIES  
p. 26 - 27



www.2x3-ua.com

StarBoard

мобильный флипчарт | mobile flipchart

2x3 S/N: STS

под заказ



## STS

### RU Прожекторный столик СтарБорд

Прожекторный столик современного дизайна. Поверхность сделана из мебельной плиты серого цвета. Регулировки угла наклона верхней столешницы. Мобильная основа. Ролики с фиксирующим механизмом.

**Внимание!** Для самостоятельного монтажа.

### EN Projection table StarBoard

Projection desk in modern design. The board is made of furniture board in grey. The upper board with the possibility of adjusting the angle. Rolling system in graphite. Blocking system of rolls. Self-mounting set.

**Attention!** Self-assembly.

2x3 Art. Nr	Size (A x B / C x D) (cm)	Pack	Weight (kg)
STS01	60 x 42 / 50 x 38	1	15

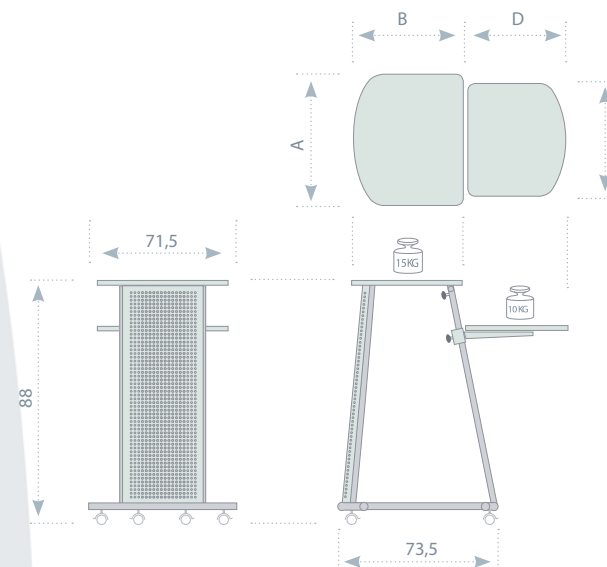

# PFS

## Трибуна презентационная СтарБорд

Презентационная трибуна современного дизайна. Поверхность сделана из мебельной плиты серого цвета. Мобильная основа серого цвета. Ролики с фиксирующим механизмом.

**Внимание!** Для самостоятельной сборки.

## Lectern StarBoard

Representative platform in modern design. The board is made of furniture board in grey. Rolling system in grey (gloss). Blocking system of rolls. Self-mounting set.

**Attention!** Self-assembly.

2x3 S/N: PFS

под заказ

StarBoard

2x3 Art. Nr	Size (A x B / C x D) (cm)	Pack	Weight (kg)
PFS01	60 x 42 / 50 x 38	1	15

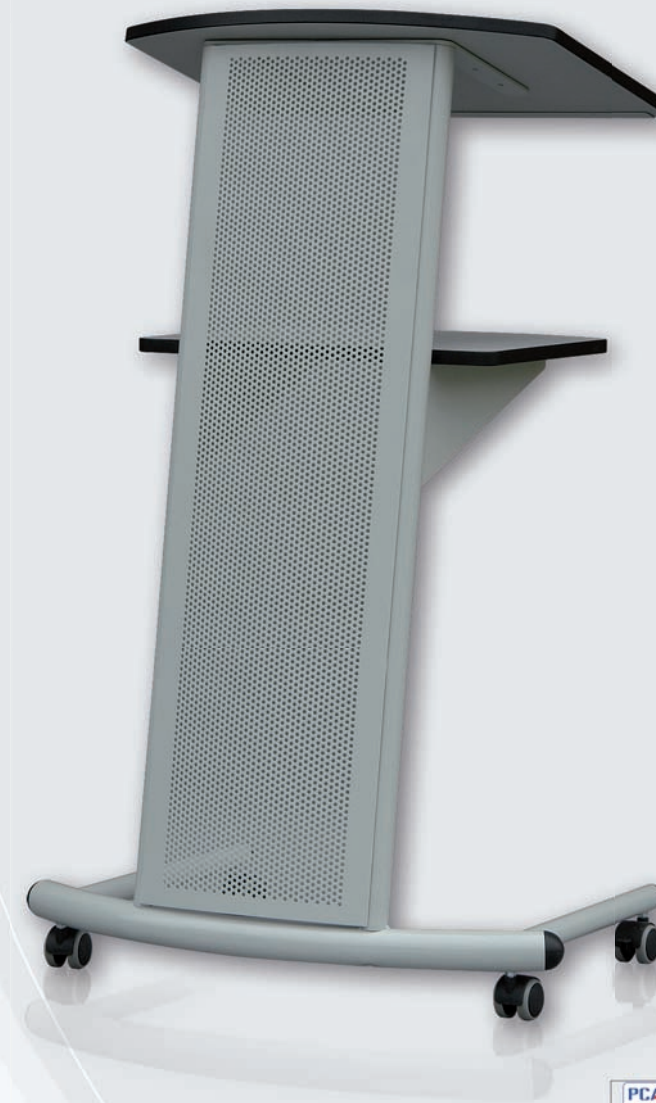
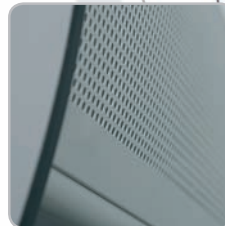
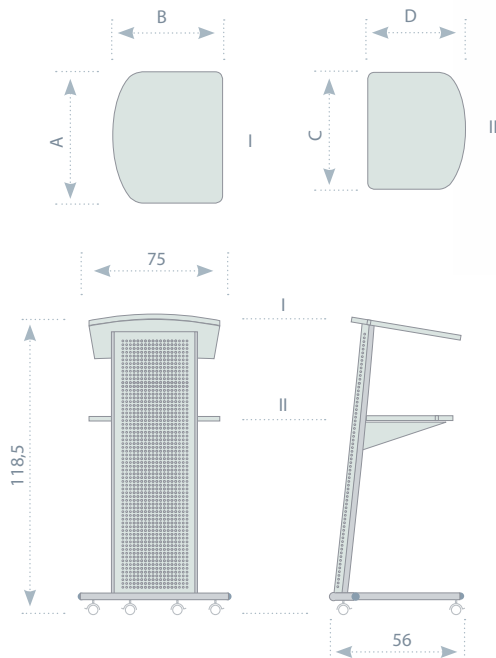

2x3 S/N: TSS

под заказ



ACCESSORIES  
p. 26 - 27



## TSS

### RU Доска сухостираемо-магнитная СтарБорд

Поверхность сухостираемо-магнитная (лакированная или керамическая). Обратная сторона доски дополнительно укреплена оцинкованным стальным листом. Рамка СтарБорд из алюминиевого профиля серого цвета. В наборе с доской: чистый блокнот, набор маркеров, держатель для маркеров, магнитный стиратель, магниты (12 шт. x 25 мм) 2 универсальных держателя для крепления блокнотов, сменные пластиковые уголки 5 цветов: чёрный, серый, голубой, красный и зелёный, крепежные элементы.

**Внимание!** Для самостоятельной сборки.

### EN Magnetic whiteboard StarBoard

The surface of lacquered steel (varnished or enamel steel). The back of board is reinforced with tin. Frame of alloy profile StarBoard varnished in grey (gloss). The set consists of: set of markers, holder for markers, magnetic eraser, magnets (12 pieces x 25 mm), two universal clippers for writing pads, replaceable plastic corners in various colours: graphite, grey, blue, red, and green. The set comprises of mounting elements.

**Attention!** Self-assembly.

2x3 Art. Nr	Size (A x B) (cm)	Pack	Weight (kg)
L TSS96	90 x 60	1	4,6
L TSS129	120 x 90	1	7,8
L TSS1510	150 x 100	1	14
L TSS1218	180 x 120	1	22
L TSS1020	200 x 100	1	21
L TSS1224	240 x 120	1	32
C TSS96P3	90 x 60	1	5,3
C TSS129P3	120 x 90	1	10,5
C TSS1510P3	150 x 100	1	15,2
C TSS1218P3	180 x 120	1	23
C TSS1020P3	200 x 100	1	22
C TSS1224P3	240 x 120	1	32

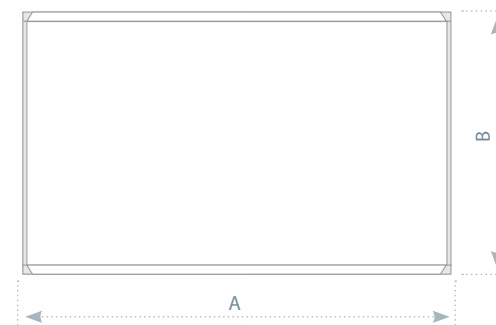

# TCSS

## RUS Доска КОМБИ СтарБорд

Сухостираемо-магнитная лакированная поверхность, соединенная с помощью алюминиевого профиля с пробковой или текстильной поверхностью 5 цветов (синий, зелёный, серый, красный, бордовый). Рамка СтарБорд из алюминиевого профиля серого цвета. **В наборе с доской:** набор из 4 маркеров, магнитный держатель для маркеров, магнитный стиратель, магниты (12 шт. x 25 мм),

2 универсальных держателя, кнопки-гвоздики, сменные пластиковые уголки 5 цветов: чёрный, серый, голубой, красный и зелёный, крепежные элементы.

**Внимание!** Для самостоятельной сборки.

## ENG COMBI board StarBoard

Varnished lacquered steel surface is joined by means of alloy profile with cork or textile surface available in five colours (blue, green, grey, red, crimson). The back of board is reinforced with tin. Frame of alloy profile

StarBoard varnished in grey (gloss). **The set consists of:** set of markers, holder for markers, magnetic eraser, magnets (12 pieces x 25 mm), universal clippers, drawing pins, and replaceable plastic corners in five various colours: graphite, grey, blue, red, and green. The set comprises of mounting elements.

**Attention!** Self-assembly.

F текстильная | felt

K пробка | cork

2x3 Art. Nr	Size (A x B) (cm)	Pack	Weight (kg)
K TCSSC96	90 x 60	1	5,0
K TCSSC129	120 x 90	1	7,7
F TCSST96	90 x 60	1	5,0
F TCSST129	120 x 90	1	7,7

поверхность | surfaces



текстильная  
felt

пробка  
cork

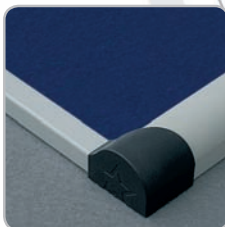
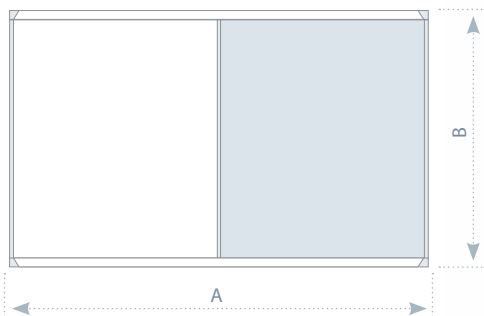

ACCESSORIES  
p. 26 - 27



2x3 S/N: TCSS

под заказ

StarBoard

Доска КОМБИ | COMBI board

2x3 S/N: TCS

под заказ



ACCESSORIES  
p. 26

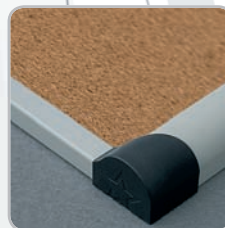
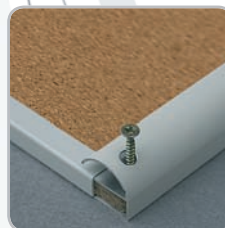

## TCS

### RUS Пробковая доска СтарБорд

Пробковая информационная доска. Обратная сторона доски дополнительно укреплена оцинкованным стальным листом. Рамка СтарБорд из алюминиевого профиля серого цвета. В наборе с доской: кнопки-гвоздики, 2 универсальных держателя, сменные пластиковые уголки 5 цветов: чёрный, серый, голубой, красный и зелёный, крепежные элементы.

**Внимание!** Для самостоятельной сборки.

### ENG Corkboard StarBoard

Information board with cork surface. The back of board is reinforced with tin. Frame of alloy profile StarBoard varnished in grey (gloss). The set consists of: drawing pins, two universal clippers, replaceable

plastic corners in five various colours: graphite, grey, blue, red, and green. The set comprises of mounting elements.

**Attention!** Self-assembly.

2x3 Art. Nr	Size (A x B) (cm)	Pack	Weight (kg)
K TCS96	90 x 60	1	4,4
K TCS129	120 x 90	1	5,9
K TCS1510	150 x 100	1	11,2
K TCS1218	180 x 120	1	12,8
K TCS1020	200 x 100	1	11,3

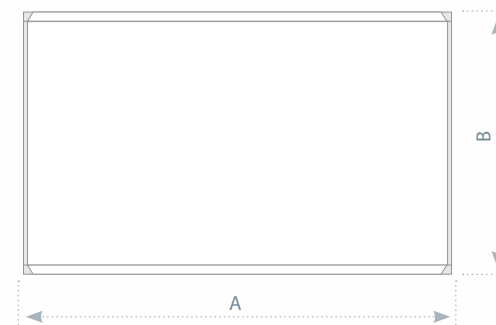

# TTS

## **RUS** Текстильная доска СтарБорд

Информационная доска с текстильной поверхностью пяти цветовых вариантов на выбор: синий, зелёный, серый, красный, бордовый. Обратная сторона доски дополнительно укреплена оцинкованным стальным листом. Рамка СтарБорд из алюминиевого профиля серого цвета.

**В наборе с доской:** кнопки-гвоздики, 2 универсальных держателя, сменные пластиковые уголки 5 цветов: чёрный, серый, голубой, красный и зелёный, крепежные элементы.

**Внимание!** Для самостоятельной сборки.

## **ENG** Felt noticeboard StarBoard

Information board with textile surface available in five colours (blue, green, grey, red, crimson). The back of the board is reinforced with tin. Frame of alloy profile StarBoard varnished in grey (gloss).

**The set consists of:** drawing pins, two universal clippers, replaceable plastic corners in five various colours: graphite, grey, blue, red, and green. The set comprises of mounting elements.

**Attention!** Self-assembly.

2x3 S/N: TTS

под заказ

StarBoard

текстильная | felt

2x3 Art. Nr	Size (A x B) (cm)	Pack	Weight (kg)
F TTS96	90 x 60	1	4,7
F TTS129	120 x 90	1	7,6
F TTS1510	150 x 100	1	10,6
F TTS1218	180 x 120	1	12,8

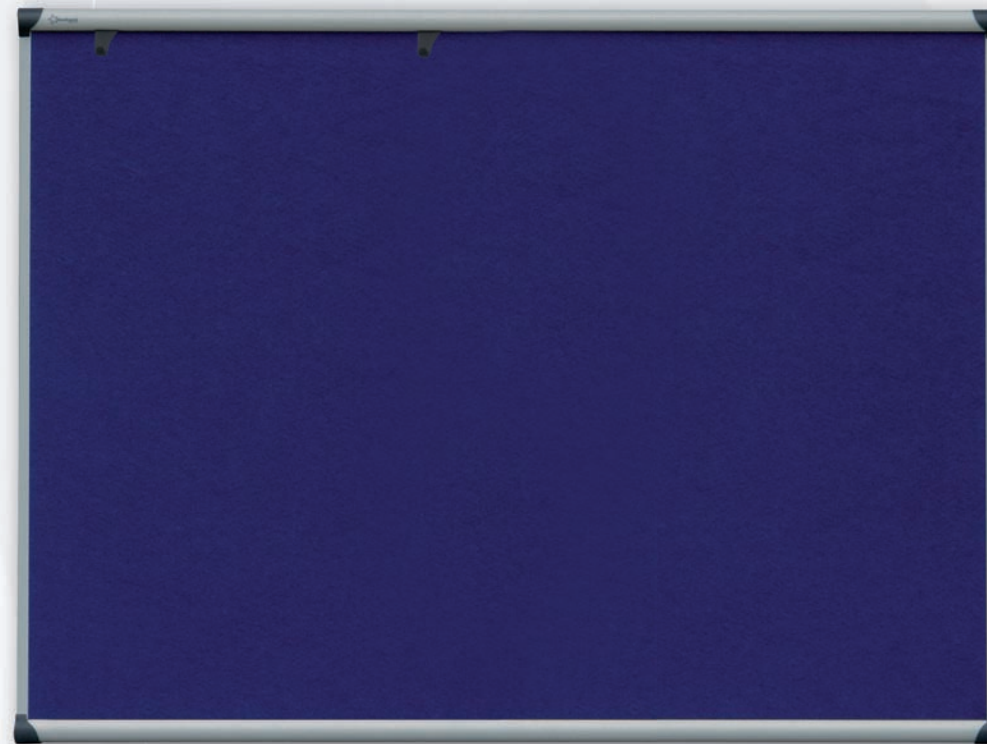
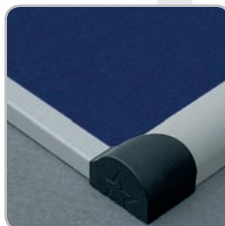
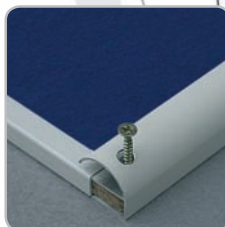
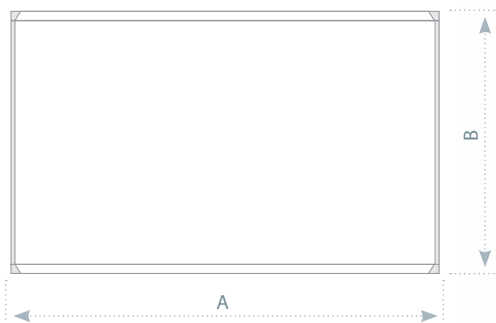

ACCESSORIES  
p. 26

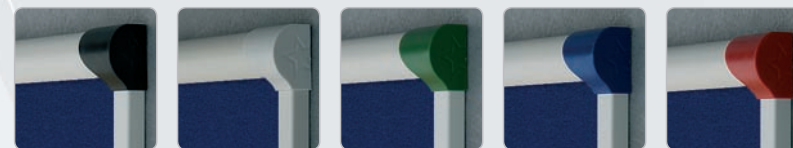

2x3 S/N TPS

под заказ

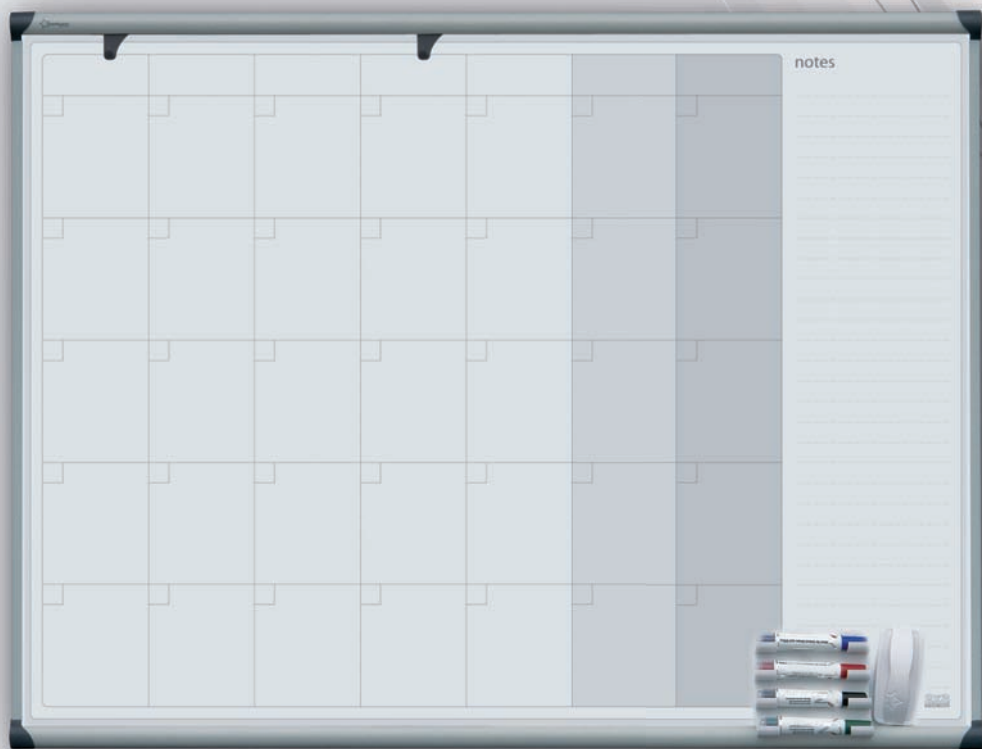

TPS007



ACCESSORIES  
p. 26 - 27



## TPS

### RUS Магнитный планер СтарБорд

Печать на планере сделана на поверхности магнитной-сухотираемой (лакированной либо керамической).

Для недельного, месячного либо годового планирования. Доски усилены оцинкованной сталью с обратной стороны. Алюминиевый профиль StarBoard, лакированный, серого цвета (блеск).

**В наборе с планером:** комплект маркеров, держатель для маркеров, магнитный стиратель, магниты (12 шт. x 25 мм), два универсальных держателя для подвешивания блокнота, заменяемые пластиковые уголки в цветах: чёрный; серый; голубой; красный; и зелёный. В комплекте элементы крепления.

**Внимание!** Для самостоятельной сборки.

### ENG Magnetic planning board StarBoard

The surface of lacquered steel (varnished or enamel steel). Permanent grid pattern to planning tasks for weekly, monthly or yearly. The back of board is reinforced with tin. Frame of alloy profile StarBoard varnished in grey (gloss).

**The set consists of:** set of markers, holder for markers, magnetic eraser, magnets (12 pieces x 25 mm), two universal clippers for writing pads, replaceable plastic corners in various colours: graphite, grey, blue, red, and green. The set comprises of mounting elements.

**Attention!** Self-assembly.

2x3 Art. Nr	Type	Size (A x B) (cm)	Pack	Weight (kg)
C TPS003	(weekly)	90 x 60	1	6,5
L TPS004	(monthly)	90 x 60	1	6,5
C TPS001	(monthly)	90 x 60	1	6,5
L TPS007	(monthly)	120 x 90	1	8,0
L TPS005	(yearly)	90 x 60	1	6,5
C TPS002	(yearly)	90 x 60	1	6,5
L TPS008	(yearly)	120 x 90	1	8,0

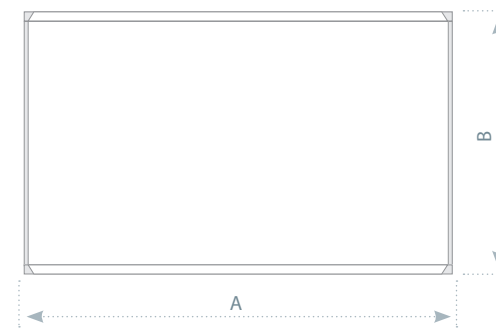

планер годовой | yearly planning

**TPS002**

Size | Размер: 90 x 60 cm  
Surface | Поверхность: ceramic | керамическая

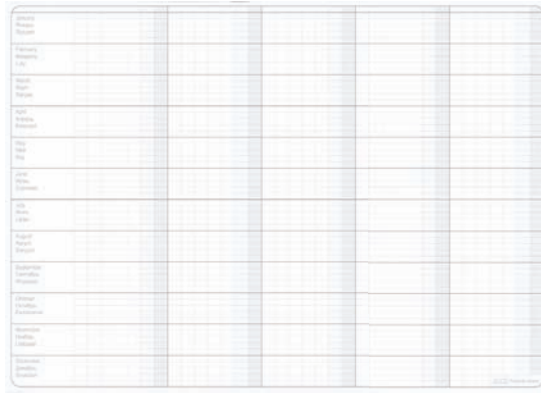

**TPS005**

Size | Размер: 90 x 60 cm  
Surface | Поверхность: lacquered | лакированная

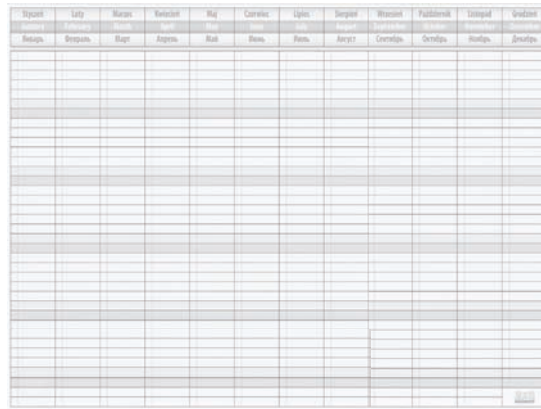

**TPS008**

Size | Размер: 120 x 90 cm  
Surface | Поверхность: lacquered | лакированная

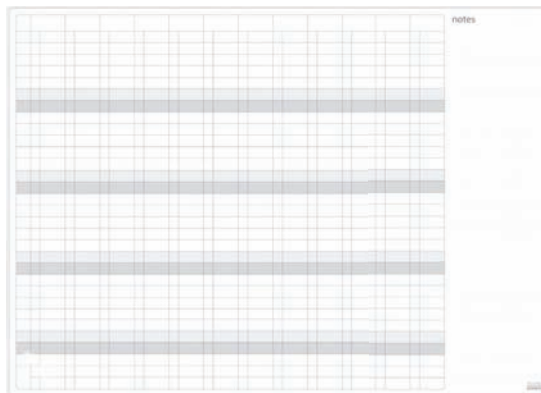

месячный планер | monthly planning

**TPS001**

Size | Размер: 90 x 60 cm  
Surface | Поверхность: ceramic | керамическая

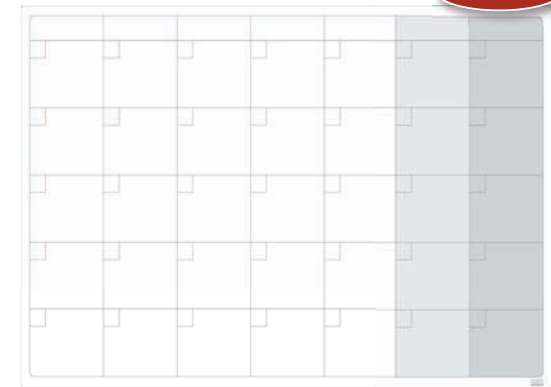

**TPS004**

Size | Размер: 90 x 60 cm  
Surface | Поверхность: lacquered | лакированная

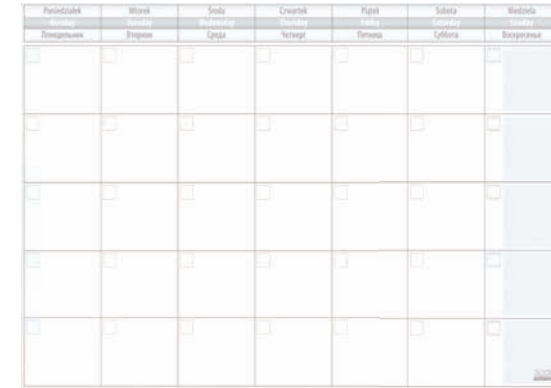

недельный планер | monthly planning

**TPS003**

Size | Размер: 90 x 60 cm  
Surface | Поверхность: ceramic | керамическая

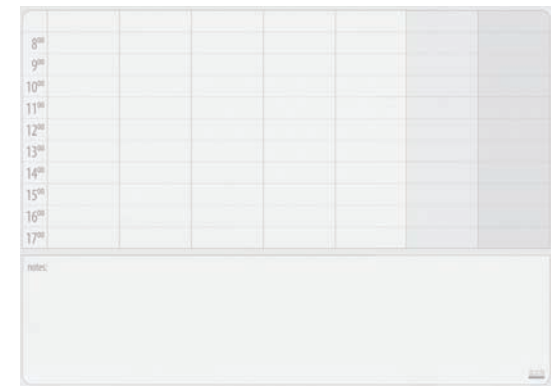

2x3 S/N: TMES

под заказ



ACCESSORIES  
p. 26 - 27



## TMES

### Доска-карта СтарБорд - Европе

Магнитная доска-карта с возможностью обозначения выбранных пунктов при помощи магнитов. Обратная сторона доски дополнительно укреплена оцинкованным стальным листом. Рамка СтарБорд из алюминиевого профиля серого цвета. В наборе с доской: магниты (12 шт. x 25 см), 2 универсальных держателя, сменные пластиковые уголки 5 цветов: чёрный, серый, голубой, красный и зелёный, крепежные элементы.

**Внимание!** Для самостоятельной сборки.

### Map board StarBoard - Europe

Magnetic map with the possibility of marking certain points by means of magnets. Frame of alloy profile StarBoard varnished in grey (gloss). The set consists of: magnets (12 pieces x 25 mm), two universal clippers for writing pads, replaceable plastic corners in various colours: graphite, grey, blue, red, and green. The set comprises of mounting elements.

**Attention!** Self-assembly.

2x3 Art. Nr	Type	Size (A x B) (cm)	Pack	Weight (kg)
TMES	Europe	140 x 90	1	7,8

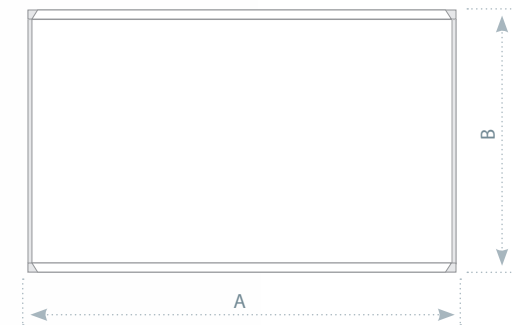

# TMSS

## Доска-карта СтарБорд - Всемирная

Магнитная доска-карта с возможностью обозначения выбранных пунктов при помощи магнитов. Обратная сторона доски дополнительно укреплена оцинкованным стальным листом. Рамка СтарБорд из алюминиевого профиля серого цвета. В наборе с доской: магниты (12 шт. x 25 см), 2 универсальных держателя, сменные пластиковые уголки 5 цветов: чёрный, серый, голубой, красный и зелёный, крепежные элементы.

**Внимание!** Для самостоятельной сборки.

## Map board StarBoard - World

Magnetic map with the possibility of marking certain points by means of magnets. Frame of alloy profile StarBoard varnished in grey (gloss). **The set consists of:** magnets (12 pieces x 25 mm), two universal clippers for writing pads, replaceable plastic corners in various colours: graphite, grey, blue, red, and green. The set comprises of mounting elements.

**Attention!** Self-assembly.

2x3 S/N: TMSS

под заказ

StarBoard



ACCESSORIES  
p. 26 - 27



2x3 Art. Nr	Type	Size (A x B) (cm)	Pack	Weight (kg)
TMSS	World	140 x 90	1	7,8

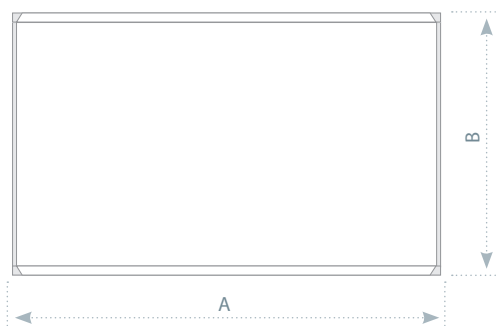

www.2x3-ua.com

доска-карта | maps board

2x3 Art. Nr **SBA008, SBA009**

под заказ



2x3 Art. Nr **SBA010**



2x3 Art. Nr **SBA004**

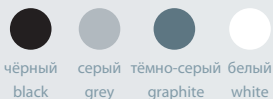

2x3 Art. Nr **SBA007**



## SBA008, SBA009

### RUS Блоки для флипчартов СтарБорд

Блоки бумаги для флипчартов нелинованный или в клетку, 60 x 90 см, 30 листов. 4 отверстия для крепления на флипчарте, перфорация для легкого отрывания листов. Высококачественная бумага плотностью 70 гр/м.кв. Упакованы в индивидуальную полиэтиленовую упаковку.

### ENG 30 sheets pads StarBoard

60 x 90 cm size, 30 sheets. High quality paper. Four holes to grip pads. Squared and smooth pads available. Perforated sheets for easy detachment. Individual foil packaging.

2x3 Art. Nr	Type	Size (cm)	Sheet	Weight (kg)
SBA008	smooth	60 x 90	10	1,1
SBA009	squared	60 x 90	10	1,1

## SBA010

### RUS Универсальный держатель СтарБорд

Универсальный, серый держатель для блокнотов либо других аксессуаров. Подходит для каждого вида досок с линии StarBoard

### ENG Hanger StarBoard

Hanger for flipchart pads or other items.

2x3 Art. Nr	Pack	Weight (kg)
SBA010	2	0,03

## SBA004

### RUS Магниты для досок СтарБорд

Доступны в размере 25 мм, в цветах: белый, серый, тёмно-серый и чёрный. Поверхность магнитнолакированная. Упаковка по 12 шт. (набор цветов).

### ENG Magnets StarBoard

Available in size 25 mm, colours: white, grey, graphite, black. Covered with special anti-scratch layer. 12 pcs.

2x3 Art. Nr	Diameter	Pack	Weight (kg)
SBA004	Ø25 mm	12	0,1

## SBA007

### RUS Кнопки для досок СтарБорд

Доступны в цветах: белый, серый, тёмно-серый, чёрный. Упаковано по 100 шт. (набор цветов).

### ENG Push-pins StarBoard

Pins in various colors: white, grey, graphite and black. Suitable for all tasks. 100 pcs in box.

2x3 Art. Nr	Type	Pack	Weight (kg)
SBA007	barrels	100	0,09

## SBA005

### Маркеры для досок СтарБорд

Высокого качества маркеры. Комплект: 4 цвета (красный, зеленый, синий и черный). Идеальное качество, и высокая производительность писания, великолепное сухо-стирание. Круглый наконечник. Туш на основе алкоголя. Длина линии писания в маркерах: 120 м.

### Whiteboard markers StarBoard

Highest quality whiteboard markers, with slow-flow ink system. One set contains: 4 markers in red, green, blue and black. Ideal quality and high efficiency, perfect dry-wipe properties. Round tip. Refills available. Alcohol based ink. Maximum line length: 120 m.

2x3 Art. Nr	Type	Pack	Weight (kg)
SBA005	markers	4	0,1

## SBA003

### Держатель на маркеры СтарБорд

Высокого качества держатели на 4 маркера. Монтаж к нижней рамке. Держатели подходят только для досок StarBoard.

### Holder for markers StarBoard

High quality holder for 4 markers. To be attached to bottom frame. Fits only for StarBoard boards.

2x3 Art. Nr	Pack	Weight (kg)
SBA003	1	0,15

## SBA001, SBA002

### Стиратель СтарБорд / вкладыши

Корпус из пластика. Губка со встроенным магнитом, отлично крепится к магнитной доске. Высокое

качество стирания. Сменные двусторонние войлочные вкладыши, крепятся на липучки.

### Eraser StarBoard / felt pads

Durable and clean shape. Replaceable felt pads. Built-in magnet for easy attaching to the whiteboard.

2x3 Art. Nr	Pack	Type	Weight (kg)
SBA001	1	eraser	0,09
SBA002	10	pads	0,03

2x3 Art. Nr **SBA005**

под заказ



SBA005

2x3 Art. Nr **SBA003**



2x3 Art. Nr **SBA001, SBA002**



SBA001



SBA002

[www.2x3-ua.com](http://www.2x3-ua.com)

примечания / notes

A large rectangular area with rounded corners, containing horizontal dotted lines for writing notes. The lines are evenly spaced and extend across the width of the page, providing a guide for handwriting.

**2X3**  
The Boards' Company



office

# офис • office

## **RUS** специалисты визуальных коммуникаций

Коммерческое предложение по каталогу «Офис» это идеальное решение для офиса и конференционных залов. Широкая гамма продуктов для менее или более требовательного потребителя. От пробковой доски, до высокого качества досок с керамической поверхностью, флипчартов, от стойки для досок до аксессуаров, благодаря широкому ассортименту и качеству Вы будете уверены, что предлагаемые продукты используются должным образом.

### Главные преимущества:

- Высокое качество продуктов направленных на офисный рынок
- Идеальные как элементы оборудования офисных помещений, конференц-залов и залов для обучения
- Лёгкие при монтаже, и удобны при перемещении



## **ENG** specialists in visual communication

office offer is the ideal solution for offices and conference rooms and interiors. A wide range of products for less or more demanding user. From cork board, through high-quality boards with the ceramic surface, flipcharts, table stands to the boards accessories so that you can be sure that the products are used in an appropriate manner.

### Main advantages:

- High quality products for offices
- Ideal as an equipment of office space, conference and training rooms
- Mobile and easy to install



# TF14

## Флипчарт двусторонний

**Характеристика:** Двусторонний флипчарт с лакированной или керамической P3 поверхностью для письма сухими стираемыми маркерами и прикрепления информации магнитами. Керамическая поверхность P3 защищена от механических повреждений. Одна сторона доски с универсальным держателем для бумажного блока и пружинной планкой фиксации блока. Стильная мобильная подставка на колесиках с механизмом фиксации. Высота флипчарта 185 см. Полка для маркеров с двух сторон доски.

**ВНИМАНИЕ!** Для самостоятельной сборки.

## Double sided flipchart

**Description:** Professional, double sided flipchart in modern design with drywipe, magnetic surface (lacquered or ceramic). The board is bound in a stable, aluminium frame. Mobile base fitted with wheels with lockable castors. Flexible pad suspension.

**NOTE!** Self-assembly.



Art. Nr	Size (cm)	Pack	Weight (kg)
TF14	70 x 100	1	10,5
TF14P3	70 x 100	1	11

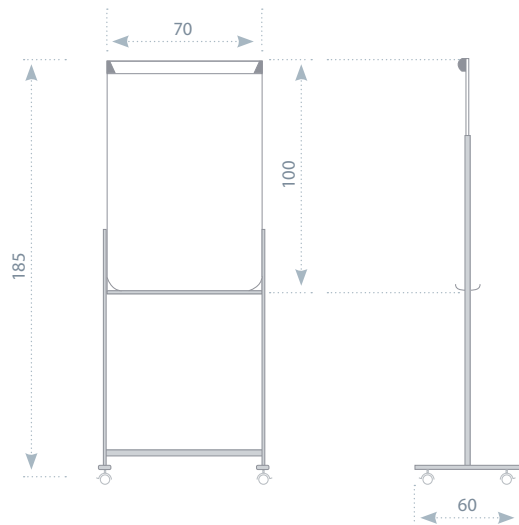

2x3 S/N: TF14



[www.2x3-ua.com](http://www.2x3-ua.com)

2x3 S/N: TF02/2011

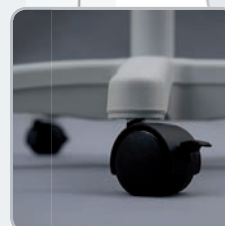
NEW  
2011

## TF02/2011

**rus Флипчарт Мобилчарт Про**

**Характеристика:** Предназначен для презентации в местах, где есть необходимость частого перемещения доски. Две дополнительных планки дают возможность использование трёх листов. Поверхность магнитная-сухотираемая. Размер используемой поверхности 66x100 см. Конструкция серого цвета, с красивым чёрным обрамлением. Колёсики с системой блокировки гарантируют устойчивость. Алюминиевая рамка. Постоянный угол наклона доски 15°. Регуляция высоты от 175 до 195 см. Полка для маркеров. Держатель для крепления блокнотов.

**eng Flipchart Mobilechart Pro**

**Description:** Two extension arms. Drywipe magnetic surface, size 66x100 cm. Aluminium frame. Adjustable in height, min. 175 – max. 195 cm. Angle of board depression 15°. Lockable castors. Flexible pad fixing. Pen tray for marker pens.

Art. Nr	Size (cm)	Pack	Weight (kg)
TF02/2011	66 x 100	1	16

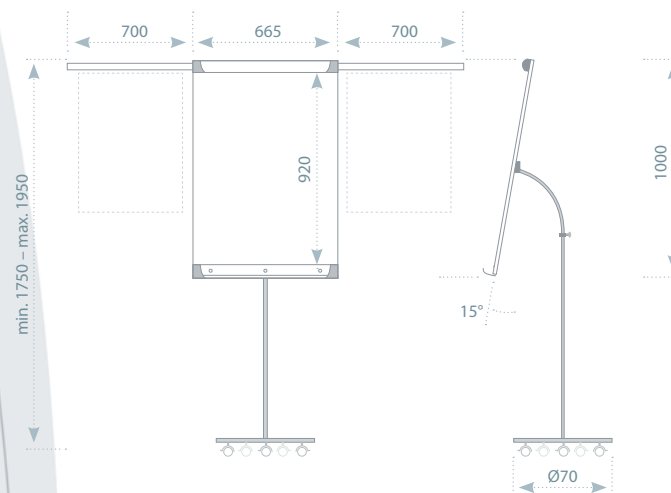
**ACCESSORIES**  
p. 64 - 67

**2x3**  
The Boards' Company

TF03/2011

**Флипчарт Мобилчарт**

**Характеристика:** Предназначен для презентации в местах, где есть необходимость частого перемещения доски. Поверхность магнитная-сухотираемая. Размер используемой поверхности 66x100 см. Конструкция серого цвета, с красивым чёрным обрамлением. Алюминиевая рамка. Колёсики с системой блокировки гарантируют устойчивость. Постоянный угол наклона доски 15°. Высота 190 см. Полка для маркеров. Держатель для крепления блокнотов.

**Flipchart Mobilechart**

**Description:** Drywipe magnetic surface, size 66x100 cm. Aluminium frame. Height 190 cm. Angle of board depression 15°. Lockable castors. Flexible pad fixing. Pen tray for marker pens.

2x3 S/N: TF03/2011



office



Art. Nr	Size (cm)	Pack	Weight (kg)
TF03/2011	66 x 100	1	17

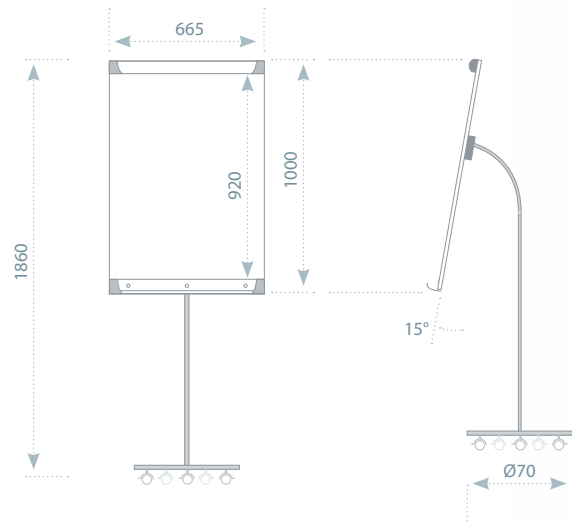

www.2x3-ua.com

лакированная | lacquered

флипчарты flipcharts

2x3 S/N: TF04/2011



## TF04/2011

**RUS Флипчарт Еврочарт**

Характеристика: Износостойкая поверхность для письма сухими маркерами и прикрепления информации магнитами. Универсальные держатели для бумажного блока, пружинная планка фиксации блока. Треножная подставка с регулировкой высоты до 186 см. Две боковые планки для крепления диаграмм и дополнительной информации с помощью магнитов. С полкой для маркеров и губки.

**ENG Flipchart Eurochart**

Description: Magnetic surface. Tripod stand adjustable in height. Two extension arms. Flexible pad fixing. Tray for marker pens.

Art. Nr	Size (cm)	Pack	Weight (kg)
TF04/2011	66 x 100	1	12

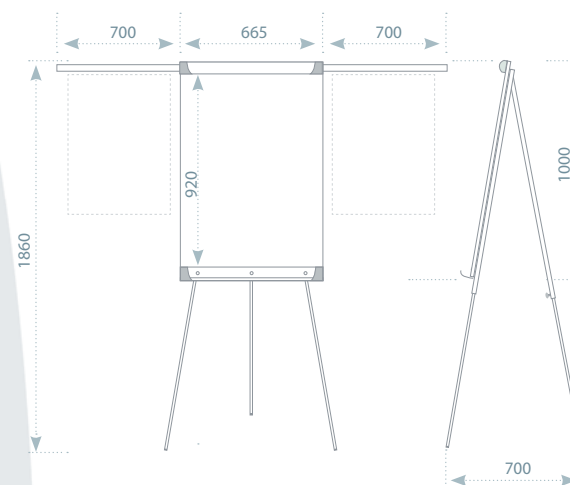

ACCESSORIES  
p. 64 - 67



**2x3**  
The Boards' Company

TF01/70/2011

**Флипчарт Попчарт**

**Характеристика:** Поверхность магнитная - сухотираемая. Размер используемой поверхности 66x100 см. Конструкция серого цвета, с красивым чёрным обрамлением. Алюминиевая рамка. Подставка на треноге, с регулицией высоты, максимальная высота 186 см. В комплекте держатель для крепления блокнота в двух пунктах, а также полка для маркеров.

**Flipchart Popchart**

**Description:** Available in choice of two surfaces - drywipe and drywipe magnetic, size 66x100 cm. Aluminium frame. Tripod stand adjustable in height, max 186 cm. Pad fixing in two different position. Pen tray for marker pens.

Art. Nr	Size (cm)	Pack	Weight (kg)
TF01/70/2011	66 x 100	1	7

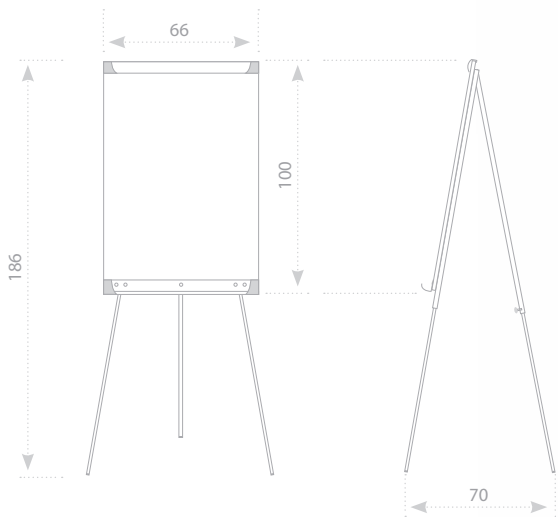

2x3 S/N: TF01/70/2011



office



www.2x3-ua.com

флипчарты | flipcharts

лакированная | lacquered

2x3 S/N: TOS



ACCESSORIES  
p. 64 - 67

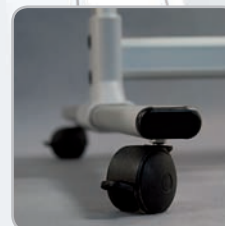
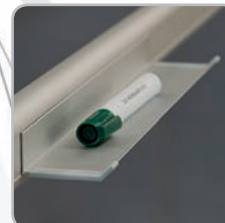

## TOS

### RUБ Доска оборотно-мобильная

Характеристика: Износостойкая поверхность для письма сухими стираемыми маркерами и прикрепления информации магнитами. Возможна поставка доски с керамической поверхностью р3. Доска двусторонняя, возможность поворота доски на 360 градусов. Рукоятка для фиксации доски под нужным углом. Стильная подставка на колесиках с механизмом фиксации. В комплекте подарочные: полка для маркеров 30 см, 2 передвижных держателя для флипчартного блока.

### ENB Pivoting magnetic whiteboard

Description: Professional board in modern design. Choice of three surfaces: dry wipe lacquered steel and ceramic steel. Double sided reversible board. Aluminium mobile stand. Four lockable castors. Plastic hooks for paper pad and pantrey 30 cm.

	2x3 Art. Nr	Size (A x B) (cm)	Pack	Weight (kg)
L	TOS129	120 x 90	1	17
L	TOS1510	150 x 100	1	21,3
L	TOS1218	180 x 120	1	26,8
C	TOS129P3	120 x 90	1	18
C	TOS1510P3	150 x 100	1	22,3
C	TOS1218P3	180 x 120	1	27,8

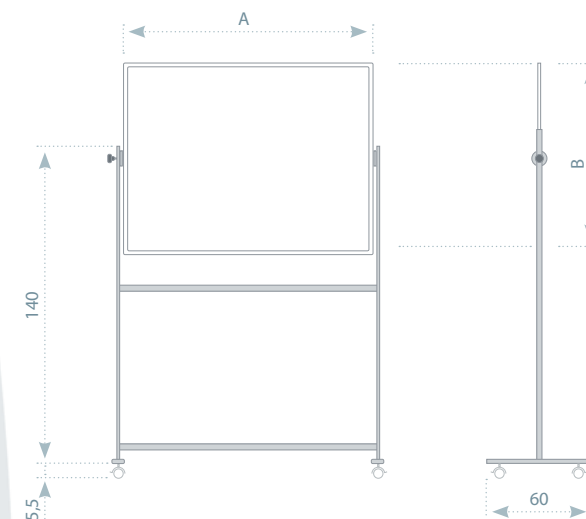

C керамическая | ceramic

L лакированная | lacquered

TS

**РУС** Доска в рамке MDF

Характеристика: Износостойкая поверхность для письма сухими маркерами и прикрепления информации магнитами. Рамка из планки MDF дубовой расцветки. Крепление к стене в четырех углах. В комплекте подарочные маркер, 3 магнита, а также крепежные элементы.

**ENG** MDF framed whiteboard

Description: Drywipe magnetic surface. MDF frame in natural oak finished. Mounting set, marker pen and 3 magnets are included.

2x3 S/N: TS

office

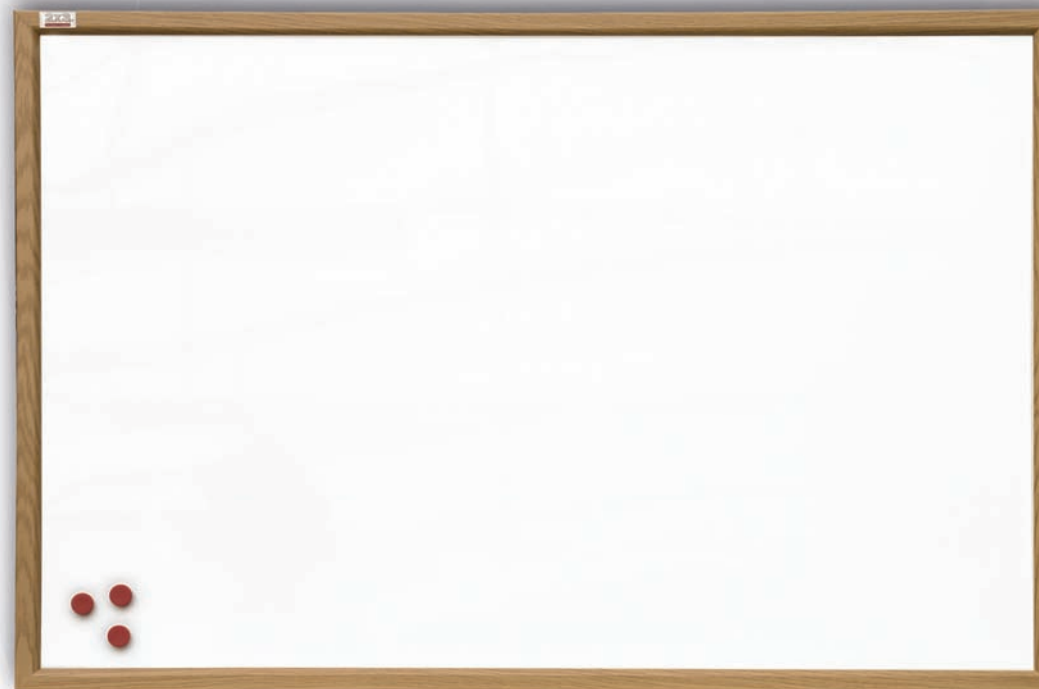
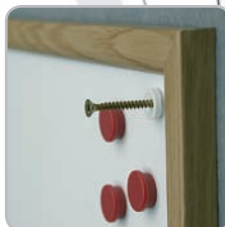

2x3 Art. Nr	Size (A x B) (cm)	Pack	Weight (kg)
TS456	60 x 45	1	3
TS96	90 x 60	1	3,8
TS129	120 x 90	1	7,6

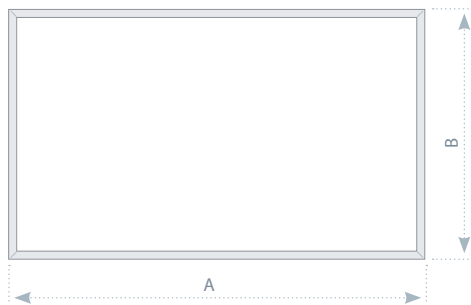

ACCESSORIES  
p. 64 - 67



www.2x3-ua.com

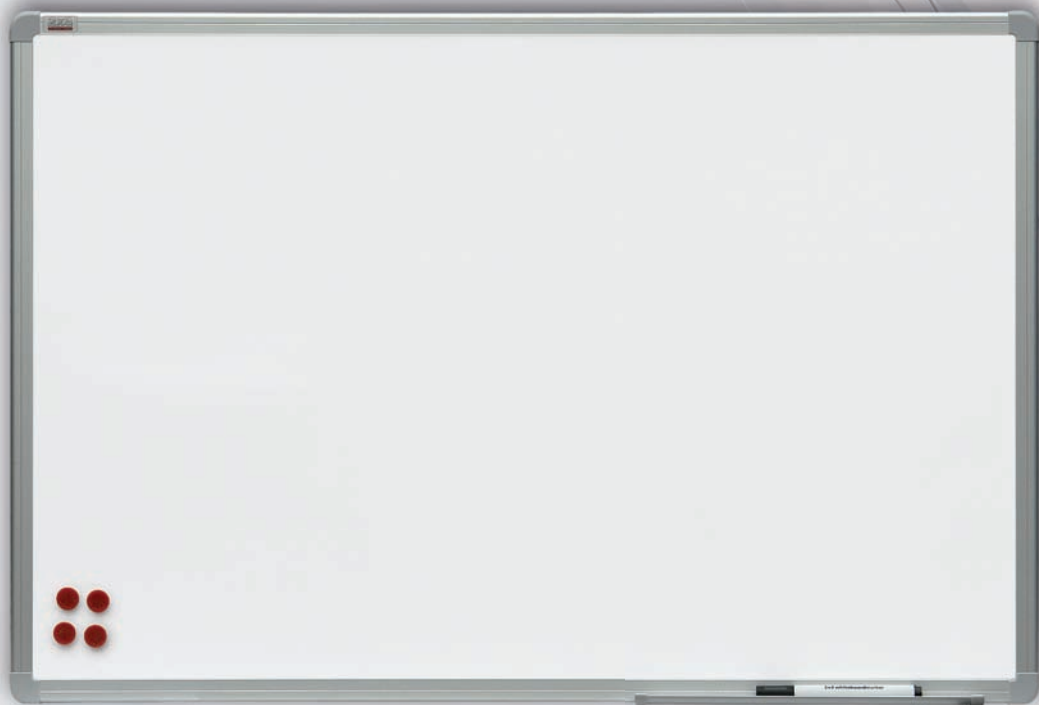

ACCESSORIES  
p. 64 - 67



## TSA

### Доска в рамке officeBoard

**Характеристика:** Лакированная или керамическая р3 поверхность для письма сухостираемыми маркерами и прикрепления информации магнитами. Рамка из анодированного алюминия с пластмассовыми уголками. Доски размером от 100 x 150 до 120 x 240 см дополнительно укреплены с обратной стороны оцинкованным стальным листом. Скрытое крепление к стене в четырех углах, крепежные элементы прилагаются. В комплекте полка для маркеров 30 см, подарочные маркер и 3 магнита.

### Whiteboard in aluminum frame officeBoard

**Description:** Choice of three surfaces: drywipe, lacquered steel and ceramic steel. Aluminium frame, silver finished (anodised). Boards with magnetic surface (100 x 150 cm and bigger) have steel backing. Plastic corners. Mounting set, pen tray 30 cm, marker pen, 3 magnets are included.

2x3 Art. Nr	Size (A x B) (cm)	Pack	Weight (kg)
L TSA456	60 x 45	1	2,2
L TSA96	90 x 60	1	3,9
L TSA129	120 x 90	1	7
L TSA1510	150 x 100	1	12,4
L TSA1890	180 x 90	1	17
L TSA1218	180 x 120	1	20,8
L TSA1020	200 x 100	1	17
L TSA1224	240 x 120	1	28,4
C TSA96P3	90 x 60	1	3,9
C TSA129P3	120 x 90	1	10,8
C TSA1510P3	150 x 100	1	12,8
C TSA1890P3	180 x 90	1	22
C TSA1218P3	180 x 120	1	24
C TSA1020P3	200 x 100	1	17,6
C TSA1224P3	240 x 120	1	30,5



# GK2, GS2, GT2

## Модель 2

**Характеристика:** Для применения внутри помещений или на фасаде здания под козырьком. Маркерная, пробковая или текстильная (синяя, серая, зеленая) поверхности. В зависимости от поверхности существует возможность прикрепления информации с помощью булавок или магнитов, письма маркером. Информация защищена дверцами из оргстекла с алюминиевой рамкой, дверцы надежно закрываются на ключ. С обратной стороны доска дополнительно укреплена оцинкованным листом. Надежное крепление к стене в четырех углах, комплект для крепления прилагается.

## Indoor showcase - model 2

**Description:** Aluminium profile. Lockable polycarbonate door with allen-key. For indoor use. Magnetic, felt or cork surface. Zink steel backing. Mounting set included.

2x3 Art. Nr	Size (A x B) (cm)	Pack	Weight (kg)	
<b>K</b> GK296	90 x 60	1	8	
<b>K</b> GK2129	120 x 90	1	14	
<b>K</b> GK21218	180 x 120	1	27	
<b>L</b> GS296	90 x 60	1	9	
<b>L</b> GS2129	120 x 90	1	16	
<b>L</b> GS21218	180 x 120	1	30	
<b>F</b> GT296	90 x 60	1	8	*
<b>F</b> GT2129	120 x 90	1	14	*
<b>F</b> GT21218	180 x 120	1	27	

\* серый или голубой / grey and blue

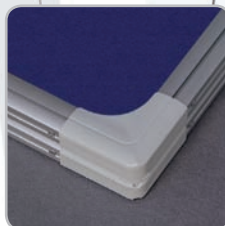
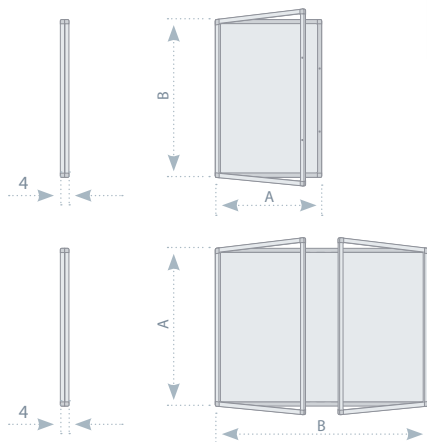

2x3 S/N: GK2, GS2, GT2



под заказ

ACCESSORIES  
p. 64 - 68

поверхность | surfaces



текстильная  
felt

пробка  
cork

магнитно-маркерная  
dry wipe

www.2x3-ua.com

office

информационные доски-витрины | showcases

под заказ

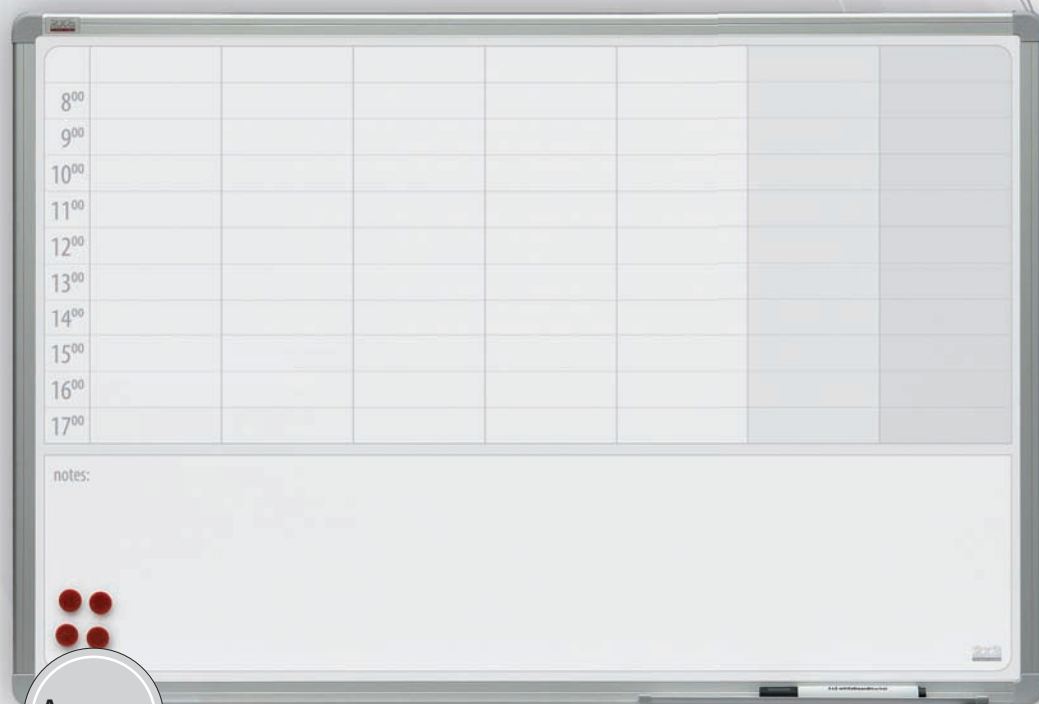

ACCESSORIES  
p. 64 - 67



## TP003

**RU** Планер недельный с примечаниями officeBoard

**Характеристика:** Керамическая поверхность р3 защищена от механических повреждений, обеспечивает оптимальный расход маркера, стирание без разводов. Идеален для планирования на неделю, нижняя половина планера предназначена для записок. Рамка из анодированного алюминия. В комплекте полка для маркеров 30 см, подарочные маркер и 3 магнита, а также крепежные элементы.

**Внимание:** Вы можете купить магнитных знаков.

**EN** Weekly planning board with notes officeBoard

**Description:** Ceramic steel face. Aluminium frame. Firm printed pattern for weekly, monthly or yearly planning. Mounting set, pentray 30 cm, marker pen, 3 magnets are included.

**Note:** You can buy magnetic signs.

2x3 Art. Nr	Size (A x B) (cm)	Pack	Weight (kg)
TP003	90 x 60	1	4,5

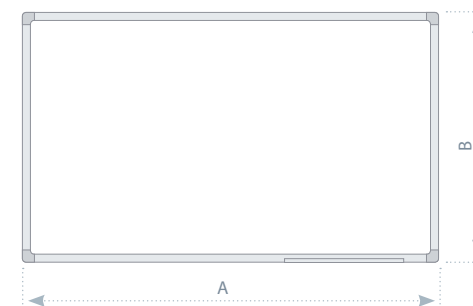

TP009

**RU** Планер на месяц с заметками officeBoard

**Характеристика:** Износостойкая поверхность для письма сухими маркерами и прикрепления информации магнитами. Рамка из анодированного алюминия с пластмассовыми уголками. Планер TP009 поможет в планировании на протяжении месяца, имеет большое поле для заметок. В комплекте полка для маркеров 30 см, подарочные маркер и 3 магнита.  
**Внимание:** Вы можете купить магнитных знаков.

**ENG** Monthly planning board with notebook officeBoard

**Description:** Lacquered steel face. Aluminium frame. Firm printed pattern. Mounting set, pen tray 30 cm, marker pen, 3 magnets are included.  
**Note:** You can buy magnetic signs.

под заказ

2x3 S/N: TP009

officeBoard

office



ACCESSORIES  
p. 64 - 67

лакированная | lacquered

2x3 Art. Nr	Size (A x B) (cm)	Pack	Weight (kg)
TP009	60 x 90	1	6



www.2x3-ua.com

под заказ

TP004

**RUS** Планер на месяц officeBoard

**Характеристика:** Износостойкая поверхность для письма сухими стираемыми маркерами и прикрепления информации магнитами. Идеален для планирования на месяц. Рамка из анодированного алюминия. В комплекте полка для маркеров 30 см, подарочные маркер и 3 магнита.

**Внимание:** Вы можете купить магнитных знаков.

**ENG** Monthly planning board officeBoard

**Description:** Lacquered steel face. Aluminium frame. Firm printed pattern for monthly planning. Mounting set, pen tray 30 cm, marker pen, 3 magnets are included.

**Note:** You can buy magnetic signs.

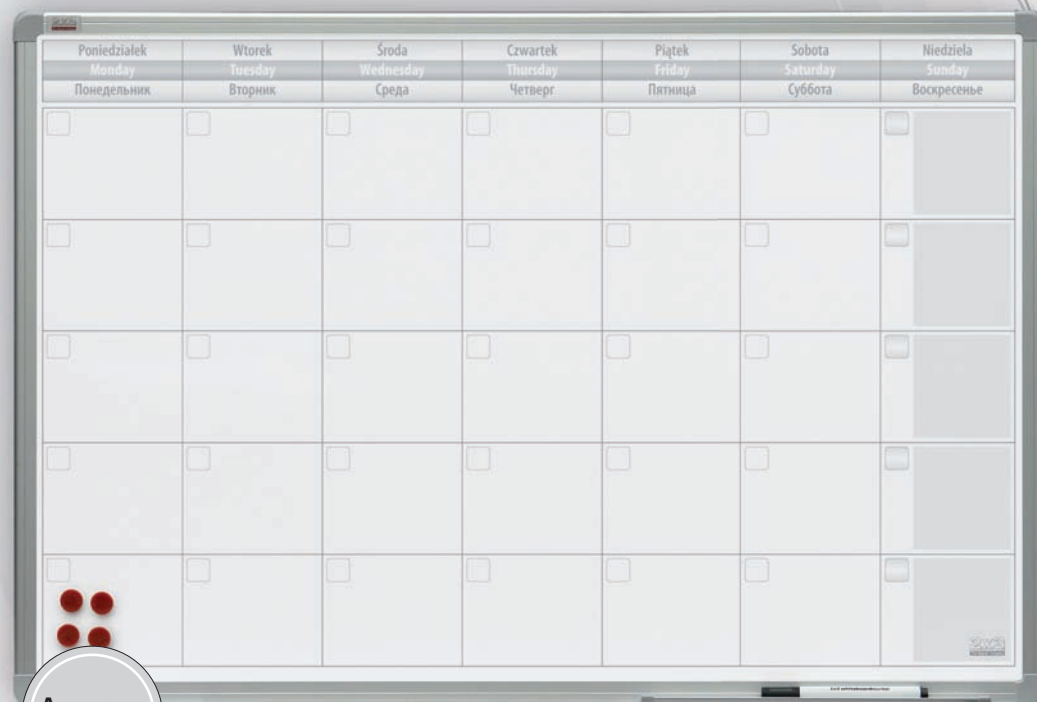

ACCESSORIES  
p. 64 - 67



2x3 Art. Nr	Size (A x B) (cm)	Pack	Weight (kg)
TP004	90 x 60	1	4,5

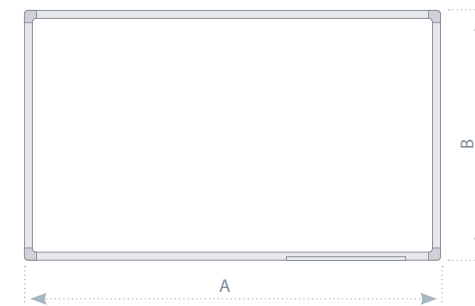

TP001

**Планер на месяц officeBoard**

**Характеристика:** Керамическая поверхность р3 защищена от механических повреждений, обеспечивает оптимальный расход маркера, стирание без разводов. Идеален для планирования на месяц. Рамка из анодированного алюминия. В комплекте полка для маркеров 30 см, подарочные маркер и 3 магнита, а также крепежные элементы.  
**Внимание:** Вы можете купить магнитных знаков.

**Monthly planning board officeBoard**

**Description:** Ceramic steel face. Aluminium frame. Firm printed pattern for monthly planning. Mounting set, pen tray 30 cm, marker pen, 3 magnets are included.  
**Note:** You can buy magnetic signs.

под заказ

2x3 S/N: TP001

officeBoard

office

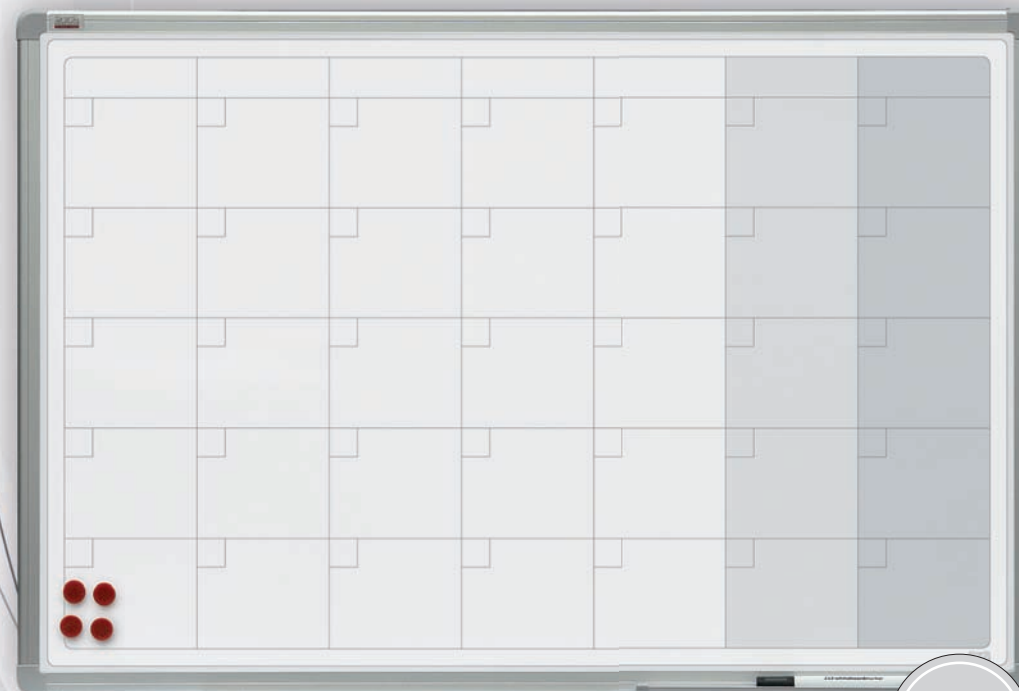

ACCESSORIES  
p. 64 - 67

керамическая | ceramic

2x3 Art. Nr	Size (A x B) (cm)	Pack	Weight (kg)
TP001	60 x 90	1	4,5

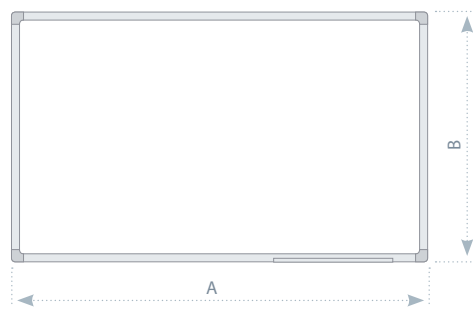

под заказ

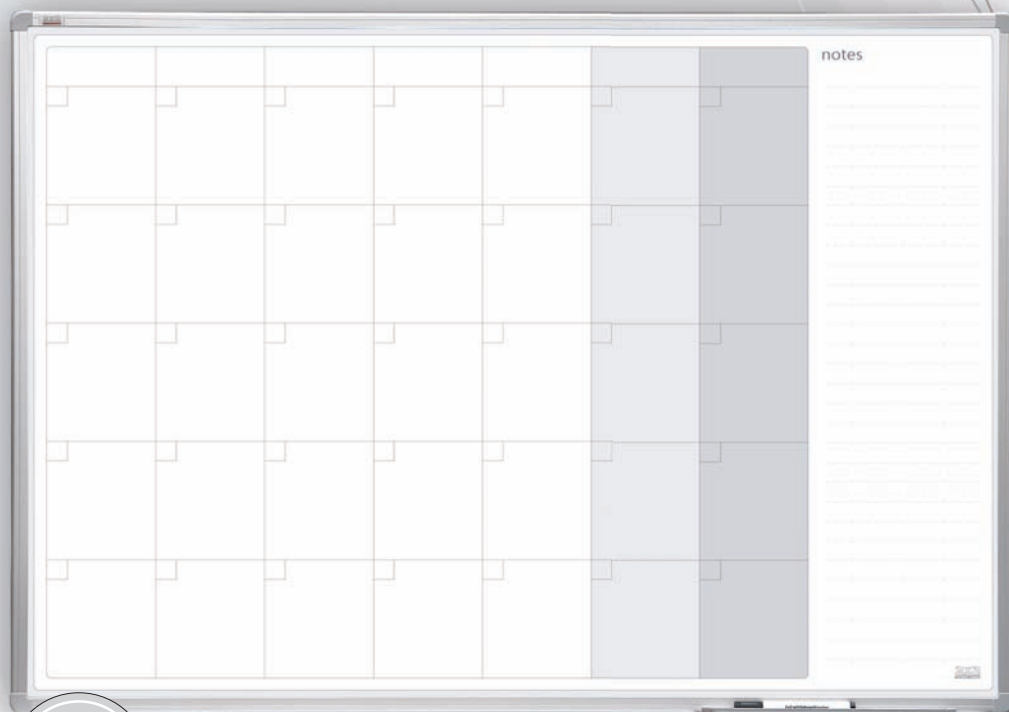

ACCESSORIES  
p. 64 - 67



## TP007

**RU** Планер на месяц с примечаниями officeBoard

**Характеристика:** Износостойкая поверхность для письма сухими маркерами и прикрепления информации магнитами. Идеален для планирования на месяц, с левой стороны место для заметок. Рамка из анодированного алюминия. В комплекте полка для маркеров 30 см, подарочные маркер и 3 магнита, а также крепежные элементы.

**Внимание:** Вы можете купить магнитных знаков.

**EN** Monthly planning board with notes officeBoard

**Description:** Ceramic steel face. Aluminium frame. Firm printed pattern for monthly planning. Mounting

set, pen tray 30 cm, marker pen, 3 magnets are included.

**Note:** You can buy magnetic signs.

2x3 Art. Nr	Size (A x B) (cm)	Pack	Weight (kg)
TP007	120 x 90	1	7

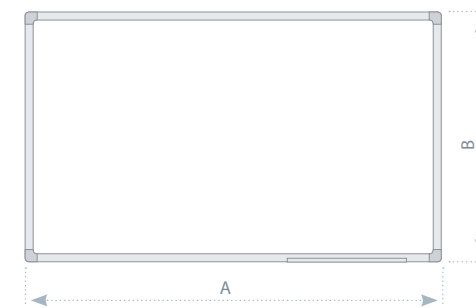

TP005

**Планер годовой officeBoard**

**Характеристика:** Износостойкая поверхность для письма сухими стираемыми маркерами и прикрепления информации магнитами. Идеален для планирования на годовой период. Рамка из анодированного алюминия. В комплекте полка для маркеров 30 см, подарочные маркер и 3 магнита, а также крепежные элементы.

**Внимание:** Вы можете купить магнитных знаков.

**Yearly planning board officeBoard**

**Description:** Lacquered steel face. Aluminium frame. Firm printed pattern for yearly planning. Mounting

set, pentray 30 cm, marker pen, 3 magnets are included.

**Note:** You can buy magnetic signs.

под заказ

2x3 S/N: TP005

officeBoard

office

лакированная | lacquered

2x3 Art. Nr	Size (A x B) (cm)	Pack	Weight (kg)
TP005	90 x 60	1	4

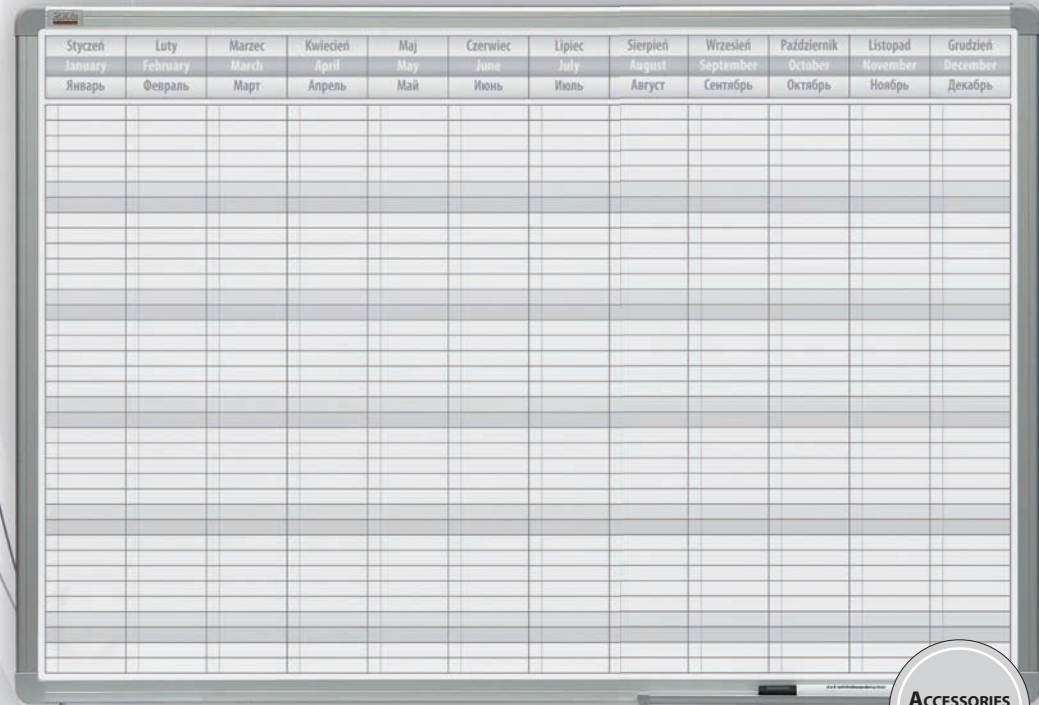
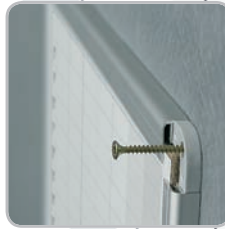
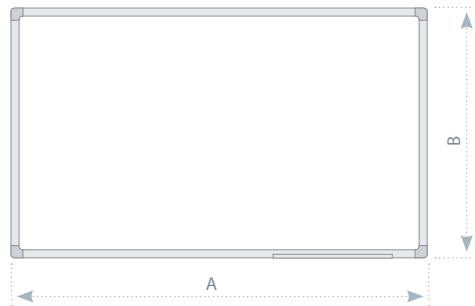

ACCESSORIES  
p. 64 - 67

www.2x3-ua.com

под заказ



ACCESSORIES  
p. 64 - 67



## TP002

**RU** Планер годовой officeBoard

**Характеристика:** Керамическая поверхность р3 защищена от механических повреждений, обеспечивает оптимальный расход маркера, стирание без разводов. Идеален для планирования на годовой период. Рамка из анодированного алюминия. **В комплекте:** полка для маркеров 30 см, подарочные маркер и 3 магнита, а также крепежные элементы.

**Внимание:** Вы можете купить магнитных знаков.

**EN** Yearly planning board officeBoard

**Description:** Ceramic steel face. Aluminium frame. Firm printed pattern for yearly planning. Mounting set, pen tray 30 cm, marker pen, 3 magnets are included.

**Note:** You can buy magnetic signs.

2x3 Art. Nr	Size (A x B) (cm)	Pack	Weight (kg)
TP002	90 x 60	1	4,5

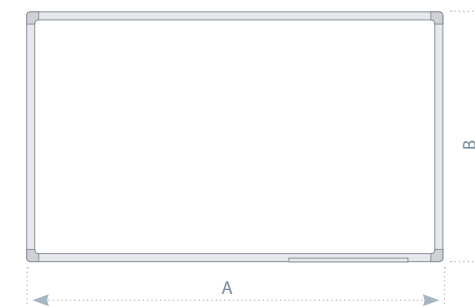

TP008

**RUS** Планер годовой с примечаниями officeBoard

**Характеристика:** Износостойкая поверхность для письма сухими стираемыми маркерами и прикрепления информации магнитами. Идеален для планирования на годовой период. Рамка из анодированного алюминия.

**В комплекте:** полка для маркеров 30 см, подарочные маркер и 3 магнита, а также крепежные элементы.

**Внимание:** Вы можете купить магнитных знаков.

**ENG** Yearly planning board with notes officeBoard

**Description:** Lacquered steel face. Aluminium frame. Firm printed pattern for yearly planning.

**Mounting set,** pen tray 30 cm, marker pen, 3 magnets are included.

**Note:** You can buy magnetic signs.

под заказ

2x3 S/N: TP008

officeBoard

office

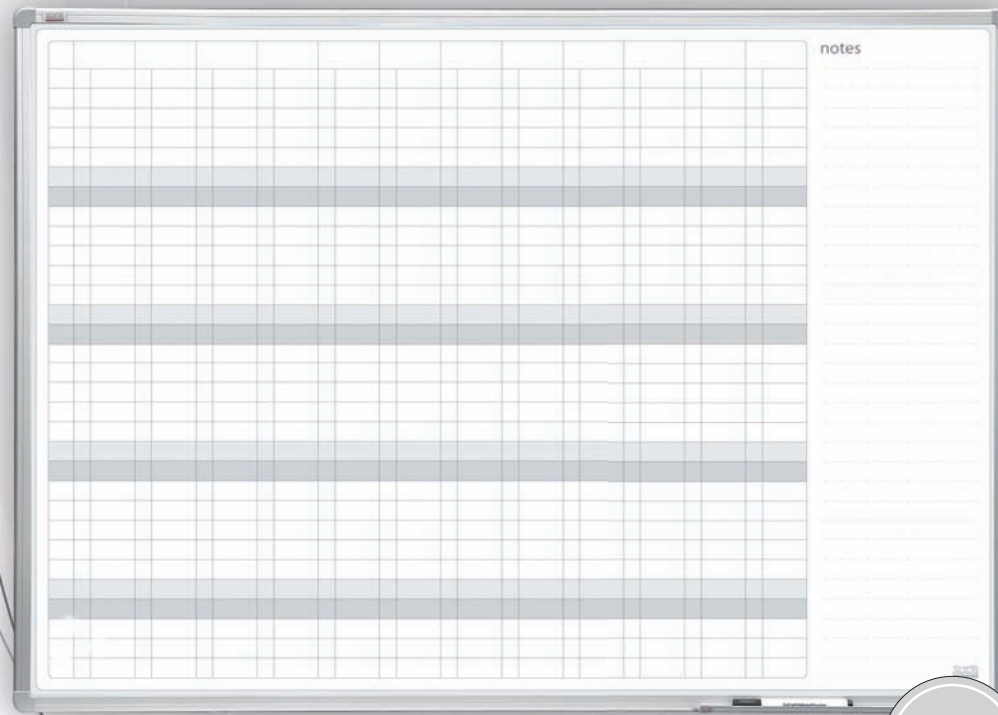

ACCESSORIES  
p. 64 - 67



лакированная | lacquered

2x3 Art. Nr	Size (A x B) (cm)	Pack	Weight (kg)
TP008	120 x 90	1	7

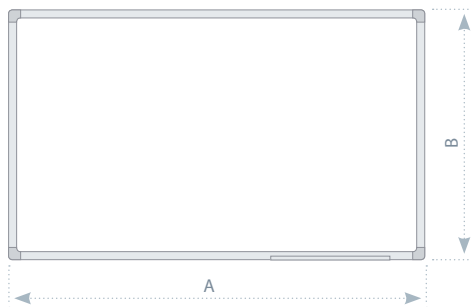

под заказ

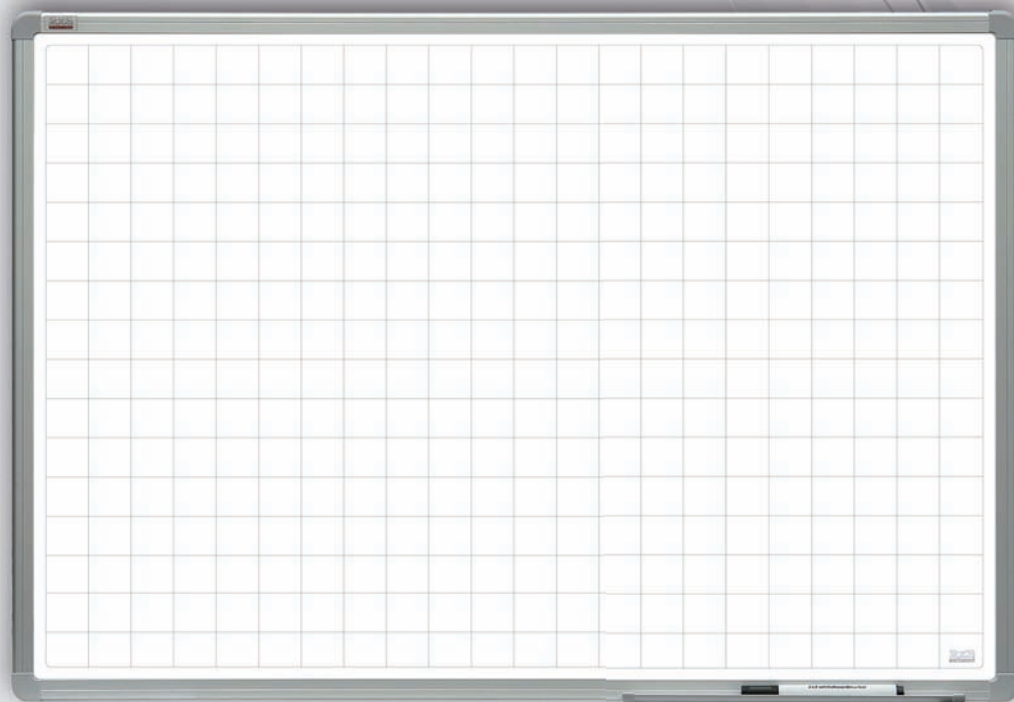

ACCESSORIES  
p. 64 - 67



**2x3**  
The Boards' Company



## TSQ

**RU** Доска в клетку в рамке officeBoard

Характеристика: Керамическая р3 поверхность – для письма сухими маркерами и прикрепления информации магнитами. Размер клетки 5x5 см. Рамка из анодированного алюминия с пластмассовыми уголками. С обратной стороны доска дополнительно укреплена оцинкованным стальным листом. Скрытое крепление к стене в четырех углах, крепежные элементы прилагаются.

В комплекте: полка для маркеров 30 см, подарочные маркер и 3 магнита.

**EN** Squared whiteboard officeBoard

Description: Ceramic steel surface. Square sizes 5x5 cm. Aluminium frame, silver finished (anodised). Zink steel extra backing. Mounting set, pentray 30 cm, marker pen, 3 magnets are included.

2x3 Art. Nr	Size (A x B) (cm)	Pack	Weight (kg)
C TSQ96P3	90 x 60	1	5,4
C TSQ129P3	120 x 90	1	10,5
C TSQ1510P3	150 x 100	1	12,8

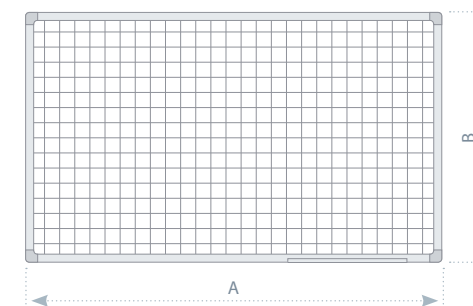

# TCASC, TCAST

## Доска КОМБИ officeBoard

**Характеристика:** Сухостираемо-магнитная лакированная поверхность, соединенная с помощью алюминиевого профиля с пробковой или текстильной поверхностью 5 цветов (синий, зелёный, серый, красный, бордовый). Рамка из алюминиевого профиля с пластиковыми уголками серого цвета.

**В комплекте:** полка для маркеров длиной 30 см, маркер, 3 магнита, крепежные элементы.

## COMBI board officeBoard

**Description:** Varnished lacquered steel surface is joined by means of alloy profile with cork or textile surface available in five colours (blue, green, grey, red, crimson). The frame is made of alloy profile, plastic corners in grey. The set consists of: shelf for markers 30 cm long, marker, and mounting elements.

2x3 S/N: TCASC, TCAST

officeBoard

office

лакированная | lacquered

2x3 Art. Nr	Type	Size (A x B) (cm)	Pack	Weight (kg)
TCASC96	cork	90 x 60	1	3,5
TCASC129	cork	120 x 90	1	6,1
TCAST96	felt	90 x 60	1	3,5
TCAST129	felt	120 x 90	1	6,1

поверхность | surfaces



текстильная  
felt

пробка  
cork

цвет текстильной поверхности, кроме синей, под заказ

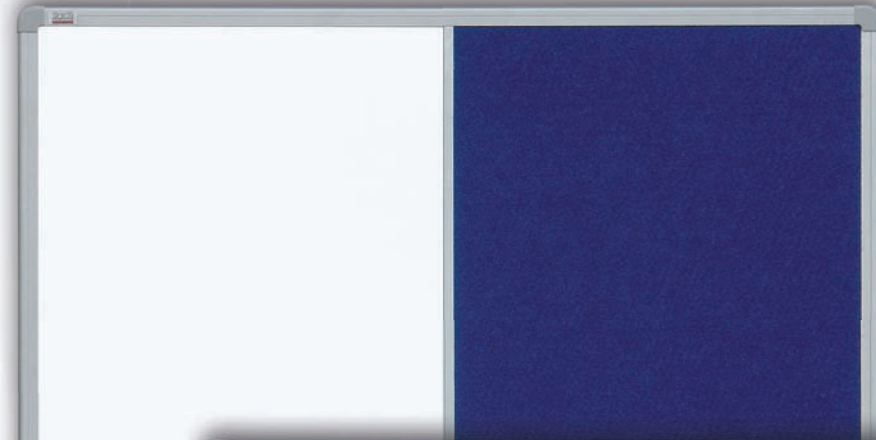
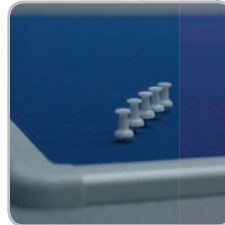
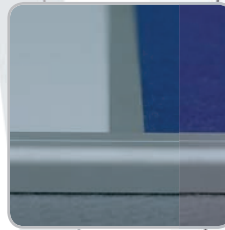
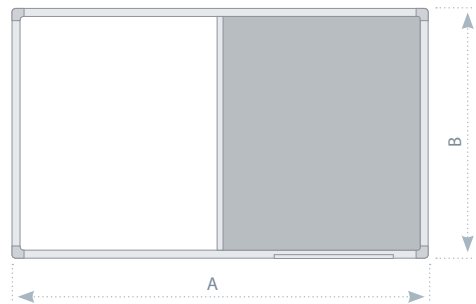

TCAST

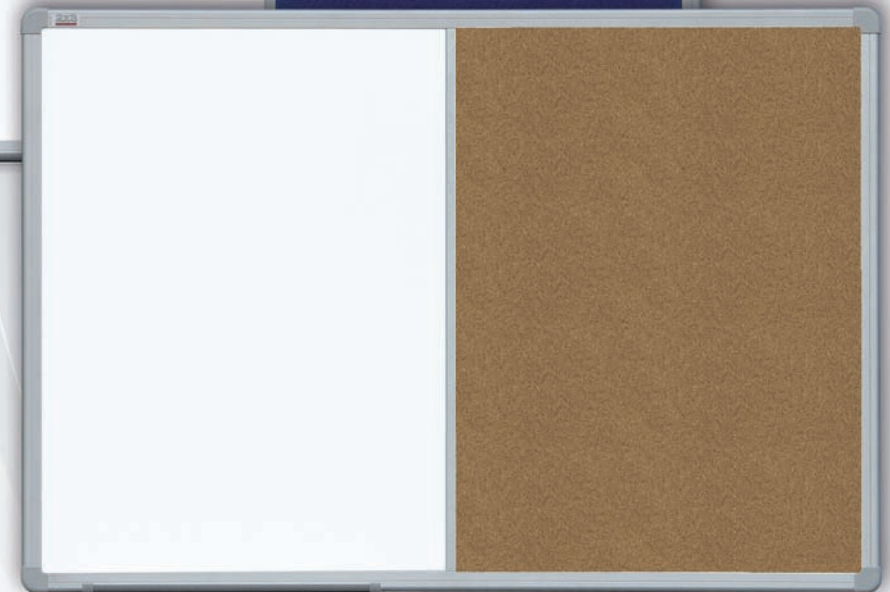

TCASC

ACCESSORIES  
p. 64 - 68



www.2x3-ua.com

Доска КОМБИ | COMBI board



ACCESSORIES  
p. 68



## TC

### Доска в рамке MDF

Характеристика: Поверхность доски из натуральной мелкозернистой пробки. Возможность прикрепления информации с помощью кнопок-гвоздиков и булавок. Рамка из планки MDF дубовой расцветки. Крепление к стене в четырех углах, крепежные элементы в комплекте.

### MDF framed board

Description: Cork surface information board. Natural oak colour MDF frame. Mounting set included.

2x3 Art. Nr	Size (A x B) (cm)	Pack	Weight (kg)
K TC456	60 x 45	1	1,6
K TC96	90 x 60	1	2,8
K TC129	120 x 90	1	5,3
K TC1510	150 x 100	1	8,1
K TC1218	180 x 120	1	10,6
K TC1020	200 x 100	1	10

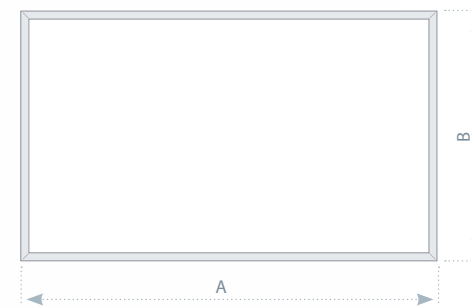

# TCA

## **RUS** Доска в рамке officeBoard

**Характеристика:** Поверхность доски из натуральной мелкозернистой пробки. Возможность прикрепления информации с помощью кнопок-гвоздиков и булавок. Рамка из анодированного алюминия с пластмассовыми уголками. Скрытое крепление к стене в четырех углах, крепежные элементы в комплекте.

## **ENG** Cork board officeBoard

**Description:** Cork surface information board. Aluminium frame. Plastic corners in light grey colour. Mounting set included.

К пробковая поверхность | cork

2x3 Art. Nr	Size (A x B) (cm)	Pack	Weight (kg)
К TCA456	60 x 45	1	1,6
К TCA96	90 x 60	1	3,1
К TCA129	120 x 90	1	5,7
К TCA1510	150 x 100	1	8
К TCA1218	180 x 120	1	11,2
К TCA1020	200 x 100	1	10

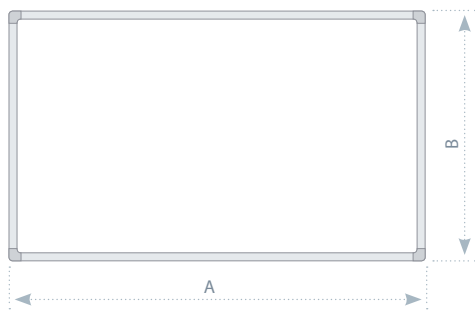

2x3 S/N: TCA

officeBoard

office

ACCESSORIES  
p. 68



www.2x3-ua.com

пробковые доски | cork noticeboards

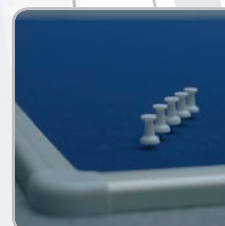

ACCESSORIES  
p. 68



## TTA

### Доска в рамке officeBoard

Характеристика: Поверхность доски из текстиля синего, серого цвета, а также зеленого, бордового, алого – под заказ. Возможность прикрепления информации с помощью кнопок-гвоздиков и булавок. Рамка из анодированного алюминия с пластмассовыми уголками. Скрытое крепление к стене в четырех углах, крепежные элементы в комплекте.

### Felt board officeBoard

Description: Felt surface noticeboard. Aluminium frame. Plastic corners in light grey colour. Mounting set included.

2x3 Art. Nr	Size (A x B) (cm)	Pack	Weight (kg)
F TTA96	90 x 60	1	2,8
F TTA129	120 x 90	1	5,3
F TTA1510	150 x 100	1	8,1
F TTA1218	180 x 120	1	10,6

\* серый или голубой / grey and blue



поверхность | surfaces



текстильная  
felt

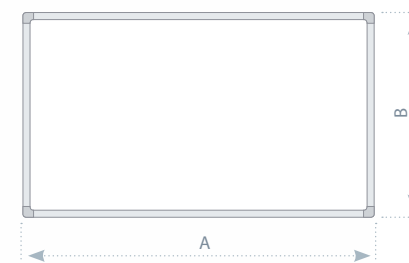

TM

**Доски модерационные**

**Характеристика:** Доска в алюминиевой рамке серого цвета (анодированная), поверхность двухсторонняя: пробковая, текстильная либо магнитно-маркерная. Крепится на специальных подставках.

**Partition boards**

**Description:** Aluminium frame in grey colour (anodised). Double-sided cork, felt or dry wipe surface. Mounted with special legs. Mounting set supplied with every board. Lockable castors available on request.

лакированная | lacquered

текстильных поверхностей | felt

пробковая поверхность | cork

2x3 Art. Nr	Size (A x B) (cm)	Pack	Weight (kg)	Delivery
L TMS123	120 x 30	1	3,2	
K TMC126	120 x 60	1	3,7	
F TMT126	120 x 60	1	3,3	
L TMS126	120 x 60	1	6,3	
K TMC129	120 x 90	1	5,5	
F TMT129	120 x 90	1	5	
L TMS129	120 x 90	1	9,5	
K TMC1212	120 x 120	1	7,4	
F TMT1212	120 x 120	1	6,6	*
L TMS1212	120 x 120	1	12,6	
K TMC1218	120 x 180	1	11	
F TMT1218	120 x 180	1	10	*
L TMS1218	120 x 180	1	19	
NTM160	stand for board 160/160 cm	1	6	
NTM190	stand for board 190/190 cm	1	6	
NTK	wheels for stands	2	0,2	

Возможные конфигурации

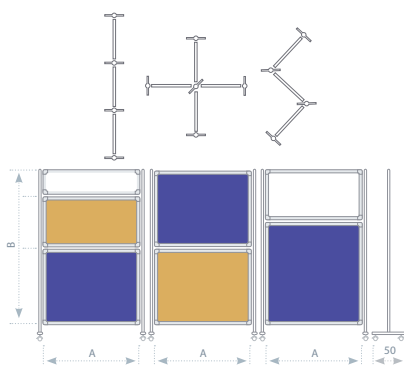

под заказ

2x3 S/N: TM



поверхность | surfaces

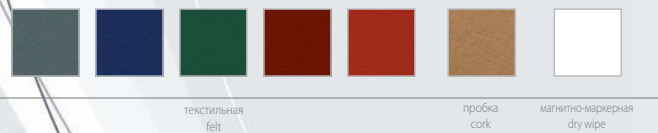

ACCESSORIES  
p. 64 - 68



\* серый или голубой / grey and blue



www.2x3-ua.com

office

доски модерационные | partition boards



## S01

**RUS** Подставка мобильная

**Характеристика:** Металлическая подставка серого цвета для всех видов подвесных досок размером от 60 x 45 до 120 x 90 см. Регулируется по высоте до 190 см. Оснащена роликами с фиксирующим механизмом.

**ENG** Mobile stand for boards

**Description:** For all kinds of boards in size range: 60 x 45 up to 120 x 90 cm. Adjustable in height. Mobile stand. Lockable castors.

2x3 Art. Nr	Size (A x B) (cm)	Pack	Weight (kg)
S01	60 x 45 to 120 x 90*	1	8

\*Размер доски на подставке.  
\*Size of the board on the stand.

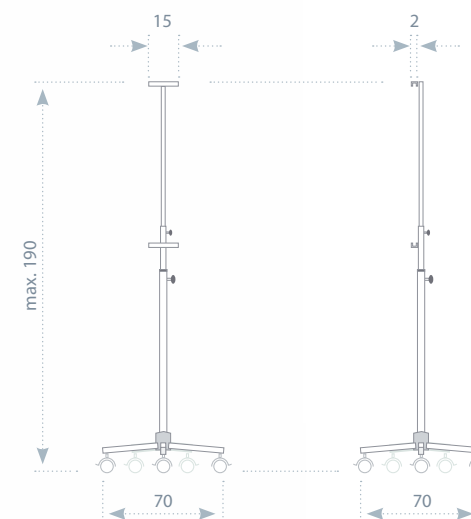

# S02

## **RUS** Подставка тренога

**Характеристика:** Треножная металлическая подставка серого цвета для всех видов подвесных досок размером от 60 x 45 до 90 x 60 см. Регулируется по высоте до 150 см. Оснащена роликами с фиксирующим механизмом.

## **ENG** Tripod stand for boards

**Description:** For all kinds of boards in size range: 60 x 45 up to 90 x 60 cm. Adjustable in height. Available in grey colour.

2x3 S/N: **S02**

office

2x3 Art. Nr	Size (A x B) (cm)	Pack	Weight (kg)
S02	60 x 45 to 90 x 60*	1	6,45

\*Размер доски на подставке.  
\*Size of the board on the stand.

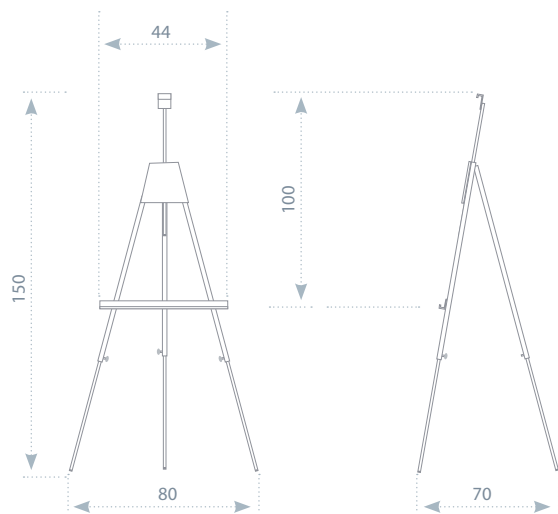



## S03

**Подставка мобильная**

Характеристика: Металлическая подставка серого цвета для всех видов подвесных досок размером от 60 x 90 до 90 x 120 см – S03/80, от 100 x 150 до 120 x 180 см – S03/140. Высота – 150 см, три положения для установки доски. Оснащена роликами с фиксирующим механизмом.

**Mobile stand for boards**

Description: For all kinds of boards in size range: S03/80 – 90 x 60 up to 120 x 90 cm, S03/140 – 150 x 100 up to 180 x 120 cm. Adjustable in height. Mobile stand. Four lockable castors.

2x3 Art. Nr	Size (A x B) (cm)	Pack	Weight (kg)
S03/80	90 x 60 to 120 x 90*	1	10
S03/140	150 x 100 to 180 x 120*	1	12

\*Размер доски на подставке.

\*Size of the board on the stand.

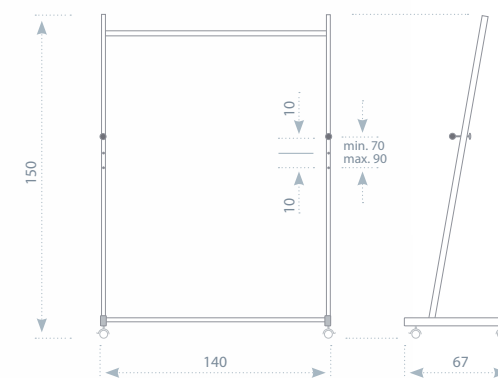
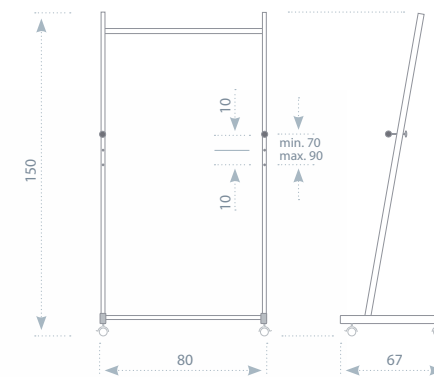

# TMSA, TMEA

## Карта-доска officeBoard

Характеристика: Карта на мягкой или на магнитной плите(основе), рамка из алюминиевого профиля. Возможность обозначения выбранных пунктов при помощи кнопок или магнитов в случае с картой с магнитными свойствами. В комплекте элементы крепления.

## Map officeBoard

Description: Map on softboard or magnetic board. Aluminium frame. Use pushpins or magnets in the case of maps of magnetic properties to mark points of interest on your map. Mounting set included.

2x3 Art. Nr	Map	Type	Size (A x B) (cm)	Pack	Weight (kg)
TMSA	World /Мира	soft	140 x 90	1	7,5
TMEA	Europe /Европы	soft	120 x 83	1	8,8
TMSAM	World /Мира	magnetic	140 x 90	1	7,5
TMEAM	Europe /Европы	magnetic	120 x 83	1	8,8

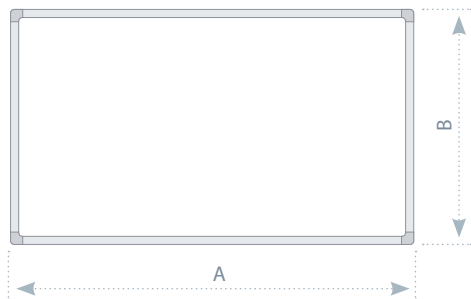

TMSA / TMSAM



TMEA / TMEAM

2x3 S/N: TMSA, TMEA

officeBoard

под заказ

ACCESSORIES  
p. 64 - 68



www.2x3-ua.com

2x3 S/N: **GK1,GS1,GT1**

под заказ

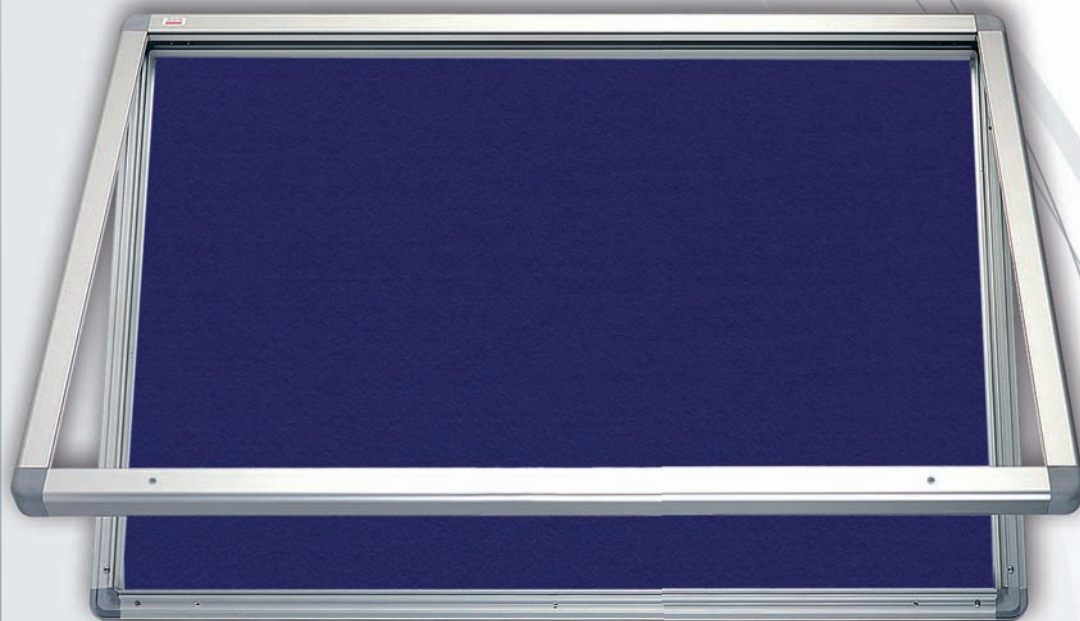

поверхность | surfaces

текстильная  
feltпробка  
corkмагнитно-маркерная  
dry wipeACCESSORIES  
p. 64 - 68Спроси продавца о другие типы и модели досок-витрин.  
Ask your seller about other models of showcases.

## GK1, GS1, GT1

**RUS** Доска-витрина для внутренних помещений – модель 1

Характеристика: Для применения внутри помещений или на фасаде здания под козырьком. Маркерная, пробковая или текстильная (синяя, серая, зеленая) поверхности. В зависимости от поверхности существует возможность прикрепления информации с помощью булавок или магнитов, письма маркером. Информация защищена дверцами из оргстекла с широкой алюминиевой рамкой, дверцы надежно закрываются на ключ. С обратной стороны доска дополнительно укреплена оцинкованным листом. Надежное крепление к стене в четырех углах, комплект для крепления прилагается.

**ENG** Indoor showcase - model 1

Description: Solid aluminium frame. For indoor use. Lockable polycarbonate door with allen-key. Zinc steel extra backing. Magnetic, felt or cork surface. Mounting set included.

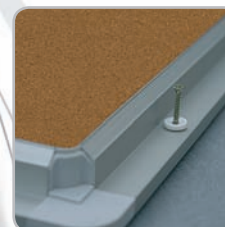

2x3 Art. Nr	Size (A x B) (cm)	Pack	Weight (kg)
<b>K</b> GK196	90 x 60	1	8
<b>K</b> GK1129	120 x 90	1	11
<b>K</b> GK11510	150 x 100	1	14
<b>L</b> GS196	90 x 60	1	7,5
<b>L</b> GS1129	120 x 90	1	14
<b>L</b> GS11510	150 x 100	1	18,5
<b>F</b> GT196	90 x 60	1	6
<b>F</b> GT1129	120 x 90	1	11
<b>F</b> GT11510	150 x 100	1	14

\* серый или голубой / grey and blue

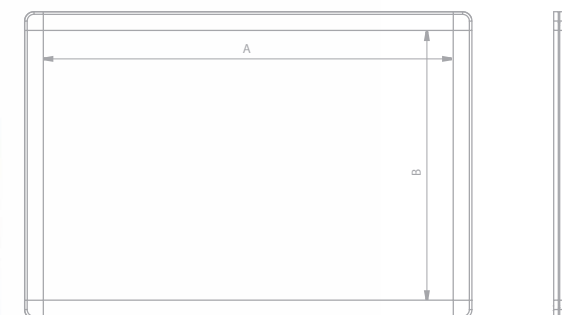

# GK1 W, GS1 W, GT1 W

под заказ

2x3 S/N: GK1 W, GS1 W, GT1 W

**RUS** **Доска-витрина для использования вне помещений**

Характеристика: Для применения внутри помещений или на фасаде здания. Маркерная, пробковая или текстильная (синяя, серая, зеленая) поверхности. В зависимости от поверхности существует возможность прикрепления информации с помощью булавок или магнитов, письма маркером. Информация защищена дверцами из оргстекла с алюминиевой рамкой, дверцы надежно закрываются на ключ. С обратной стороны доска дополнительно укреплена оцинкованным листом. Надежное крепление к стене в четырех углах, комплект для крепления прилагается.

**ENG** **Outdoor showcase - model 1**

Description: Solid aluminium frame. For outdoor use. Lockable polycarbonate door with allen-key. Zink steel extra backing. Magnetic, felt or cork surface. Mounting set included.

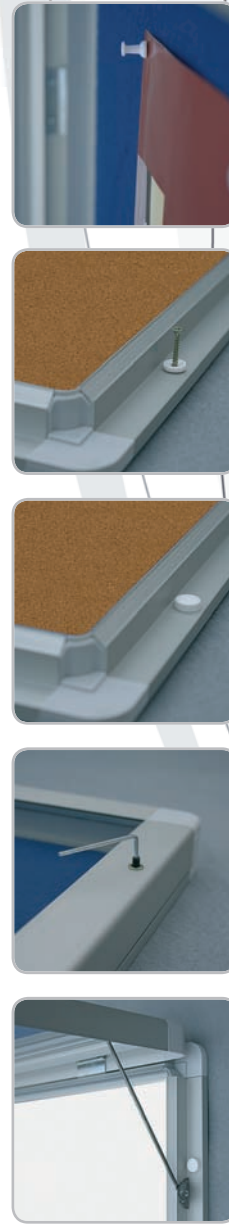

2x3 Art. Nr	Size (A x B) (cm)	Pack	Weight (kg)	Delivery
<b>K</b> GK14A4W	53 x 70 (4 x A4)	1	6,4	
<b>K</b> GK16A4W	75 x 70 (6 x A4)	1	8,6	
<b>K</b> GK19A4W	75 x 101 (9 x A4)	1	12	
<b>L</b> GS14A4W	53 x 70 (4 x A4)	1	7	
<b>L</b> GS16A4W	75 x 70 (6 x A4)	1	9,5	
<b>L</b> GS19A4W	75 x 101 (9 x A4)	1	13,2	
<b>F</b> GT14A4W	53 x 70 (4 x A4)	1	6,4	*
<b>F</b> GT16A4W	75 x 70 (6 x A4)	1	8,6	*
<b>F</b> GT19A4W	75 x 101 (9 x A4)	1	12	

\* серый или голубой / grey and blue

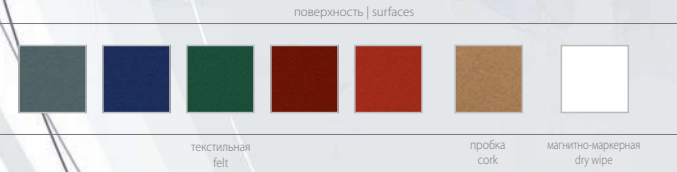
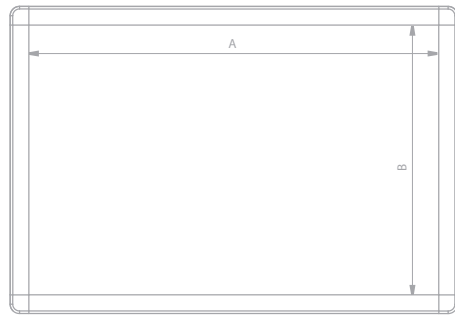

поверхность | surfaces

текстильная felt

пробка cork

магнитно-маркерная dry wipe



Спроси продавца о другие типы и модели досок-витрин.  
Ask your seller about other models of showcases.

**ACCESSORIES**  
p. 64 - 68

лакированная | lacquered  
текстильных поверхностей | felt  
пробковая поверхность | cork

2x3 S/N: GK1 PD, GS1 PD, GT1 PD



под заказ



ACCESSORIES  
p. 64 - 68



## GK1 PD, GS1 PD, GT1 PD

### RUS Витрина с передвижными дверцами – модель 1

Характеристика: Для применения внутри помещений или на фасаде здания под козырьком. Маркерная, пробковая или текстильная (синяя, серая, зеленая) поверхности. В зависимости от поверхности существует возможность прикрепления информации с помощью булавок или магнитов, письма маркером. Информация защищена дверцами из оргстекла с широкой алюминиевой рамкой, дверцы надежно закрываются на ключ. С обратной стороны доска дополнительно укреплена оцинкованным листом. Надежное крепление к стене в четырех углах, комплект для крепления прилагается.

### ENG Showcase with slide door - model 1

Description: Solid aluminium frame. For indoor use. Lockable polycarbonate door. Zinc steel extra backing. Magnetic, felt or cork surface. Mounting set included.

2x3 Art. Nr	Size (A x B) (cm)	Pack	Weight (kg)
<b>K</b> GK18A4PD	97 x 70 (8 x A4)	1	10,5
<b>K</b> GK112A4PD	141 x 70 (12 x A4)	1	15
<b>K</b> GK118A4PD	141 x 101 (18 x A4)	1	20,8
<b>L</b> GS18A4PD	97 x 70 (8 x A4)	1	11,5
<b>L</b> GS112A4PD	141 x 70 (12 x A4)	1	16,5
<b>L</b> GS118A4PD	141 x 101 (18 x A4)	1	23,2
<b>F</b> GT18A4PD	97 x 70 (8 x A4)	1	10,5
<b>F</b> GT112A4PD	141 x 70 (12 x A4)	1	15
<b>F</b> GT118A4PD	141 x 101 (18 x A4)	1	20,8

поверхность | surfaces



текстильная  
felt

пробка  
cork

малитно-маркерная  
dry wipe

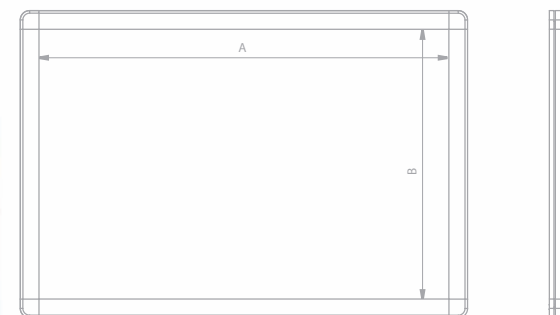

лакированная | lacquered

текстильных поверхностей | felt

пробковая поверхность | cork

# GS4

## Модель 4

**Характеристика:** Сухостираемо-магнитная доска-витрина сделана из алюминиевого профиля и предназначена для использования внутри помещений. Дверцы из оргстекла закрываются на ключ. Поверхность для письма сухостираемыми маркерами и прикрепления информации магнитами. В комплекте крепежные элементы.

## Indoor showcase - model 4

**Description:** Dry-wipe magnetic showcase, aluminium profile, for indoor use. Lockable polycarbonate door. Mounting set included.

2x3 Art. Nr	Size (A x B) (cm)	Pack	Weight (kg)
GS42A4	51 x 37 (2 x A4)	1	1,7
GS44A4	51 x 68 (4 x A4)	1	2,8
GS46A4	73 x 68 (6 x A4)	1	3,7

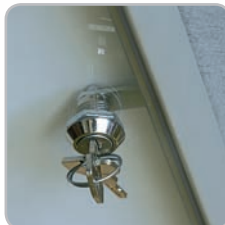
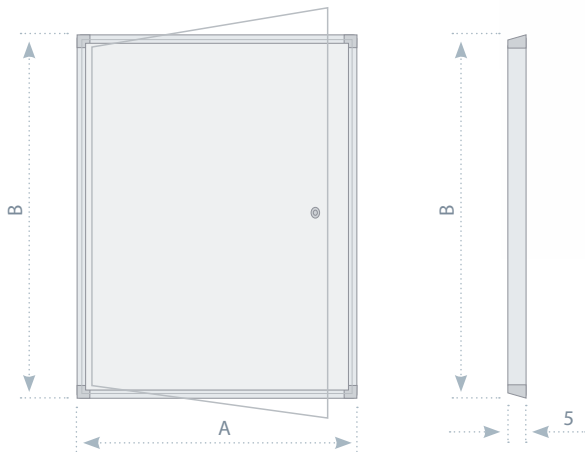

под заказ

2x3 S/N: GS4



ACCESSORIES  
p. 64 - 67

2x3 S/N: TFP01

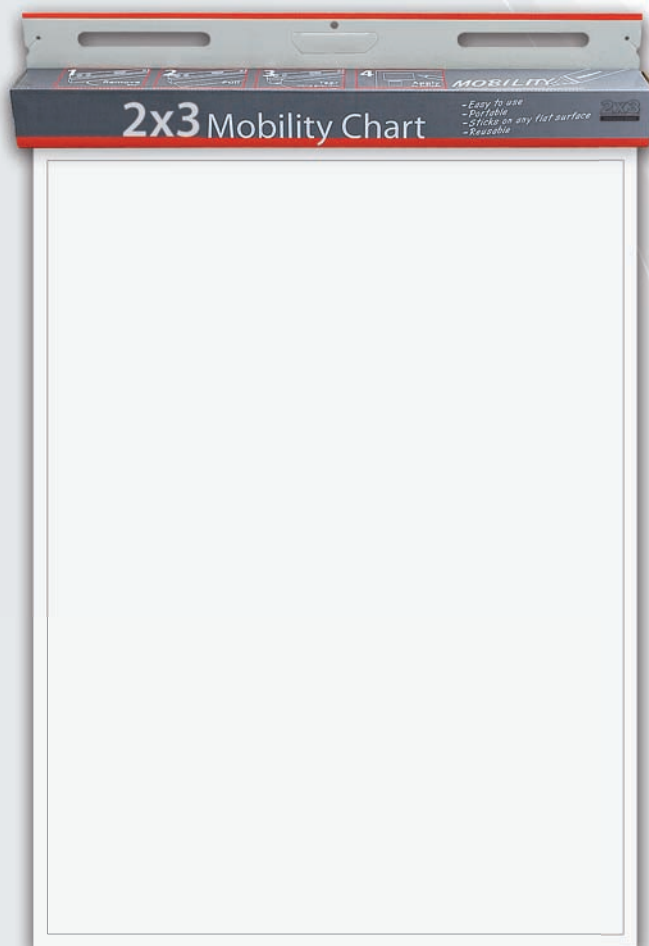

TFP01



## TFP01

**Переносной флипчарт**

**Характеристика:** Самый лёгкий переносной сухотираемый флипчарт. Набор состоит из 24 полипропиленовых листов, с сухотираемыми свойствами. Благодаря перфорации можно легко отрывать листы и прикреплять к любой плоской поверхности, благодаря этому листы находятся на виду. Записанная информация может быть стёрта, а листы можно повторно использовать. На плёнке можно писать маркерами для сухотираемых досок 2x3. Держатели для блокнотов арт. 2x3 № AS139 идеально подходят к флипчарту.

**Mobility chart**

**Description:** Lightest available dry erasable flipchart. Simple and easy to use. Set contains of 24 pages with dryerase ability. Because of perforation they can be easily taken out and put onto any flat surface. When using whiteboard marker you can wipe off your notes and write new ones up to ten times on the same page. Perfectly works with hanger for flipchart pads 2x3 Art. Nr AS139.

2x3 Art. Nr	Size (cm)	Pack	Weight (kg)
TFP01	60 x 80	1	0,7

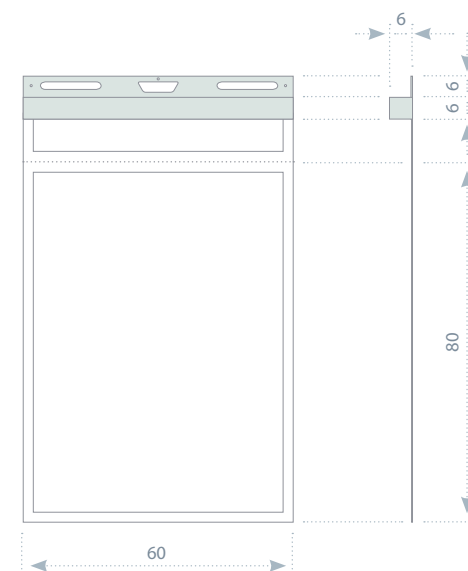

ACCESSORIES  
p. 65-67

# TFUB

## Магнитный держатель для блокнотов

Характеристика: Переносной держатель для блокнотов длиной 66 см, выполняющий роль доски типа флипчарт. Благодаря смонтированному сзади магнитной планки, держатель можно прикрепить к любой плоской поверхности, с магнитными свойствами. Сверхлёгкий – сделанный из анодированного алюминия серебряного цвета, с элегантным чёрным оформлением. Крепкий пружинный механизм облегчает быструю замену блокнота. Имеет два регулируемых держателя для крепления блокнота.

## Magnetic holder of flipchart pads

Applications: Works well with the pads with perforation line facilitating tearing the used charts off.  
Specifications: Portable 66 cm long clamp used as a flipchart board. The magnet bar at the back sticks to any ferromagnetic flat surface like a magnetic board, steel doors or lockers etc. Light - made of silver coloured galvanised aluminium with elegant graphite finish. Strong spring clamp facilitating quick replacement of the pad. Two adjustable hinges for pads.

2x3 Art. Nr	Size (cm)	Pack	Weight (kg)
TFUB	66,3 x 5,9 x 3,5	1	0,5

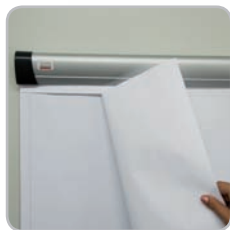

2x3 S/N: TFUB

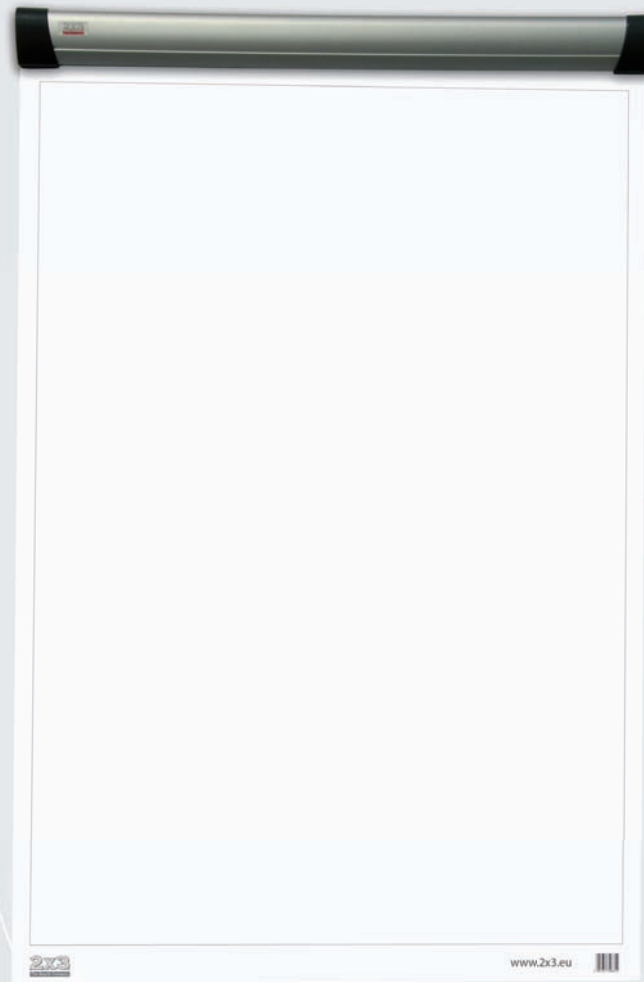

2x3 S/N: AM



2x3 S/N: AS101



2x3 S/N: AS103



## AM

**RUS** Магниты для досок

Магниты в трех размерах. Цвета: зеленый, желтый, красный, синий. 10 шт. в коробке. Применяются для крепления бумаги к магнитным поверхностям. Магниты не повреждают поверхность, т.к. поверхность магнита покрыта специальным лаком.

**ENG** Magnets

Description: Available in 3 sizes. Colours: green, yellow, red and blue. Covered with special anti-scratch layer. 10 pcs in box.

2x3 Art. Nr	Diagonal	Pack	Weight (kg)
AM120	ø 20 mm	10	0,15
AM130	ø 30 mm	10	0,25
AM140	ø 40 mm	10	0,3



## AS101

**RUS** Магнитные символы

Характеристика: Сделаны из магнитной плёнки. В комплекте 4 листа (307 знаков) разных цветов: зелёный, жёлтый, красный и синий. Идеально подходят для использования на досках-планерах и досках-картах.

**ENG** Magnetic symbols

Description: Made of special magnetic foil. Perfect solution for maps and planners. 307 pcs in 4 sheets. Green, yellow, red and blue colour.

2x3 Art. Nr	Pack	Weight (kg)
AS101	1	0,03



## AS103

**RUS** Магнитные линии

Характеристика: Сделаны из магнитной плёнки. В комплекте 4 линии разных цветов: зелёный, жёлтый, красный и синий. Длина линии – 60см, ширина – 0,9см Идеально подходят для использования на досках-планерах и других магнитных поверхностях. Обрезаются с помощью ножниц.

**ENG** Magnetic strips

Description: Made of special magnetic foil. Perfect solution for whiteboards and planners. Can be cut into demanded sizes with scissors. The set includes 4 pcs, 60 cm long. Green, yellow, red and blue colour.

2x3 Art. Nr	Pack	Weight (kg)
AS103	4	0,48

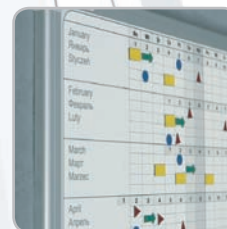

## B01, B02

### **Блоки для флипчартов А1**

Блоки бумаги для флипчартов нелинованный или в клетку, 58 x 83 см, 30 листов. 4 отверстия для крепления на флипчарте, перфорация для легкого отрывания листов. Высококачественная бумага плотностью 70 гр/м.кв. Упакованы в индивидуальную полиэтиленовую упаковку.

### **30 sheets pads A1**

A1 size, 30 sheets. High quality paper. Four holes to grip pads. Squared and smooth pads available. Individual foil packaging.

2x3 Art. Nr	Format (cm)	Type	Pack	Weight (kg)
B01	A1 (58 x 83)	squared	30	1,1
B02	A1 (58 x 83)	smooth	30	1,1

## B05, B04

### **Блоки для флипчартов EURO**

Блоки бумаги для флипчартов нелинованный или в клетку, 66 x 99 см, 20 листов. 4 отверстия для крепления на флипчарте, перфорация для легкого отрывания листов. Высококачественная бумага плотностью 70 гр/м.кв. Упакованы в индивидуальную полиэтиленовую упаковку.

### **20 sheets pads EURO**

20 sheets, format EURO. High quality paper. Four holes to grip pads. Squared and smooth pads available. Individual foil packaging.

2x3 Art. Nr	Size (cm)	Type	Pack	Weight (kg)
B05	66 x 99	squared	20	1,1
B04	66 x 99	smooth	20	1,1

## AS139

### **Держатель для блока**

Пластиковый держатель для досок, легко крепиться на все виды досок. Для прикрепления флипчартных блоков или других аксессуаров. В комплекте 2 держателя.

### **Hanger for flipchart pads**

Hanger for flipchart pads or other items. Fits multipanel and pivoting boards. Also other boards which don't have to mounted directly onto wall.

2x3 Art. Nr	Pack	Weight (kg)
AS139	2	0,03

## AS111

### **Стартовый набор**

Стартовый комплект для работы с сухостираемыми досками. В комплект входят: 4 маркера для сухостираемых досок, магнитный держатель для маркеров, чистящая жидкость 200 мл, магнитный стиратель и 10 сменных вкладышей к нему, набор из 10 магнитов диаметром 20 мм. Картонная упаковка.

### **Starter kit**

For dry-wipe boards. Includes: 4 markers, magnetic holder for markers, cleaning liquid 200 ml, magnetic eraser, extra felt pads, magnets: 10 x 20 mm.

2x3 Art. Nr	Pack	Weight (kg)
AS111	1	0,71



2x3 S/N: B01, B02, B05, B04



2x3 S/N: AS139



2x3 S/N: AS111

2x3 S/N: **AS125**

AS125

2x3 S/N: **AS122, AS123**

AS122

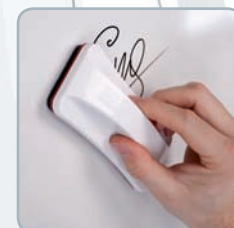

AS123

2x3 S/N: **AS105**AS105  
200 ml

## AS125

**RUС Стиратель DUO+ маркер**

Корпус из пластика. Губка со встроенным магнитом, отлично крепится к магнитной доске. Высокое качество стирания. Сменные двусторонние войлочные вкладыши, крепятся на липучки. Дополнительно в комплекте маркер для сухостираемых досок, который вставляется в корпус стирателя, что делает стиратель + мини-держатель для маркера более функциональным и удобным в использовании.

**ENG DUO eraser / felt pads**

Durable and clean shape. Replaceable felt pads. Built-in magnet for easy attaching to the whiteboard.

2x3 Art. Nr	Type	Pack	Weight (kg)
AS125	eraser	1	0,12
AS123	felt pad	10	0,03

## AS122, AS123

**RUС Стиратель SLIM / вкладыши**

Пластиковый эргономичный корпус. Губка со встроенным магнитом, отлично крепится к магнитной доске. Высокое качество стирания. Сменные двусторонние войлочные вкладыши, крепятся на липучки.

**ENG SLIM eraser / felt pads**

Durable and ergonomic shape. Replaceable felt pads. Built-in magnet for easy attaching to the whiteboard.

2x3 Art. Nr	Type	Pack	Weight (kg)
AS122	eraser	1	0,08
AS123	felt pad	10	0,03

## AS105

**RUС Чистящая жидкость для досок**

Специально разработанный состав легко удаляет загрязнение с поверхности досок. Не оставляет разводов. Удобный флакон-спрей емкостью 200 мл.

**ENG Whiteboard cleaning liquid**

Perfectly removes dirt from whiteboard surface. Conserves and protects board surface. Spray bottle. 200 ml capacity.

2x3 Art. Nr	Volume	Pack	Weight (kg)
AS105	200 ml	1	0,2

## AS104

**RUS** Маркеры для досок

Набор из 4 маркеров для сухостираемых досок: черный, зелёный, синий, красный. Круглый износостойкий наконечник, четкая линия письма, хорошая стираемость. Надежная полипропиленовая упаковка с европодвесом.

**ENG** Whiteboard markers

Available in packages (4 markers). In green, blue, red and black. Easy to remove from board surface. Alcohol based ink. Rounded tip.

2x3 Art. Nr	Pack	Weight (kg)
AS104	4	0,07



## AS117

**RUS** Маркеры для блоков

Набор из 4 маркеров для флипчартных блоков: черный, зелёный, синий, красный. Круглый износостойкий наконечник, четкая насыщенная линия письма. Надежная полипропиленовая упаковка с европодвесом.

**ENG** Flipchart markers

For paper usage. Available in packages (4 markers). In green, blue, red and black. Rounded tip. Alcohol based ink.

2x3 Art. Nr	Pack	Weight (kg)
AS117	4	0,07



## AS128, AS127

**RUS** Держатель для маркеров

Держатель для четырех маркеров, встроенный магнит позволяет легко прикрепить его в любом месте доски.

**ENG** Holder for markers

Holder for 4 marker pens. Built-in magnet for easy attaching to the whiteboard.

2x3 Art. Nr	Type	Pack	Weight (kg)
AS128	horizontal	1	0,15
AS127	vertical	1	0,08



2x3 S/N: AS104



2x3 S/N: AS117



2x3 S/N: AS128

2x3 S/N: AS127



горизонтальный | horizontal

вертикальный | vertical

www.2x3-ua.com

2x3 S/N: AS115



## AS115

- RUS** Стиратель для мела  
Эргономичная форма, большая стираемая поверхность. Для сухостираемых меловых досок.
- ENG** Chalk eraser  
Ergonomic shape. Large wiping surface. For dry cleaning.

2x3 Art. Nr	Pack	Weight (kg)
AS115	1	0,1



## A002, A003

- RUS** Кнопки для досок  
Кнопки-гвоздики в форме бочки и флажка, различные цветов. Упакованы в пластиковые коробки с европодвесом по 30 шт.
- ENG** Push-pins  
Available in two shapes: barrels and flags. Wide range of colours. Packed in plastic boxes (30 pcs in box).

2x3 Art. Nr	Pack	Weight (kg)
A002	30	0,03
A003	30	0,03



2x3 S/N: A002, A003





# Школьные Доски • Education Boards

## RUS Дружественная школа

Уникальная линия продуктов, направленных на школы и на общеобразовательный рынок. В широком предложении продуктов и аксессуаров каждый найдёт необходимые инструменты для ежедневной работы. Эстетика и функциональность линии Education Board эффективно помогает при передаче знания на соответствующих уровнях образования.

### Главные преимущества:

- Высокое качество изделий
- Эстетическое исполнение
- Высокая безопасность пользования
- Широкое предложение по продуктам



## ENG Friendly school

A unique line of products for schools and the education market. The wide range of products and accessories that everyone finds as the necessary tools for daily work. Aesthetics and functionality of Education Board line effectively help in transferring knowledge to different levels of education.

### Main advantages:

- High quality products
- Aesthetic look
- High operational safety
- A wide range of products



ST

### Техническая спецификация академических досок

**Характеристика:** Колонная система делает возможным передвижение досок по вертикали независимо друг от друга. Каждая доска имеет полку на всей ширине. Конструкция полностью безопасна. Колонны выполнены с анодированного алюминия и делают возможным передвижение досок по вертикали. Доска движется при помощи 8 нейлоновых колёс на шарикоподшипниках. Разновесы останавливаются на пружине с резиновой накладкой. Стандартная высота колонны 265 см. Существует возможность заказа системы высотой 295 см.

### Sliding column boards

**Description:** In double column the two boards move independently. Alternatively: two or three boards can be placed alongside. Columns from ceiling to floor (standard length of column 265 cm). Columns are made of anodised aluminium and fitted with sliding tracks. The board and weights are stopped at the top and bottom on steel springs with rubber taps. The springs at the top are designed to prevent snapping of the cables and to eliminate the risk of the board falling from the columns. This unique design feature guarantees maximum safety.



2x3 Art. Nr	Size (A x B) (cm)*	Type	Pack	Weight (kg)
STSK1220P3	120 x 200	green / white	1	170
STKK1220P3	120 x 200	green / green	1	170
STSS1220P3	120 x 200	white / white	1	170
STSK1225P3	120 x 250	green / white	1	206
STKK1225P3	120 x 250	green / green	1	206
STSS1225P3	120 x 250	white / white	1	206
STSK1230P3	120 x 300	green / white	1	245
STKK1230P3	120 x 300	green / green	1	245
STSS1230P3	120 x 300	white / white	1	245

\* размер одной доски / size of one board

2x3 S/N: ST

под заказ

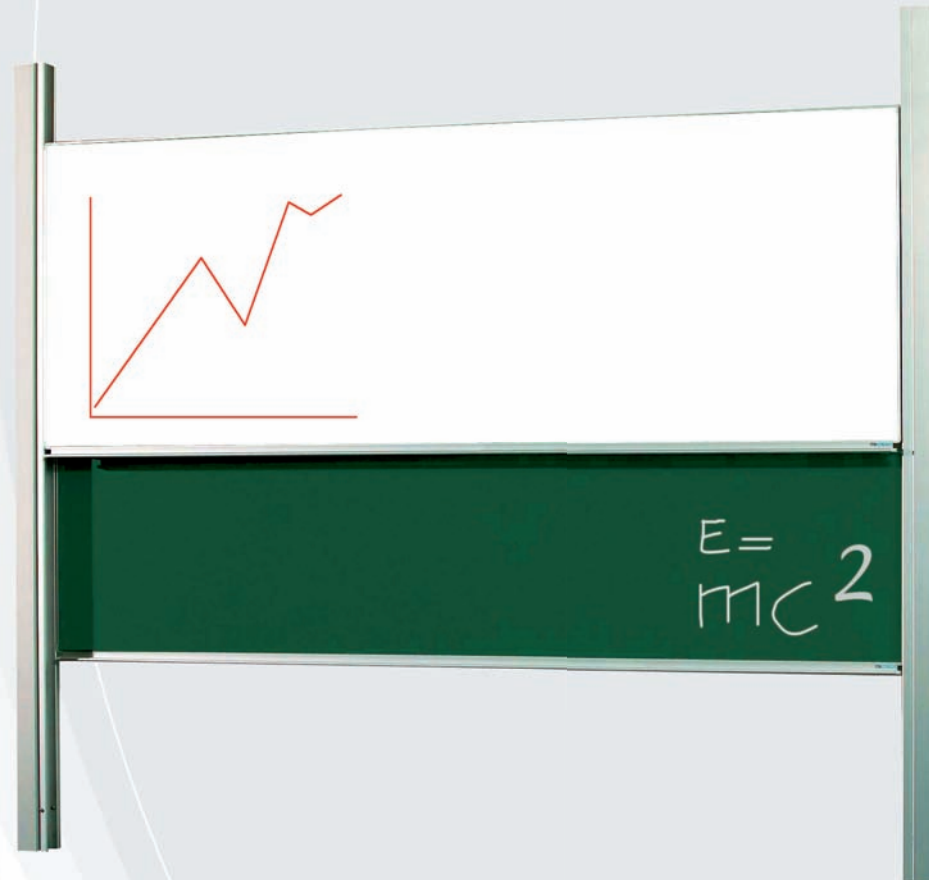
NEW  
2011ACCESSORIES  
p. 64, 66-68

www.2x3-ua.com

2x3 S/N: TSA

officeBoard

CERAMIC  
под заказ

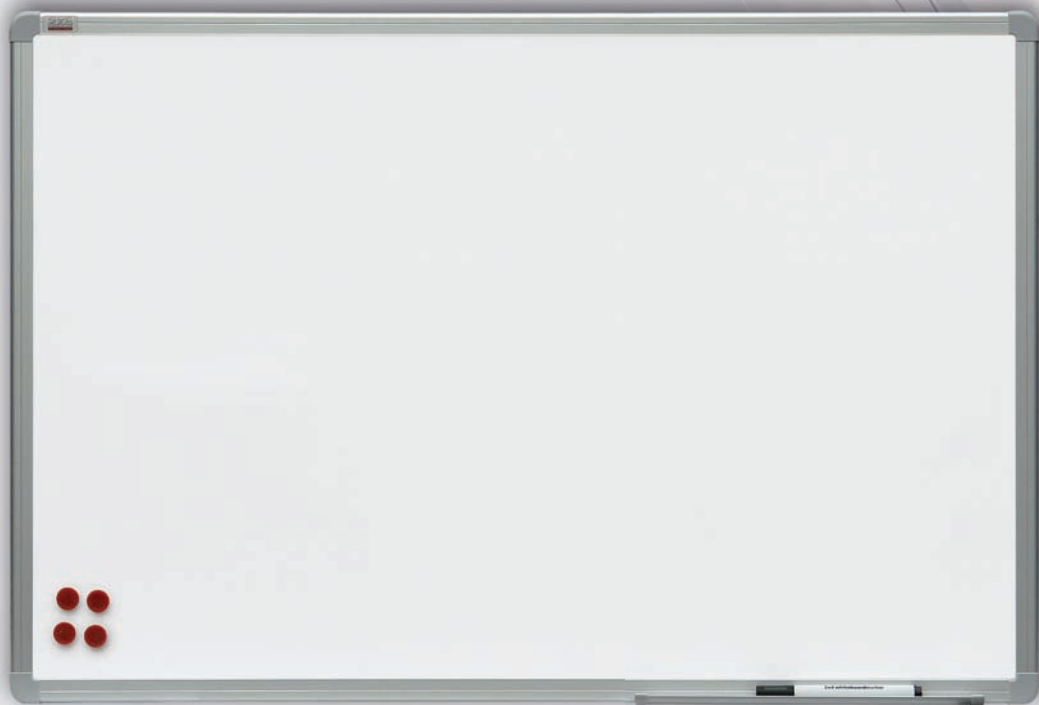

ACCESSORIES  
p. 64 - 67



2x3  
www.EducationBoards.eu



## TSA

### Доска в рамке officeBoard

**Характеристика:** Лакированная или керамическая р3 поверхность для письма сухими маркерами и прикрепления информации магнитами. Рамка из анодированного алюминия с пластмассовыми уголками. Доски размером от 100 x 150 до 120 x 240 см дополнительно укреплены с обратной стороны оцинкованным стальным листом. Скрытое крепление к стене в четырех углах, крепежные элементы прилагаются. В комплекте полка для маркеров 30 см, подарочные маркер и 3 магнита.

### Whiteboard in aluminum frame officeBoard

**Description:** Choice of three surfaces: drywipe, lacquered steel and ceramic steel. Aluminium frame, silver finished (anodised). Boards with magnetic surface (100 x 150 cm and bigger) have steel backing. Plastic corners. Mounting set, pentray 30 cm, marker pen, 3 magnets are included.

	2x3 Art. Nr	Size (A x B) (cm)	Pack	Weight (kg)
L	TSA456	60 x 45	1	2,2
L	TSA96	90 x 60	1	3,9
L	TSA129	120 x 90	1	7
L	TSA1510	150 x 100	1	12,4
L	TSA1890	180 x 90	1	17
L	TSA1218	180 x 120	1	20,8
L	TSA1020	200 x 100	1	17
L	TSA1224	240 x 120	1	28,4
C	TSA96P3	90 x 60	1	3,9
C	TSA129P3	120 x 90	1	10,8
C	TSA1510P3	150 x 100	1	12,8
C	TSA1890P3	180 x 90	1	22
C	TSA1218P3	180 x 120	1	24
C	TSA1020P3	200 x 100	1	17,6
C	TSA1224P3	240 x 120	1	30,5



керамическая | ceramic

лакированная | lacquered

# TSA/UA

## Доска в рамке C-line

**Характеристика:** Лакированная поверхность для письма сухими маркерами и прикрепления информации магнитами. Рамка из анодированного алюминия с пластмассовыми уголками. Доски размером от 100x150 до 120x240 см дополнительно укреплены с обратной стороны оцинкованным стальным листом. Скрытое крепление к стене в четырех углах, крепежные элементы прилагаются. В комплекте полка для маркеров 30 см, подарочные маркер и 3 магнита.

## Whiteboard in aluminum frame C-line

**Description:** Surfaces: drywipe, lacquered steel. Aluminium frame, silver finished (anodised). Boards with magnetic surface (100x150 cm and bigger) have steel backing. Plastic corners. Mounting set, pen tray 30 cm, marker pen, 3 magnets are included.

2x3 S/N: TSA/UA

CERAMIC  
под заказ

лакированная | lacquered  
керамическая | ceramic

2x3 Art. Nr	Size (A x B) (cm)	Pack	Weight (kg)
L TSA456/UA	60 x 45	1	2,2
L TSA96/UA	90 x 60	1	3,9
L TSA129/UA	120 x 90	1	7
L TSA1510/UA	150 x 100	1	12,4
L TSA1890/UA	180 x 90	1	17
L TSA1218/UA	180 x 120	1	20,8
L TSA1020/UA	200 x 100	1	17
L TSA1224/UA	240 x 120	1	28,4
C TSA96P3/UA	90 x 60	1	3,9
C TSA129P3/UA	120 x 90	1	10,8
C TSA1510P3/UA	150 x 100	1	12,8
C TSA1890P3/UA	180 x 90	1	22
C TSA1218P3/UA	180 x 120	1	24
C TSA1020P3/UA	200 x 100	1	17,6
C TSA1224P3/UA	240 x 120	1	30,5

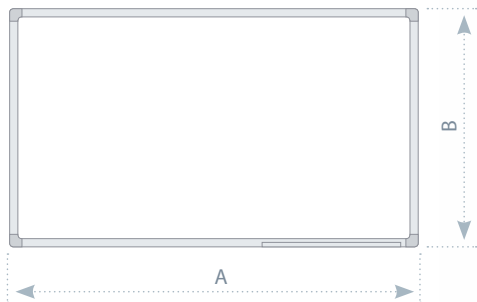

ACCESSORIES  
p. 64-67



www.2x3-ua.com

2x3 S/N: TKA

officeBoard

CERAMIC  
под заказ



ACCESSORIES  
p. 64, 68



2x3  
www.EducationBoards.eu

TKA

**Доска магнитная меловая officeBoard**

**Характеристика:** Износостойкая поверхность зеленого цвета для письма мелом и прикрепления информации магнитами. Рамка из анодированного алюминия с пластмассовыми уголками. Доски размером от 100 x 150 с обратной стороны дополнительно укреплены оцинкованным листом. В комплекте полка для мела на всю длину доски. Крепление к стене в четырех углах, крепежные элементы в комплекте. Индивидуальная деревянно-картонная упаковка.

**Magnetic chalkboard officeBoard**

**Description:** Choice of green coated steel or ceramic steel. Aluminium frame, silver finished (anodised). Mounting set and pen tray (in full width of board) included.

2x3 Art. Nr	Size (A x B) (cm)	Pack	Weight (kg)
TKA96	90 x 60	1	12,6
TKA129	120 x 90	1	7
TKA1510	150 x 100	1	16
TKA1020	200 x 100	1	20
TKA129P3	120 x 90	1	10,5
TKA1510P3	150 x 100	1	23,5
TKA1218P3	180 x 120	1	24
TKA1020P3	200 x 100	1	17

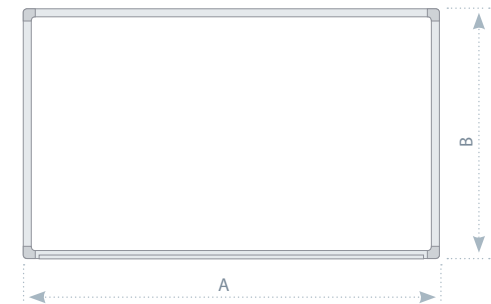

керамическая | ceramic

лакированная | lacquered

TKC/UA

**Доска магнитная меловая C-line**

**Характеристика:** Износостойкая поверхность зеленого цвета для письма мелом и прикрепления информации магнитами. Рамка из анодированного алюминия с пластмассовыми уголками. В комплекте полка для мела на всю длину доски. Крепление к стене в четырех углах, крепежные элементы в комплекте.

**Magnetic chalkboard C-line**

**Description:** Green lacquered steel surface. Aluminium frame, silver finished (anodised). Mounting set and tray (in full width of board) included.

2x3 S/N: TKC/UA



керамическая | ceramic

лакированная | lacquered

2x3 Art. Nr	Size (A x B) (cm)	Pack	Weight (kg)
L TKC96/UA	90 x 60	1	3,9
L TKC129/UA	120 x 90	1	7
L TKC1510/UA	150 x 100	1	12,4
L TKC1218/UA	180 x 120	1	20,8
L TKC1020/UA	200 x 100	1	17
L TKC1224/UA	240 x 120	1	28,4
C TKC96P3/UA	90 x 60	1	3,9
C TKC129P3/UA	120 x 90	1	10,8
C TKC1510P3/UA	150 x 100	1	12,8
C TKC1218P3/UA	180 x 120	1	24
C TKC1020P3/UA	200 x 100	1	17,6
C TKC1224P3/UA	240 x 120	1	30,5

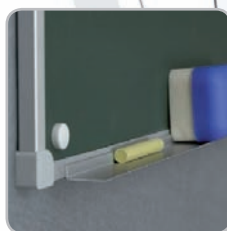
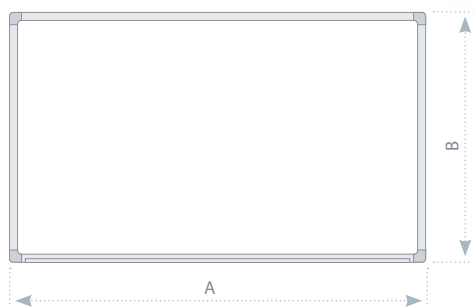

ACCESSORIES  
p. 64, 68



www.2x3-ua.com

2x3 S/N: TSC L, TSC K, TSC P

под заказ

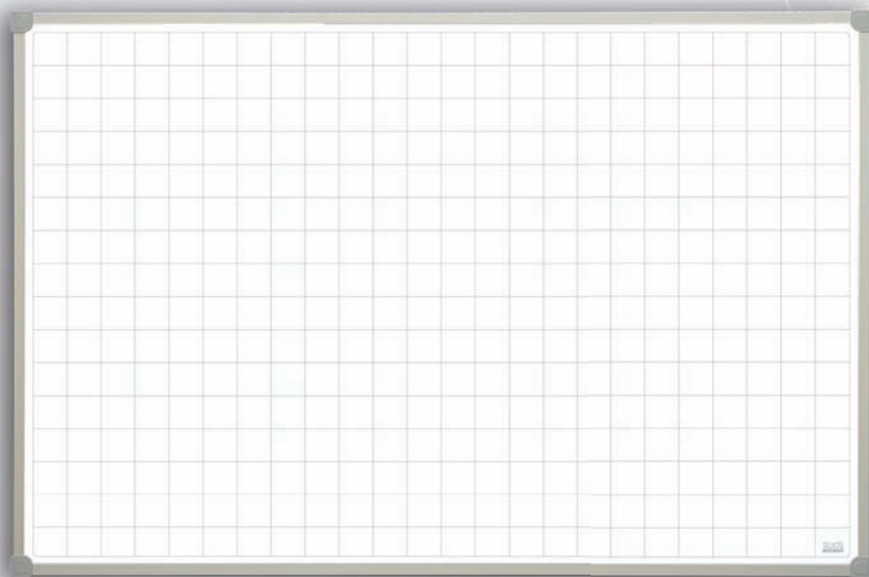

ACCESSORIES  
p. 64 - 67



2x3  
www.EducationBoards.eu



## TSC L, TSC K, TSC P

### Доска в клетку

**Характеристика:** Лакированная поверхность для письма сухими маркерами и прикрепления информации магнитами. Размер клетки 5x5 см, линия либо нотный стан. Рамка анодированного алюминия с пластмассовыми уголками. С обратной стороны доска дополнительно укреплена оцинкованным стальным листом. Скрытое крепление к стене в четырех углах, крепежные элементы прилагаются.

**В комплекте:** полка для маркеров 30 см, подарочные маркер и 3 магнита.

### Printed whiteboard

**Description:** Lacquered steel surface. Square sizes 5x5 cm, line or staff music. Aluminium frame, silver finished (anodised). Zink steel extra backing. Mounting set, pen tray 30 cm, marker pen, 3 magnets are included.

Art. Nr	Size (A x B)(cm)	Type	Pack	Weight (kg)
TSC8510L	85 x 100	line	1	8,1
TSC1710L	170 x 100	line	1	16
TSC8510K	85 x 100	squared	1	8,1
TSC1710K	170 x 100	squared	1	16
TSC8510P	85 x 100	staff music	1	8,1
TSC1710P	170 x 100	staff music	1	16

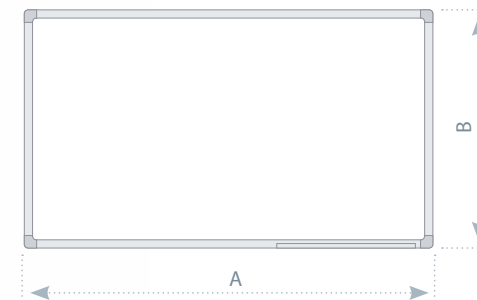

# TKC L, TKC K, TKC P

## Доска в клетку

**Характеристика:** Лакерованная поверхность – для письма мелом и прикрепления информации магнитами. Размер клетки 5x5 см линия либо нотный стан. Рамка анодированного алюминия с пластмассовыми уголками. С обратной стороны доска дополнительно укреплена оцинкованным стальным листом от размера 150x100 см. Скрытое крепление к стене в четырех углах, крепежные элементы прилагаются.

## Printed chalkboard

**Description:** Green lacquered steel surface. Square sizes 5x5 cm, line or staff music. Aluminium frame, silver finished (anodised). Zink steel extra backing. Mounting set and pentray (in full width of board) included.

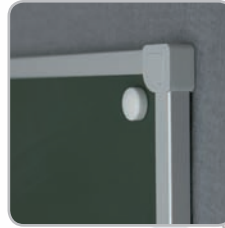
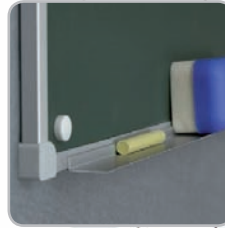

2x3 S/N: TKC L, TKC K, TKC P

под заказ

Education Boards

лакированная | lacquered

Art. Nr	Size (A x B)(cm)	Type	Pack	Weight (kg)
TKC8510L	85 x 100	line	1	8,1
TKC1710L	170 x 100	line	1	16
TKC8510K	85 x 100	squered	1	8,1
TKC1710K	170 x 100	squered	1	16
TKC8510P	85 x 100	staff music	1	8,1
TKC1710P	170 x 100	staff music	1	16

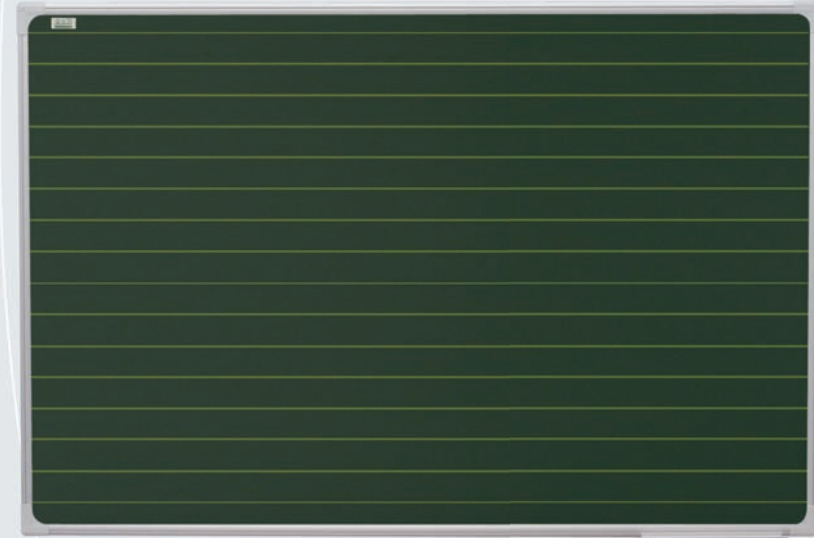
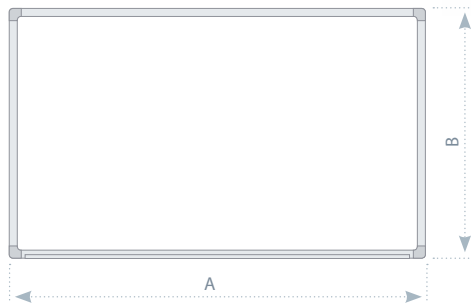

ACCESSORIES  
p. 64, 68



www.2x3-ua.com

доска в клетку | printed chalkboards

2x3 S/N: TRS



CERAMIC  
под заказ

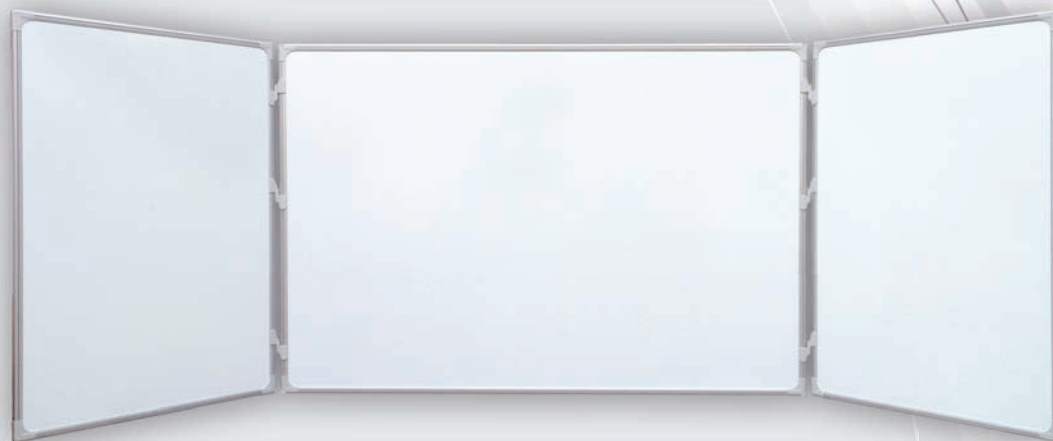

ACCESSORIES  
p. 64 - 67



**ВНИМАНИЕ!** Блокнот размещается только на крыльях (створках)!  
**NOTE!** Pads can be attached on wings only!

2x3  
www.EducationBoards.eu

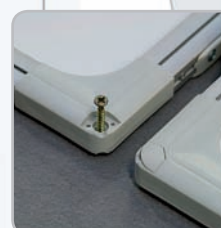

TRS

### Доска магнитно-маркерная триптих

**Характеристика:** Износостойкая поверхность для письма сухостираемыми маркерами и прикрепления информации магнитами. Возможна поставка доски с керамической поверхностью р3, 5 рабочих поверхностей – 3 внутренних и 2 внешних. Массивная рамка из анодированного алюминия с пластмассовыми уголками. С обратной стороны доска дополнительно укреплена оцинкованным листом. Надежное крепление к стене в четырех углах, комплект для крепления прилагается. В комплекте 2 передвижных держателя для флипчартного блока, а также полка для маркера.

### Magnetic multipanel whiteboard

**Description:** Choice of three surfaces: lacquered steel and ceramic steel. Aluminium frame, silver finished (anodised). Zink steel backing. Mounting set and pen tray 30 cm included.

2x3 Art. Nr	Size (A x B/C) (cm)	Pack	Weight (kg)
L TRS129	120 x 90/240	1	29
L TRS1510	150 x 100/300	1	30
L TRS1218	180 x 120/360	1	43
C TRS129P3	120 x 90/240	1	30,6
C TRS1510P3	150 x 100/300	1	33
C TRS1218P3	180 x 120/360	1	43,8

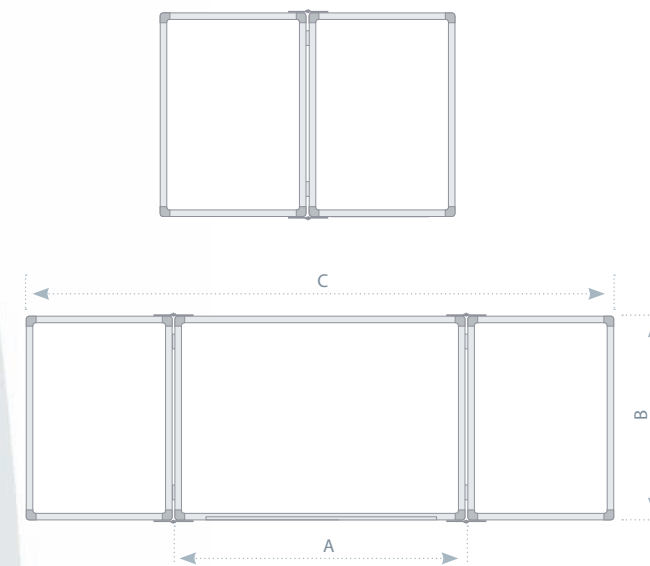

керамическая | ceramic

лакированная | lacquered

# TRK/UA

## Доска триптих для мела

**Характеристика:** Износостойкая поверхность зеленого цвета для письма мелом и прикрепления информации магнитами. Возможна поставка доски с керамической поверхностью. 5 рабочих поверхностей – 3 внутренних и 2 внешних. Массивная рама из анодированного алюминия с пластмассовыми уголками. С обратной стороны доска дополнительно укреплена оцинкованным листом. В комплекте полка для мела на всю длину доски. Надежное крепление к стене в четырех углах, комплект для крепления прилагается. В комплекте 2 передвижных держателя для флипчартного блока, а также полка для мела на всю длину доски.

## Magnetic multipanel chalkboard

**Description:** Surface for chalk. Choice of green lacquered steel or ceramic steel. Aluminium frame, silver finished (anodised). Zinc steel backing. Mounting set, pen tray and plastic hooks for flipchart pad are included.

2x3 S/N: TRK/UA

CERAMIC  
под заказ

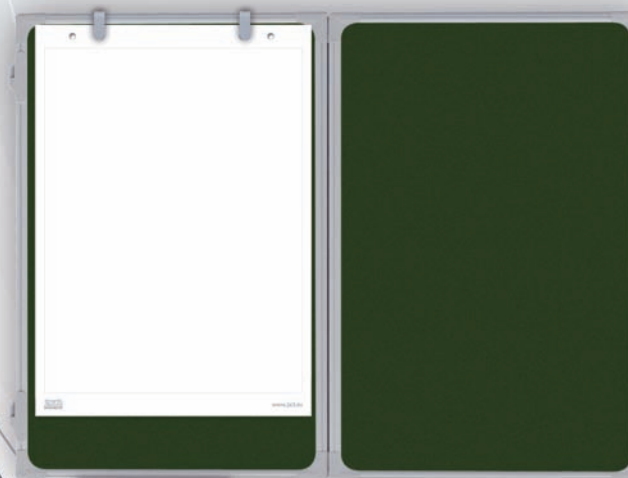
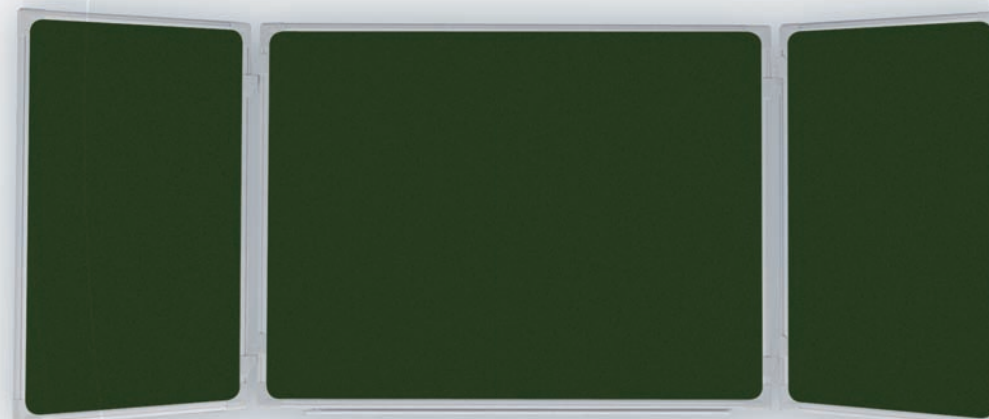

ACCESSORIES  
p. 64, 68



**ВНИМАНИЕ!** Блокнот размещается только на крыльях (створках)!  
**NOTE!** Pads can be attached on wings only!

www.2x3-ua.com

лакированная | lacquered  
керамическая | ceramic

2x3 Art. Nr	Size (A x B/C) (cm)	Pack	Weight (kg)
L TRK129/UA	120 x 90/240	1	29
L TRK1510/UA	150 x 100/300	1	30
L TRK1218/UA	180 x 120/360	1	43
C TRK129P3/UA	120 x 90/240	1	30,6
C TRK1510P3/UA	150 x 100/300	1	33
C TRK1218P3/UA	180 x 120/360	1	43,8

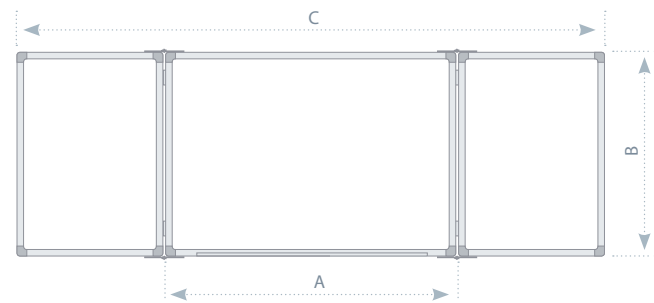

2x3 S/N: TOS



CERAMIC  
под заказ



ACCESSORIES  
p. 64 - 67

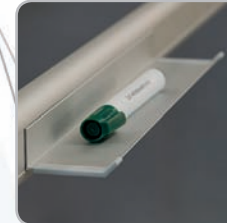

## TOS

### RUБ Доска оборотно-мобильная

**Характеристика:** Износостойкая поверхность для письма сухими стираемыми маркерами и прикрепления информации магнитами. Возможна поставка доски с керамической поверхностью р3. Доска двусторонняя, возможность поворота доски на 360 градусов. Рукоятка для фиксации доски под нужным углом. Стильная подставка на колесиках с механизмом фиксации. **В комплекте подарочные:** 2 передвижных держателя для флипчартного блока, полка для маркеров 30 см.

### ENG Pivoting magnetic whiteboard

**Description:** Professional board in modern design. Choice of three surfaces: dry wipe lacquered steel and ceramic steel. Double sided reversible board. Aluminium mobile stand. Four lockable castors. Plastic hooks for paper pad and holder for marker pens included.

2x3 Art. Nr	Size (A x B) (cm)	Pack	Weight (kg)
L TOS129	120 x 90	1	17
L TOS1510	150 x 100	1	21,3
L TOS1218	180 x 120	1	26,8
C TOS129P3	120 x 90	1	18
C TOS1510P3	150 x 100	1	22,3
C TOS1218P3	180 x 120	1	27,8

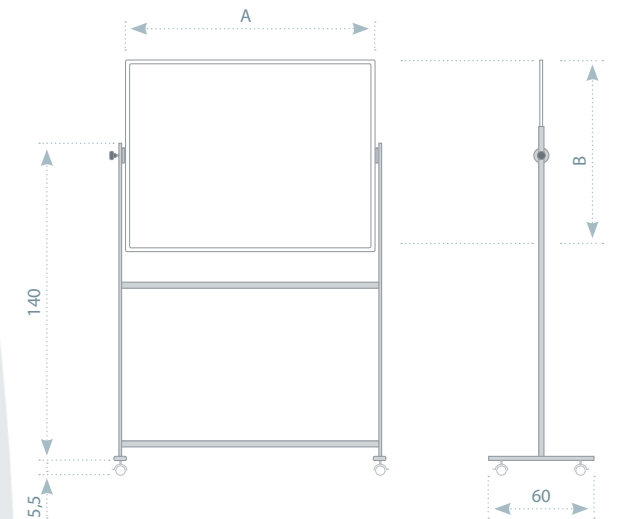

C керамическая | ceramic

L лакированная | lacquered

TOK

**Доска меловая оборотно-мобильная**

**Применение:** Идеальная для применения в подготовительных, конференционных или лекционных залах, то есть там, где нет возможности её монтажа на постоянной основе, и где есть необходимость в постоянном её перемещении.

**Характеристика:** Двусторонняя зеленая оборотно-мобильная доска в современном дизайне. Лакированная или керамическая поверхность с магнитными свойствами. Алюминиевая, добротная конструкция гарантирует стабильность изделия. Доска оборачивается вокруг своей горизонтальной оси на 360°. Есть возможность её блокирования в произвольной позиции, при использовании бокового фиксатора чёрного цвета. Мобильное основание, на колёсиках с механизмом фиксации, облегчает перемещение доски в любое место.

**Pivoting magnetic chalkboard**

**Description:** Professional board in modern design. Choice of two surfaces: green lacquered steel and ceramic steel. Double sided reversible board. Aluminium mobile stand. Four lockable castors.

керамическая | ceramic

лакированная | lacquered

2x3 Art. Nr	Size (A x B) (cm)	Pack	Weight (kg)
L TOK129	120 x 90	1	17
L TOK1510	150 x 100	1	21,3
L TOK1218	180 x 120	1	26,8
C TOK129P3	120 x 90	1	18
C TOK1510P3	150 x 100	1	22,3
C TOK1218P3	180 x 120	1	27,8

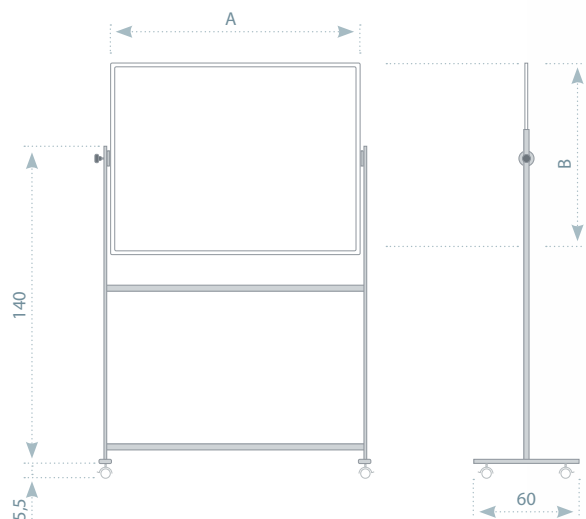

2x3 S/N: TOK

под заказ

CERAMIC  
под заказ

NEW  
2011

Education Boards



ACCESSORIES  
p. 64, 68



www.2x3-ua.com

доски оборотно-мобильные | pivoting chalkboards

2x3 S/N: TTA/UA

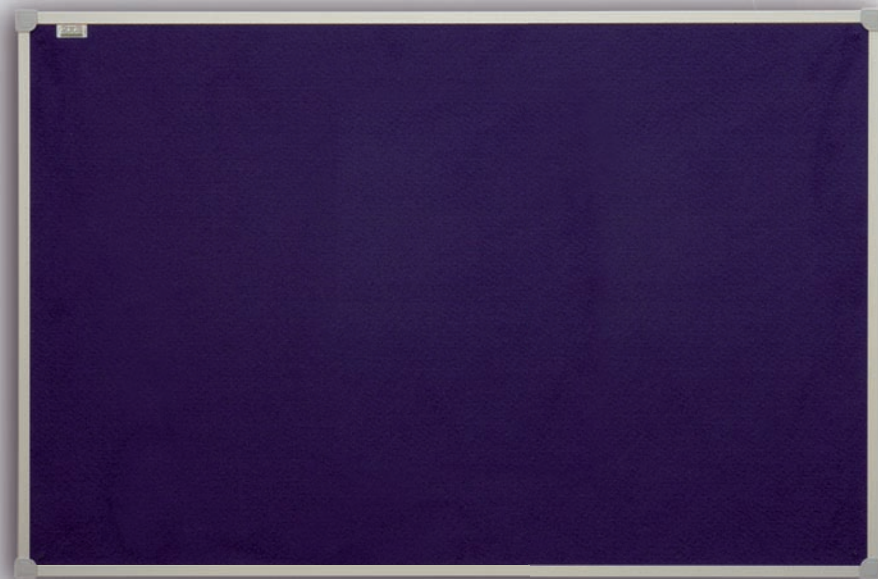

ACCESSORIES  
p. 68



## TTA/UA

### **RUS** Доска в рамке C-Line

**Характеристика:** Поверхность доски из текстиля синего, серого или зеленого цвета. Возможность прикрепления информации с помощью кнопок-гвоздиков и булавок. Рамка из анодированного алюминия с пластмассовыми уголками. Скрытое крепление к стене в четырех углах, крепежные элементы в комплекте.

### **ENG** Felt board in frame C-line

**Description:** Felt surface noticeboard. Aluminium frame. Plastic corners in light grey colour. Mounting set included.

2x3 Art. Nr	Size (A x B) (cm)	Pack	Weight (kg)
F TTA96/UA	90 x 60	1	2,8 *
F TTA129/UA	120 x 90	1	5,3 *
F TTA1510/UA	150 x 100	1	8,1 *
F TTA1218/UA	180 x 120	1	10,6 *

\* серый или голубой / grey and blue



поверхность | surfaces



текстильных  
felt

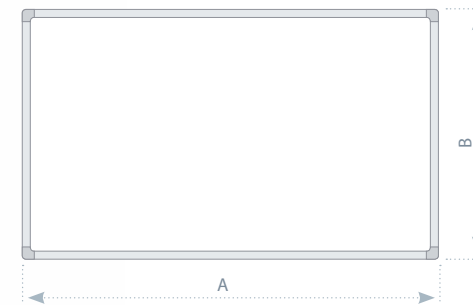

# TCA/UA

## Доска пробковая в рамке C-line

**Характеристика:** Поверхность доски из натуральной мелкозернистой пробки. Возможность прикрепления информации с помощью кнопок-гвоздиков и булавок. Рамка из анодированного алюминия с пластмассовыми уголками. Скрытое крепление к стене в четырех углах, крепежные элементы в комплекте.

## Cork board C-line

**Description:** Cork surface information board. Aluminium frame. Plastic corners in light grey colour. Mounting set included.

2x3 S/N: TCA/UA

К пробковая поверхность | cork

2x3 Art. Nr	Size (A x B) (cm)	Pack	Weight (kg)
К TCA456/UA	60 x 45	1	1,6
К TCA96/UA	90 x 60	1	3,1
К TCA129/UA	120 x 90	1	5,7
К TCA1510/UA	150 x 100	1	8
К TCA1218/UA	180 x 120	1	11,2
К TCA1020/UA	200 x 100	1	10

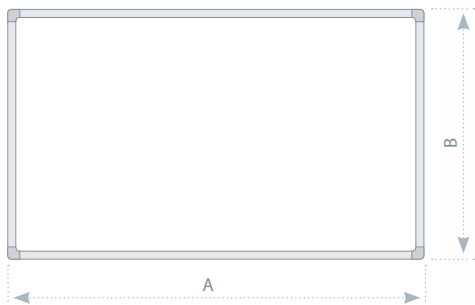

ACCESSORIES  
p. 68



www.2x3-ua.com

2x3 S/N: **SM01SZ OVAL, SM01SZ MOBILE**

SM01 OVAL



SM01 MOBILE



## SM01SZ OVAL

**RUS** Подставка для карт и диаграмм

**Характеристика:** Простая и сверхлегкая алюминиевая конструкция подставки оснащена колёсиками, которые дают возможность легкой перестановки подставки с места на место. Благодаря соответствующему расстоянию ножек гарантирует стабильность, а благодаря алюминиевой конструкции - легка во время транспортировки.

**ENG** Stand for maps

**Description:** Stand indispensable in every classroom where traditional maps and cards are being used. Light aluminium construction and base with wheels ensures easy transportation and stability.

2x3 Art. Nr	Height (cm)	Pack	Weight (kg)
SM01SZ OVAL	207	1	3

## SM01SZ MOBILE

**RUS** Подставка для карт и диаграмм с регулируемой высотой

**Характеристика:** Более совершенная конструкция для более требовательных – мобильная подставка, которая обеспечивает стабильность, а также с регулируется высота, благодаря чему карты или диаграммы можно повесить на произвольной высоте, в зависимости от потребностей. Конструкция подставки оснащена колёсиками, которые дают возможность лёгкой транспортировки с места на место.

**ENG** Height-adjustable stand for maps

**Description:** More advanced solution for more demanding – mobile stand with lockable castors and adjustable height which ensures easy hanging at different level.

2x3 Art. Nr	Height (cm)	Pack	Weight (kg)
SM01SZ MOBILE	180-241	1	5,3

# GK2, GS2, GT2

## Модель 2

**Характеристика:** Для применения внутри помещений или на фасаде здания под козырьком. Маркерная, пробковая или текстильная (синяя, серая, зеленая) поверхности. В зависимости от поверхности существует возможность прикрепления информации с помощью булавок или магнитов, письма маркером. Информация защищена дверцами из оргстекла с алюминиевой рамкой, дверцы надежно закрываются на ключ. С обратной стороны доска дополнительно укреплена оцинкованным листом. Надежное крепление к стене в четырех углах, комплект для крепления прилагается.

## Indoor showcase - model 2

**Description:** Aluminium profile. Lockable polycarbonate door with allen-key. For indoor use. Magnetic, felt or cork surface. Zinc steel backing. Mounting set included.

2x3 Art. Nr	Size (A x B) (cm)	Pack	Weight (kg)	
<b>K</b> GK296	90 x 60	1	8	
<b>K</b> GK2129	120 x 90	1	14	
<b>K</b> GK21218	180 x 120	1	27	
<b>L</b> GS296	90 x 60	1	9	
<b>L</b> GS2129	120 x 90	1	16	
<b>L</b> GS21218	180 x 120	1	30	
<b>F</b> GT296	90 x 60	1	8	*
<b>F</b> GT2129	120 x 90	1	14	*
<b>F</b> GT21218	180 x 120	1	27	

\* серый или голубой / grey and blue

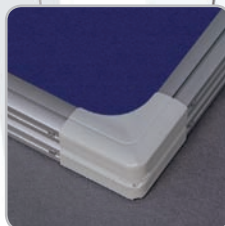
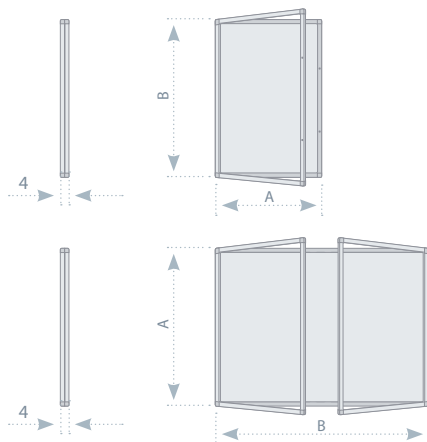

2x3 S/N: GK2, GS2, GT2



под заказ

ACCESSORIES  
p. 64-68

поверхность | surfaces



текстильная  
felt

пробка  
cork

магнитно-маркерная  
dry wipe

www.2x3-ua.com

Education Boards

информационные доски-витрины | showcases

примечания / notes

A series of horizontal dotted lines for writing notes, filling the majority of the page below the header.

**eco Boards**<sup>®</sup>  
made by 2x3



**ecoBoards**

# ecoBoards

## **RUS** Доски для дома и офиса!

Линия ecoBoards – это идеальное решение для лиц, которые ценят функциональность и экономные решения. Продукты из линии „eco” благодаря небольшим размерам легки в монтаже дома и в офисе.

### Главные преимущества:

- Высокое качество продуктов, низкая цена
- Лёгкий в монтаже
- Широкое предложение продуктов для дома и малого офиса



## **ENG** Boards for the home and office!

ecoBoards Line is the ideal solution for those who appreciate the functionality and cost-effective solutions. Products of “eco” line because of a limited range sizes are easy to install at home or small office. Perfect value for reasonable money.

### Main advantages:

- High quality products, low price
- Easy to install
- A wide range of products for home and small office



# TF01/60

## Флипчарты экоПопчарт

**Характеристика:** Износостойкая поверхность для письма маркерами сухого стирания и крепления информации магнитами. Размер используемой поверхности 70x100 см. Конструкция серого цвета, алюминиевая рамка, верхняя прижимная планка со встроенными передвижными держателями для флипчартного блока, а также полочка для маркеров из прочной пластмассы, подставка на треноге с регулировкой высоты, максимальная высота 186 см.

## Flipchart ecoPopchart

**Description:** Available in choice of two surfaces: drywipe and drywipe magnetic, size 70 x 100 cm. Aluminium frame. Tripod stand adjustable in height, max 186 cm. Pad fixing in two different position. Pen tray for marker pens.



2x3 S/N: TF01/60

ecoBoards

лакированная | lacquered

2x3 Art. Nr	Size (A x B) (cm)	Pack	Weight (kg)
TF01/60	70 x 100	1	6,1

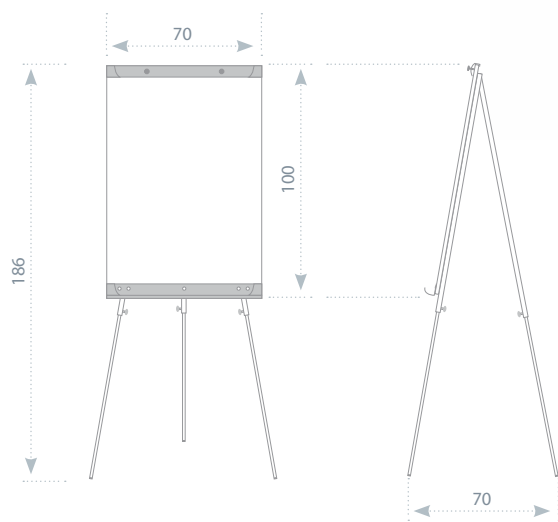

ACCESSORIES  
p. 93 - 94

[www.2x3-ua.com](http://www.2x3-ua.com)

флипчарты | flipcharts

2x3 S/N: **TS/C, TSA/C**

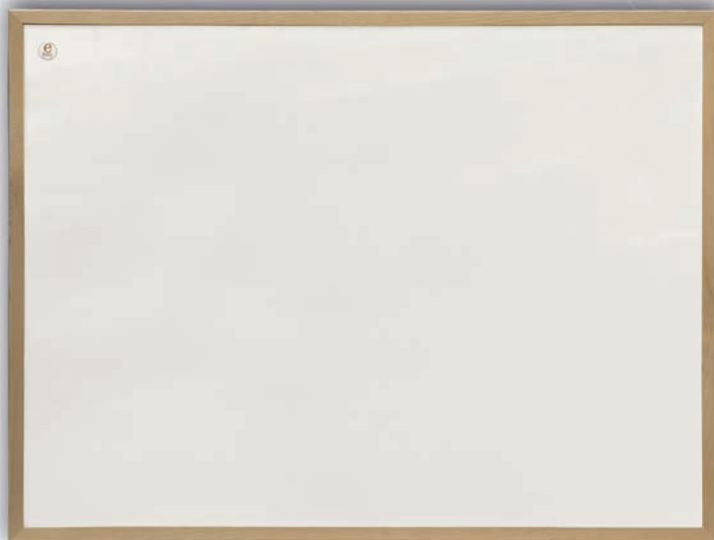

TS/C

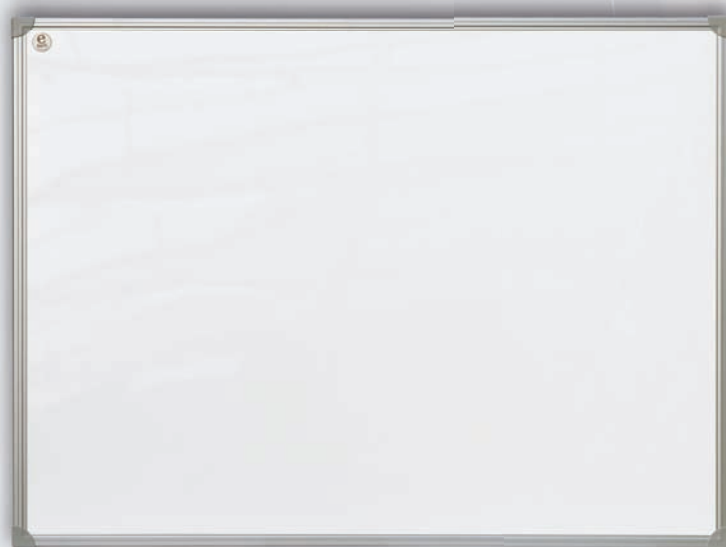

TSA/C

ACCESSORIES  
p. 93 - 94



## TS/C

### Деревянной рамке

Характеристика: Износостойкая поверхность для письма сухими стираемыми маркерами и прикрепления информации магнитами. Деревянная рамка ecoBoards из сосны. Крепление к стене в двух точках. В комплекте: подарочные маркер и 3 магнита Ø16мм элементы крепления.

### Whiteboard in wooden frame

Description: Drywipe magnetic surface. Wooden frame. Mounting set, marker pen and 3 magnets (Ø16mm) are included.

2x3 Art. Nr	Size (A x B) (cm)	Pack	Weight (kg)
TS34/C	40 x 30	1	0,6
TS64/C	60 x 40	1	1,3
TS86/C	80 x 60	1	2,3
TS128/C	120 x 80	1	4,8

## TSA/C

### Алюминиевой рамке

Характеристика: Износостойкая поверхность для письма сухими стираемыми маркерами и прикрепления информации магнитами. Рамка ecoBoards из анодированного алюминия, с пластиковыми уголками. В комплекте: подарочные маркер и 3 магнита Ø16мм элементы крепления.

### Whiteboard in aluminium frame

Description: Magnetic dry-wipe surface, aluminium frame, silver finished (anodised). Plastic corners. Mounting set, marker pen and 3 magnets (Ø16mm) are included.

2x3 Art. Nr	Size (A x B) (cm)	Pack	Weight (kg)
TSA34/C	40 x 30	1	0,7
TSA64/C	60 x 40	1	1,2
TSA86/C	80 x 60	1	2,3
TSA128/C	120 x 80	1	4,8

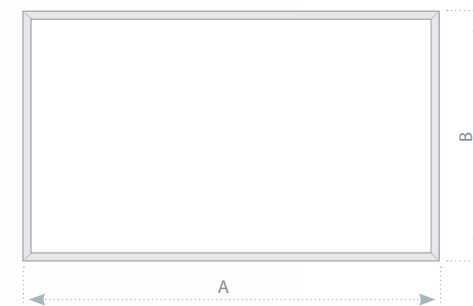

лакированная | lacquered

# TPC

## Магнитный планер в алюминиевой рамке

**Применение:** Помогает в организации работы в малом офисе или дома.

**Характеристика:** Доска белая лакированная магнитно-сухоочищаемая. На поверхности доски находится постоянная печать календаря для планирования заданий, в определённых временных промежутках (неделя либо месяц). Рамка сделана из алюминиевого профиля C-line, серебрянного цвета, законченная элегантными декоративными уголками. Исключительно лёгкая и быстрая в монтаже. Для самостоятельного сложения.

**Новость:** Дополнительная пробковая поверхность, для прикрепления информации при помощи кнопок.

**В наборе:** маркер, 3 магнита (Ø16мм) а также элементы крепления.

## Magnetic planning board with cork ecoBoards

**Use:** Helpful in organizing the work in a small office or home.

**Description:** Magnetic Whiteboards coated with magnetic properties. Permanent imprint schedule on the surface to plan tasks at specified intervals (weekly or monthly). The frame is made of aluminum C-line in silver, decorated with elegant, decorative corners. Extremely easy and fast to install. For self-assembly.

**NEW:** An additional cork area, to anchor information using pushpins.

**Includes:** a marker, 3 magnets (Ø16mm) and fasteners.

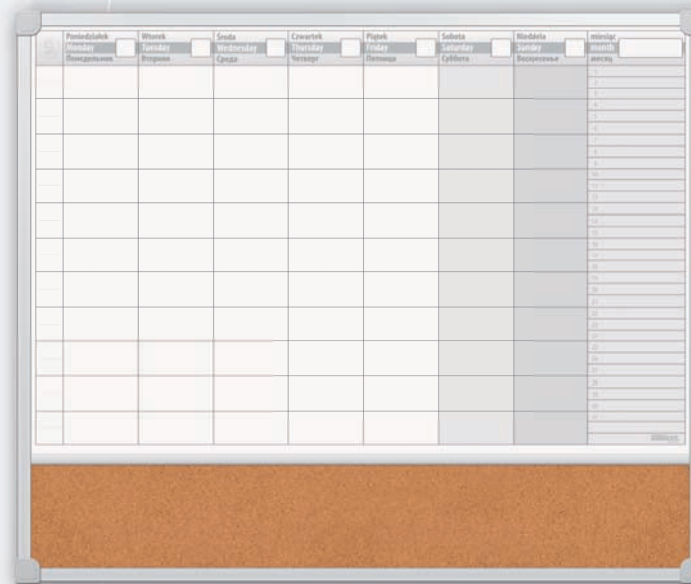

TPC03

Size | Размер: 60 x 50 cm

Surface | Поверхность:

lacquered | лакированная

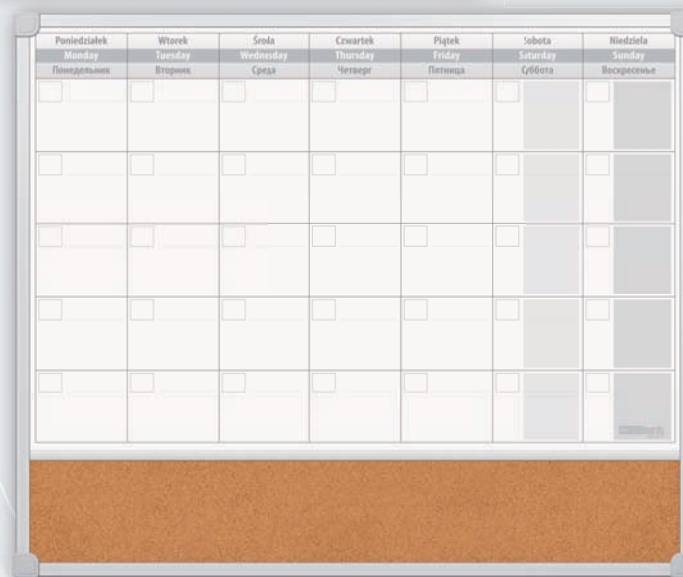

TPC01

Size | Размер: 60 x 50 cm

Surface | Поверхность:

lacquered | лакированная

ACCESSORIES  
p. 93-94, 68

2x3 Art. Nr	Type	Size (A x B) (cm)	Pack	Weight (kg)
TPC03/C65	weekly	60 x 50	1	2,2
TPC01/C65	monthly	60 x 50	1	2,2

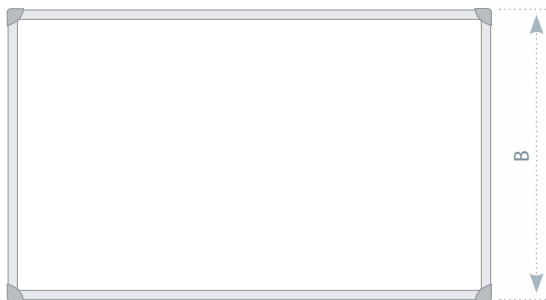

2x3 S/N: **TC/C, TCA/C**



TC/C



TCA/C

ACCESSORIES  
p. 68



## TC/C

### **RUS** Доска в деревянной рамке

Характеристика: Поверхность доски из натуральной мелкозернистой пробки. Возможность прикрепления информации с помощью кнопок-гвоздиков и булавок. Деревянная рамка ecoBoards из сосны. Крепление к стене в двух точках. В комплекте: кнопки-гвоздики для доски и крепежные элементы.

### **ENG** Corkboard in wooden frame

Description: Cork surface information board. Natural wood frame. Push pins and mounting set included.

2x3 Art. Nr	Size (A x B) (cm)	Pack	Weight (kg)
<b>K</b> TC34/C	40 x 30	1	0,5
<b>K</b> TC64/C	60 x 40	1	0,8
<b>K</b> TC86/C	80 x 60	1	1,4
<b>K</b> TC128/C	120 x 80	1	2,6

## TCA/C

### **RUS** Доска в алюминиевой рамке

Характеристика: Поверхность доски из натуральной мелкозернистой пробки. Возможность прикрепления информации с помощью кнопок-гвоздиков и булавок. Рамка ecoBoards из анодированного алюминия, с пластиковыми уголками. Крепление к стене в четырех углах, крепежные элементы в комплекте.

### **ENG** Cork board aluminium frame

Description: Cork surface information board. Aluminium frame. Plastic corners in light grey colour. Mounting set included.

2x3 Art. Nr	Size (A x B) (cm)	Pack	Weight (kg)
<b>K</b> TCA34/C	40 x 30	1	0,5
<b>K</b> TCA64/C	60 x 40	1	0,8
<b>K</b> TCA86/C	80 x 60	1	1,4
<b>K</b> TCA128/C	120 x 80	1	2,6

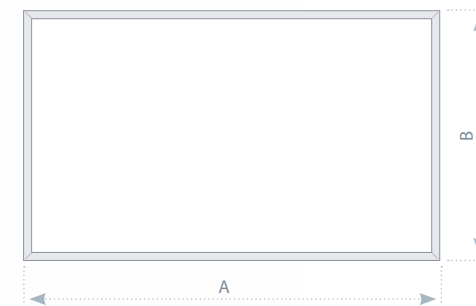

## AS121

### **РУС** Чистящая жидкость для досок

Характеристика: Специально разработанный состав легко удаляет загрязнение с поверхности досок. Не оставляет разводов. Удобный флакон-спрей емкостью 50 мл.

### **ENG** Whiteboard cleaning liquid

Description: Perfectly removes dirt from whiteboard surface. Conserves and protects board surface. Spray bottle. 50 ml capacity.

2x3 Art. Nr	Volume	Weight (kg)
AS121	50 ml	0,07

## AS120, AS130

### **РУС** Стиратель OVAL / вкладыши

Характеристика: Корпус из пластика. Губка со встроенным магнитом, отлично крепится к магнитной доске. Высокое качество стирания. Сменные двусторонние войлочные вкладыши, крепятся на липучки.

### **ENG** OVAL eraser / felt pads

Description: Durable and clean shape. Replaceable felt pads. Built-in magnet for easy attaching to the whiteboard.

2x3 Art. Nr	Type	Pack	Weight (kg)
AS120	eraser	1	0,1
AS130	felt pads	1	0,02

## AM116/C

### **РУС** Магниты для досок

Характеристика: Магнит в пластиковом корпусе диаметром Ø16 мм. В наборе – 10 магнитов разных цветов (чёрный, красный, белый и синий). Для крепления бумаги к магнитно-маркерным доскам, флипчартам, меловым магнитным доскам, любым металлическим поверхностям. Поверхность магнита защищена специальным лаком, магниты не царапают поверхность доски.

### **ENG** Magnets

Description: Available Ø16 mm size. Colours: black, yellow, red and blue. Covered with special anti-scratch layer. 10 pcs in box.

2x3 Art. Nr	Diameter	Pack	Weight (kg)
AM116/C	Ø16 mm	10	0,02



2x3 S/N: **AS121**



2x3 S/N: **AS120, AS130**



2x3 S/N: **AM116/C**

2x3 S/N: **B01/10, B02/10**

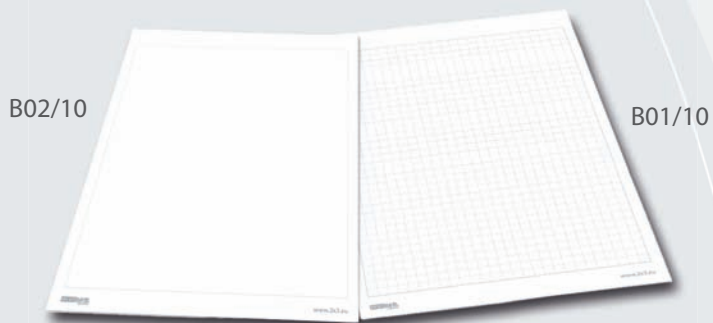

B02/10

B01/10

2x3 S/N: **AS119**



## B01/10, B02/10

### **RUS** Блоки для флипчартов

**Характеристика:** Блоки бумаги для флипчарта: нелинованный или в клетку, 58 x 83 см, 10 листов. 4 отверстия для крепления на флипчарте, перфорация для легкого отрывания листов. Высококачественная бумага плотностью 70 гр/м.кв. Упакованы в индивидуальную полиэтиленовую упаковку.

**ENG**

### Pads

**Description:** A1 size, 10 sheets. High quality paper. Four holes to grip pads. Squared and smooth pads available. Individual foil packaging.



2x3 Art. Nr	Type	Size (A x B) (cm)	Pack	Weight (kg)
B01/10	squared	A1 (58 x 83)	10	0,4
B02/10	smooth	A1 (58 x 83)	10	0,4

## AS119

### **RUS** Маркеры для досок

**Характеристика:** Набор из 4 маркеров ecoBoards для сухостираемых досок: черный, зелёный, синий, красный. Круглый износостойкий наконечник, четкая линия письма, хорошая стираемость. Надежная полипропиленовая упаковка с европодвесом.

**ENG**

### Whiteboard markers

**Description:** Available in packages (4 markers). In green, blue, red and black. Easy to remove from board surface. Alcohol based ink. Rounded tip.

2x3 Art. Nr	Pack	Weight (kg)
AS119	4	0,03



**Search**

⑦

⑤

⑦

News 24/7

Product category

Calendar

1 2 3 4 5

6 7 8 9 10 11 12

13 14 15 16 17 18 19

20 21 22 23 24 25 26

27 28 29 30 31

Statistics

60%

p3

**2X3**<sup>®</sup>

AV Solutions

**AV Solutions**

## RUS Новый размер презентации!

Интерактивные решения, предлагаемые в разделе AV Solutions это незаменимые инструменты для проведения презентации на высоком уровне. Обучение, презентации и образование приобретают новое измерение, поднимая эффективность коллективной работы и увеличивая собранность учеников во время занятий, которые проводятся.

### Главные преимущества:

- солидность и эстетика выполнения
- разнообразие использования
- лёгок при монтаже
- проверенная технология
- мобильность
- обслуживание по интуиции

## ENG New dimension of display!

Interactive solutions offered in AV Solutions section provide indispensable tools that will facilitate presentation at the highest level. Trainings, presentations and education come to new dimension increasing efficiency of team work and students' concentration on the subject

### Main features:

- solid design
- variety of applications
- easy assembly
- proven technology
- portability
- intuitive operation

## 2x3 S/N: TIWEP

### RUS Общая информация - 2x3 esprit plus

**Способ действия - 2x3 esprit plus:** Интерактивная доска 2x3 esprit plus работает на основе технологии IR (инфракрасный). Благодаря взаимодействию с компьютером и проектором превращается в большой интерактивный экран для письма. Каждый образ, проецируемый на доску может быть редактирован, при помощи пера - указателя, либо просто пальцем руки. Функциональность доски и конечный результат самой презентации даст намного больший эффект, чем до сих пор это было возможно.

**Письмо:** Пользователь может писать либо рисовать непосредственно на поверхности доски, при помощи пера-указателя, либо пальцем, а результат сразу же появляется на доске.

Интерактивность - компьютер и интерактивная доска показывают то же самое содержание, в синхронизированной форме.

#### Прикосновение:

Продукт может быть очень точный, интерактивная доска предназначена для прикосновения, используя палец.

**Экономия энергии:** мощность прибора 0,5 Ватт, для включения доски не нужен отдельный источник энергии. Удобное использование с компьютером, при помощи соединения USB.

**Внимание:** на поверхности доски, в углах, находятся линии поддержки. Для того чтобы получить лучший эффект взаимодействия доски с компьютером, нужно ограничить проецируемый образ до границы обозначенной линиями

#### Системные требования для электронной сенсорной доски:

##### Минимальные требования:

- Процессор: 1 GHz\*86
- Память 512 MB RAM
- Графическая карта 256 цветов
- доступно на диске 300 MB
- Обслуживание разрешения 800\*600, 1024\*768 и 1280\*1024
- интерфейс USB 1.1

##### Рекомендуется:

- Процессор 1.86 GHz либо более быстрый
- Память 1 GB либо более
- Графическая карта 256 M
- доступно на диске более 300 MB
- Разрешение 1024\*768 и 1280\*1024
- интерфейс USB 2.0
- Операционная система Microsoft Windows 7/XP, Vista

#### В наборе:

- общеобразовательное программное обеспечение WizTeach (лицензия на 5 мест)
- программное обеспечение доски tBoard
- инструкция по обслуживанию на CD
- элементы крепления
- телескопическая указка
- кабель USB 10 м.
- набор маркеров сухого стирания 4 цвета (красный, синий, зеленый, черный)
- магнитный держатель для маркеров

**ВНИМАНИЕ!** Для самостоятельной сборки.

### ENG General description - 2x3 esprit plus

**The way it works - 2x3 esprit plus:** 2x3 esprit plus interactive board adopt IR Array scan induction technology, can work with computer/projector to be a big writing screen, any image projected on whiteboard, can touch/write by writing pen or fingers, the functions are more advanced and demonstration effect is more outstanding than before.

**Writing:** User can write or draw directly on screen by writing pen or finger, the original drawing can be showed instantly. Postil: can annotate on PPT, JPEG, WORD, EXCEL etc. formats.

**Interactive:** Computer and e-whiteboard can show the same content synchronously.

**Touching:** Electronic whiteboard can be a High Precision touching interactive whiteboard, use finger or normal ferula instead of mouse, easily to click, drag, finish every operation.

#### Gesture Recognition:

Can recognize one fingered ,multi-fingered mode, D-Click, Mouse left key and right key. Support screen press-button: provided with 12 press-buttons of screen function.

**Energy saving:** Electricity consumption is less than 0.5 W, separate power-supply is not needed.

**Convenient connection:** Double USB interfaces for your convenient using.

**Warning:** There is an instruction line in the left & right corner, to make better writing effect, please limit the projection area within this line area when project picture on the e-whiteboard.

**eBeam Interact software:** this software makes it easy to create, organize, and transfer the contents of your meetings interactive.

#### System requirements:

##### Minimum hardware requirements:

- Processor: 1 GHz\*86
- Memory: 512 MB RAM
- Graphic card (256 colours)
- 300M HD space
- Support the resolutions of 800\*600, 1024\*768 and 1280\*1024
- USB1.1 interface

##### Suggested collocation:

- Processor 1.86 GHz or above
- Memory: 1 GB or above
- 256M independent graphic card
- HD space of over 300 M
- Resolutions: 1024\*768 and 1280\*1024
- USB 2.0
- Platform for running software: Microsoft Windows 7/XP, Vista.

#### The set consists:

- WizTeach educational software.
- tBoard software
- operating Instruction
- mounting set
- pointer
- 10 m USB line

**NOTE!** Self-assembly.



# TIWEP

## RUS Интерактивная подвесная доска 2x3 esprit plus

Интерактивная доска 2x3 esprit plus работает на основе технологии IR (инфракрасный). Благодаря взаимодействию с компьютером и проектором превращается в большой интерактивный экран для письма. Каждый образ, проецируемый на доску может быть редактирован, при помощи пера – указателя, либо просто пальцем руки. Функциональность доски и конечный результат самой презентации даст намного больший эффект, чем до сих пор это было возможно. В наборе: кабель USB 10 м., CD с программным обеспечением, телескопическая указка, набор маркеров сухого стирания 4 цвета (красный, синий, зеленый, черный), магнитный держатель для маркеров, инструкция.

Возможность докупить мобильную подставку!

## ENG Interactive hanging board 2x3 esprit plus

2x3 esprit plus interactive board adopt IR Array scan induction technology, can work with computer/projector to be a big writing screen, any image projected on whiteboard, can touch/write by writing pen or fingers, the functions are more advanced and demonstration effect is more outstanding than before.

An optional portable stand is available!

2x3 Art. Nr	Variant	Size (A x B)/C (cm)	Pack	Weight (kg)
TIWEP (esprit board)	1	177x129/82"	1	23
STE (mobile stand)	2	194x148	1	31

керамическая | ceramic

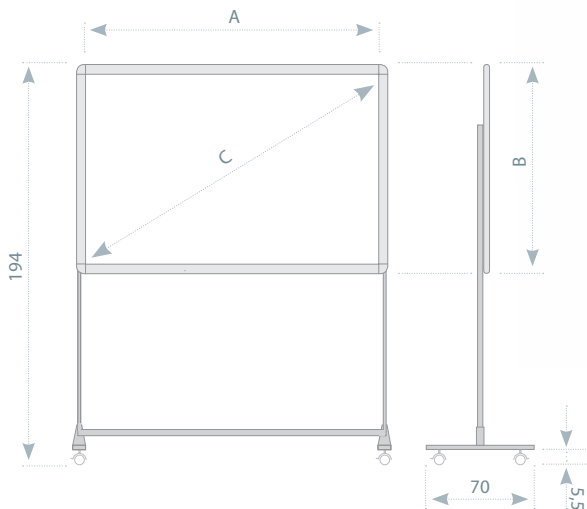

2x3 S/N: TIWEP

esprit plus by 2x3

под заказ



AV Solutions

интерактивные доски | interactive boards

2x3 S/N: **PVIENO****Общая информация - доска ёно**

ёно™ была запроектирована фирмой PolyVision. Она является выдающимся решением в сфере деятельности интерактивной коммуникации, предназначенной для школ.

ёно™ представляет из себя идеального помощника для учителя, т.к. даёт возможность на проведение занятий с любого места в классе.

**Поверхность доски:** керамическая e<sup>3</sup> (ang. environmental ceramicsteel™). Очень важная особенность, которая была использована при конструировании поверхности доски является в использовании технологии пунктовой печати Anoto, который заключается в напечатании поверхности таким образом, что напечатан невидимый на первый взгляд серый слой координат. Эта технология минимализирует потребность использования электронных элементов, что приводит к безаварийности этой системы. Единственным электронным элементом есть перо, использующее батарейки AAA. Перо имеет встроенную камеру и микропроцессор, которые считывают серый слой координат, ориентируясь таким образом, в какой части документа находится перо. Эта информация сразу же передаётся в реальном времени, через встроенный передатчик Bluetooth к компьютеру, даже с расстояния 10 м. Это решение использованное повсеместно не является проблемой для пользователя.

**Способ написания:** электронное перо.

**Дополнительная кнопка:** 20 клавишей, с определёнными функциями на переносной планке (магнитной).

**Сертификаты окружающей среды**

- MBDC Cradle to Cradle Silver.
- SCS Indoor Advantage Gold.
- RoHS.

**Требования к системе:**

- 512 MB RAM,
- Port USB.

**Microsoft Windows:**

- процессор Pentium, AMD,
- XP, Tablet XP SP2 либо выше, либо Vista®.

**Apple Macintosh:**

- процессор PowerPC либо Intel,
- операционная система OS X 10.3.9 либо выше.

**В комплекте:**

- Переносная планка с функциями.
- Электронное перо.
- Батарея AAA.
- Bluetooth USB.
- Образовательное программное обеспечение WizTeach.
- Два запасных наконечника для пера.
- Драйвер PolyVision.

**ВНИМАНИЕ!** Для самостоятельной сборки.

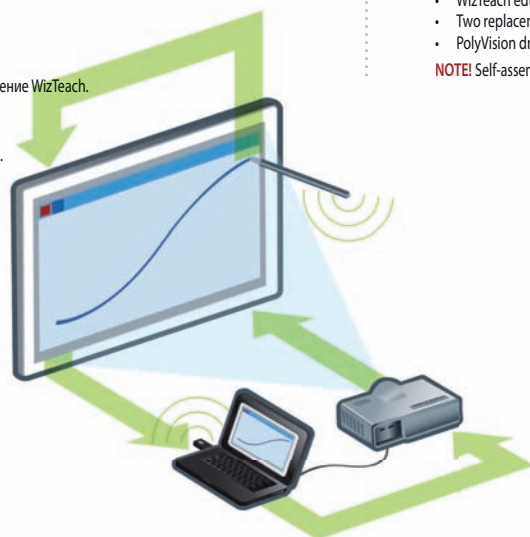
**General description - ёно board**

ёно™ interactive board has been designed by the PolyVision. It marks a milestone in interactive communication solutions addressed to schools.

ёно™ makes an excellent teaching aid for a teacher, as he/she can write on it and use in an interactive way - enough to launch the application and use the stylus!

**The board's surface is ceramic:** e<sup>3</sup> environmental ceramicsteel™. Thermal Anoto dot array technology is a very important feature in the structure of the board's surface. Thanks to this technology the coordinates of the stylus are being determined with great precision, even in presence of electronic noise. With this technology the number of active electronic elements in the board has been reduced to virtually nil, thus making this product practically infallible. The only piece having active electronics is the stylus powered with an AAA battery. The pen has a built-in camera and a microprocessor that reads the coordinates of a layer and reading in which is part of the document the nib is. This information is transmitted in real time by built-in Bluetooth transmitter to PC at the effective distance up to 10 m. This technology has been known for several years now and no trouble to the user is expected.

**Writing:** electronic stylus.

**Extra buttons:** 20 function keys on a portable magnetic bar.

**Environmental certifications:**

- MBDC Cradle to Cradle Silver.
- SCS Indoor Advantage Gold.
- RoHS.

**System requirements:**

- 512 MB RAM,
- One available USB port

**Microsoft Windows:**

- processor Pentium, AMD,
- XP, Tablet XP service pack 2 or above, or Vista®.

**Apple Macintosh:**

- processor PowerPC or Intel,
- system software OS X 10.3.9 or higher.

**The set consists:**

- Moveable magnetic icon strip
- Bluetooth - enabled stylus
- One AAA battery
- Bluetooth receiver for Windows or Macintosh (USB interface)
- WizTeach educational software
- Two replacement stylus tips
- PolyVision driver

**NOTE!** Self-assembly.



**RUС** Настенная интерактивная доска *éno classic*

**Характеристики:** *éno™* - это самая новая интерактивная доска, с магнитно-сухотираемой поверхностью, которая обладает самыми лучшими особенностями керамической доски, а также интерактивной. Поверхность доски имеет большую стойкость к всякого рода повреждениям такие как: зарисование, стирание, краска в спрей, огонь, грязь. Доска *éno™* отличается от других интерактивных досок тем, что **она не имеет соединительных проводов**, что даёт свободу в передвижении возле доски. Доска работает с каждым доступным на рынке программным обеспечением. Продукты PolyVision с керамической поверхностью, обладают экологическим сертификатом Cradle to Cradle. Доска не абсорбирует ни загрязнений, ни бактерий, не выделяет опасных соединений и запахов. Это очень важно, при использовании доски в школах, или везде там, где присутствует работа с детьми. **Возможность докупить мобильную подставку!**

**ENG** Interactive hanging board *éno classic*

**Description:** *éno™*, the new interactive, dry-erase, magnetic board combines the benefits of a traditional ceramic board and those of an interactive board. The surface high resistant all types of wear like scratching, erasing, spray paint, fire and dirt. The *éno™* board has NO CABLING, that hinders portability. The board works with every software available in the market. The ceramic surface PolyVision products carry the Cradle to Cradle environmental certificate. The board does not absorb pollution or bacteria, releases no hazardous compounds, no smells. These are important factors when we think about applying it in school, or anywhere our kids spend time. **An optional portable stand is available!**



2x3 S/N: PVIENO



под заказ



2x3 Art. Nr	Variant	Size (A x B)/C (cm)	Pack	Weight (kg)
PVIENO61A (éno board)	1	160x120/78"	1	30,1
PVIENO81A (éno board)	1	213x120/96"	1	37,5
PVIENO615A (éno board matt)	1	160x120/78"	1	30,1
PVIENO815A (éno board matt)	1	213x120/96"	1	37,5
PVIENOMOB (mobile stand)	2	155x198	1	30
PVIENOMOBWYS (stand+projector hook)	2+3	155x241	1	45

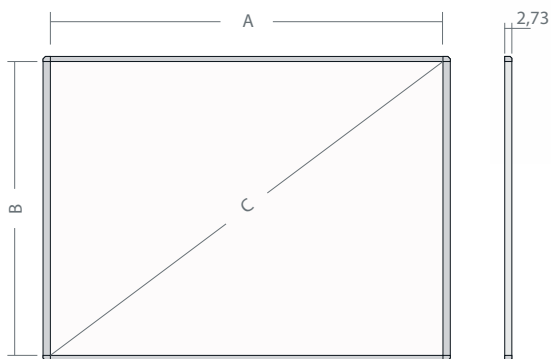

## 2x3 S/N: TRK78EF, TRS78EF

**Общая информация - триптих ёно flex**

Интерактивный триптих ёно™ flex это соединение интерактивной доски ёно, использующей уникальную технология точечного образца Anoto с классическими меловыми досками либо для написания маркерами. Такое решение даёт возможность максимально использовать пространство в классе, а также применение современных решений и функций классических досок, в зависимости от образовательных потребностей.

**Главные преимущества:**

- Доска не имеет электронных элементов – единственный электронный элемент - это перо.
- Соединение осуществляется при помощи Bluetooth.
- Доска работает с каждым доступным на рынке программным обеспечением.

**Поверхность доски:** керамическая e<sup>3</sup> (ang. environmental ceramicsteel™). Очень важная особенность, которая была использована при конструировании поверхности доски является в использовании технологии пунктовой печати. Эта технология, которая даёт возможность точного (на неё не влияют помехи) местонахождения пера. Эта технология минимизирует потребность использования электронных элементов, что приводит к безаварийности этой системы. Единственным электронным элементом есть перо, использующее батарейки AAA, которое сообщается с компьютером при помощи Bluetooth, даже с расстояния 10м. Это решение использованное повсеместно не является проблемой для пользователя.

**Способ написания:** электронное перо.

**Источник питания**

- доска не нуждается в источнике питания
- перо нуждается в источнике питания (батарейка AAA)

**Сертификаты окружающей среды**

- MBDC Cradle to Cradle Silver.
- SCS Indoor Advantage Gold.
- RoHS.

**Требования к системе:**

- 512 MB RAM,
- Port USB.

**Microsoft Windows:**

- процессор Pentium, AMD,
- XP, Tablet XP SP2 либо выше, либо Vista®.

**Apple Macintosh:**

- процессор PowerPC либо Intel,
- операционная система OS X 10.3.9 либо выше.

**В комплекте:**

- Переносная планка с функциями.
- Электронное перо.
- Bateria/ Батарея AAA.
- Bluetooth USB.
- Образовательное программное обеспечение WizTeach.
- Два запасных наконечника для пера.
- Драйвер PolyVision.

**ВНИМАНИЕ!** Для самостоятельной сборки.

**General description - triple board ёно flex**

The ёно™ flex interactive triptych combines the ёно interactive board which utilises the unique Anoto dot array technology with the classic chalk blackboards or the whiteboards where markers are used for writing. The solution facilitates effective use of space in the classroom and application of newest solutions along with the classical blackboards, as required by the educational necessities. Combination of the unique characteristics of the e<sup>3</sup> ceramic surface and the thermal dot array technology provided for construction of an interactive boards of exceptional simplicity!

**Main features:**

- The board features not active electronic elements - the only electronic piece is the stylus.
- It communicates via Bluetooth.
- The board works with every software available in the market.

**The board's surface is ceramic:** e<sup>3</sup> environmental ceramicsteel™. Thermal Anoto dot array technology is a very important feature in the structure of the board's surface. Thanks to this technology the coordinates of the stylus are being determined with great precision, even in presence of electronic noise. With this technology the number of active electronic elements in the board has been reduced to virtually nil, thus making this product practically infallible. The only piece having active electronics is the stylus powered with an AAA battery. The pen has a built-in camera and a microprocessor that reads the coordinates of a layer and reading in which is part of the document the nib is. This information is transmitted in real time by built-in Bluetooth transmitter to PC at the effective distance up to 10m. This technology has been known for several years now and no trouble to the user is expected.

**Writing:** electronic stylus.

**Power requirements:**

- no power requirements for the whiteboard
- stylus requires one AAA battery

**Environmental certifications:**

- MBDC Cradle to Cradle Silver.
- SCS Indoor Advantage Gold.
- RoHS.

**System requirements:**

- 512 MB RAM,
- One available USB port

**Microsoft Windows:**

- processor Pentium, AMD,
- XP, Tablet XP service pack 2 or above, or Vista®.

**Apple Macintosh:**

- processor PowerPC or Intel,
- system software OS X 10.3.9 or higher.

**The set consists:**

- Bluetooth-enabled stylus
- Moveable magnetic icon strip
- Bluetooth receiver for Windows or Macintosh (USB interface)
- One AAA battery
- WizTeach educational software
- Two replacement stylus tips
- PolyVision driver

**NOTE!** Self-assembly.

# TRK78EF, TRS78EF

## RUС Интреактивный триптих ёно flex

**Применение:** Является переломным решением в сфере интерактивной коммуникации, предназначенным для школ.

**Характеристики:** т.е. так называемый интерактивный триптих – это такое комплексное решение, соединяющее в себе самые лучшие особенности интерактивной доски, а также доски магнитной сухостираемой, либо меловой, не требуется дорого монтажа на подставке или стене. Без проводов и электронных модулей.

**Возможность докупить мобильную подставку!**

## ENG Triple interactive board ёno flex

**Applications:** It marks a milestone in interactive communication solutions addressed to schools.

**Use:** This interactive triptych combines the ёno interactive board with the classic chalk blackboards or the dry-erase whiteboards and can be installed on a stand or hung on the wall. No cabling, no electronics - life time warranty for the surface - the board can be stuck with the magnet inside to the boards already in the classroom. It practically needs no assembly and is fully portable.

**An optional portable stand is available!**



под заказ

2x3 S/N: TRK78EF, TRS78EF



ёno™ flex series  
interactive whiteboards



2x3 Art. Nr	Variant	Size (A x B)/C (cm)	Pack	Weight (kg)
TR578EF (triple - whiteboard)	1	160x120/78"	1	30
TRK78EF (triple - chalk)	2	160x120/78"	1	30

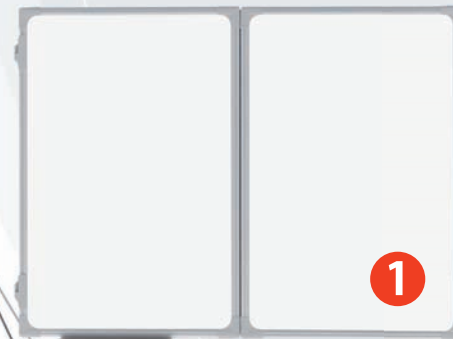
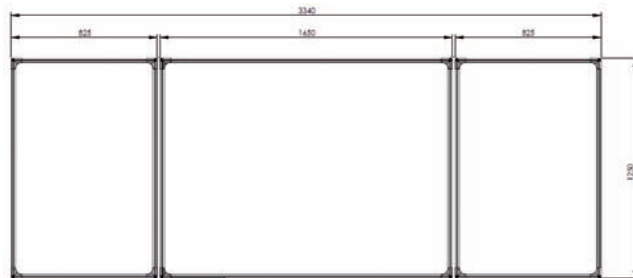

2x3 S/N: TRS78EF



2x3 S/N: TRK78EF

2x3 S/N: ENOCLICK

**Общая информация - доска èno click**

Оборудована для магнитного крепления, а также отсутствие соединительных проводов даёт возможность быстрой инсталляции доски èno click на уже существующих керамических досках, белых досках или на каждой другой стальной поверхности. Вынужден перенести доску? Нет проблем – демонтаж доски èno click такая же быстрая, как и сама инсталляция. Можно её также использовать и в другом помещении, в этом же помещении либо в другом классе, на другом конце коридора. Благодаря всем технологическим элементам с аккумулятированным в электронном пере, с обслуживанием Bluetooth, доска èno click практически не требует консервации.

**Главные преимущества:**

- Легкая инсталляция – самая быстрая инсталляция, среди всех интерактивных досок на свете
- Быстрое введение в эксплуатацию – для инсталляции в школе могут использовать на месте доступные средства, вместо ожидания помощи от местных дистрибьюторов либо других фирм.
- Магнитное крепление заинсталлировано на фабрике. Для инсталляции не нужно никакое оборудование или инструменты
- Инсталляция и демонтаж не приводят к повреждениям керамической или меловой доски.
- Возможность монтажа на стальных меловых и маркерных досках, которые обычно используются в большинстве школ
- Наименьшая общая стоимость обладания доской - соединяет в себе простоту и доступность традиционной керамической поверхности, с интерактивными функциями – и всё это без проводов и дорогой инсталляции.

**Поверхность доски:** керамическая e<sup>3</sup> (ang. environmental ceramicsteel™).

**Источник питания**

- доска не нуждается в источнике питания
- перо нуждается в источнике питания (батарейка AAA)

**Сертификаты окружающей среды**

- MBDC Cradle to Cradle Silver.
- SCS Indoor Advantage Gold.
- RoHS.

**Требования к системе:**

- 512 MB RAM,
- Port USB.

**Microsoft Windows:**

- процессор Pentium, AMD,
- XP, Tablet XP SP2 либо выше, либо Vista®.

**Apple Macintosh:**

- процессор PowerPC либо Intel,
- операционная система OS X 10.3.9 либо выше.

**В комплекте:**

- Переносная планка с функциями.
- Электронное перо.
- Bateria/ Батарея AAA.
- Bluetooth USB.
- Образовательное программное обеспечение WizTeach.
- Два запасных наконечника для пера.
- Драйвер PolyVision.

**ВНИМАНИЕ!** Для самостоятельной сборки.

**General description - èno click**

èno click offers the same features, benefits and environmental certifications of the èno interactive whiteboard, but makes installation a snap. With the magnetic-mounting hardware and no cords or cables to manage, èno click mounts instantly over an existing ceramicsteel chalkboard, whiteboard or any other steel surface. Need to move the board? No problem, èno click removes just as easily as it installs so you can use in another area of the room or another classroom down the hall. With all the technical components consolidated into a revolutionary Bluetooth®-enabled stylus, èno click is virtually maintenance-free.

**Main advantages:**

- Easy installation - offers the easiest (and fastest) installation of any interactive whiteboard in the world
- Get up and running quickly—schools can utilize on-site resources to install immediately versus having to wait for district or third-party resources
- Magnetic mounts are pre-installed. No hardware or tools required
- Does not damage an existing ceramicsteel whiteboard or chalkboard during installation or removal
- Works on steel chalkboards and markerboards, the boards installed in most schools today
- Lowest total cost of ownership - combines the simplicity and ease of a traditional ceramicsteel surface with interactive performance - all without cords, cables or costly installation

**Writing surface:** e<sup>3</sup> environmental ceramicsteel™ whiteboard.

**Power requirements:**

- no power requirements for the whiteboard
- stylus requires one AAA battery

**Environmental certifications:**

- MBDC Cradle to Cradle Silver.
- SCS Indoor Advantage Gold.
- RoHS.

**System requirements:**

- 512 MB RAM,
- One available USB port

**Microsoft Windows:**

- processor Pentium, AMD,
- XP, Tablet XP service pack 2 or above, or Vista®.

**Apple Macintosh:**

- processor PowerPC or Intel,
- system software OS X 10.3.9 or higher.

**The set consists:**

- Bluetooth-enabled stylus
- Moveable magnetic icon strip
- Bluetooth receiver for Windows or Macintosh (USB interface)
- One AAA battery
- WizTeach educational software
- Two replacement stylus tips
- PolyVision driver

**NOTE!** Self-assembly.

# ENOCLICK

## Интреактивный доска èno click

**Применение:** Является переломным решением в сфере интерактивной коммуникации, предназначенным для школ.

**Характеристики:** Полноразмерная интерактивная доска èno обеспечена в уникальную, запатентованную систему магнитного крепления. Его самым большим преимуществом является то, что интерактивную доску можно прикрепить непосредственно к уже существующей в классе доске, с магнитными свойствами. Не требует никаких элементов крепления, подставок, либо других увеличивающих стоимость добавок.

## èno click interactive board

**Use:** It marks a milestone in interactive communication solutions addressed to schools.

**Description:** Full size interactive board that can be fitted with the patented system of magnetic attachment. Essential advantage - the board can be stuck by the magnet inside to the boards already in the classroom. No assembly kits, stands or other mounting devices that take hustle and money.



под заказ

2x3 S/N: ENOCLICK

2x3  
AV Solutions

èno™

AV Solutions



2x3 Art. Nr	Variant	Size (A x B)/C (cm)	Pack	Weight (kg)
ENOCLICK (èno click board)	1	164x111/75"	1	30

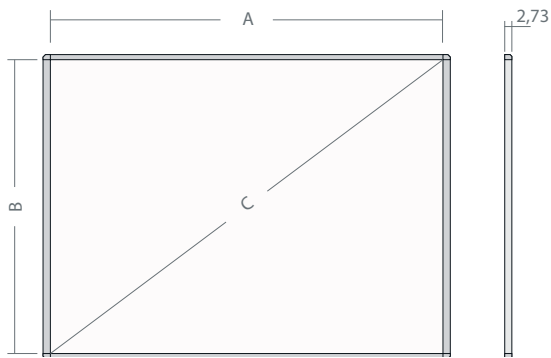

2x3 S/N: **PVIENO110****Общая информация - доска ёно mini**

ёно™ была запатентована фирмой PolyVision. Она является выдающим решением в сфере деятельности интерактивной коммуникации, предназначенной для школ.

ёно™ представляет из себя идеального помощника для учителя, т.к. даёт возможность на проведение занятий с любого места в классе.

**Способ действия - 2x3 ёно:** ёно™ mini – это мобильное дополнение к интерактивной доске ёно. От других моделей отличается ещё более гибкой работой. Дает она возможность на проведение интересных лекций, с любого места в классе. Учитель может снять доску с керамической поверхности полноразмерной доски и свободно передвигаться по всему помещению. Очень важной особенностью, которая была использована при конструкции поверхности доски – является технология точечной печати. Эта технология, даёт возможность точного (на неё не влияют помехи) местонахождения пера. Эта технология минимизирует потребность использования электронных элементов, что приводит к безаварийности этой системы. Единственным электронным элементом есть перо, с функцией Bluetooth®, которую нужно закупить отдельно. Очень помогает она в работе между учителем и учеником. Благодаря ей возможна параллельная работа с доской ёно™ mini и интерактивной доски ёно™. В тоже самое время могут функционировать максимально 3 устройства ёно (в любой конфигурации). Предопределяет это количество электронных перьев, которые могут быть с конфигурированы на одном компьютере. Продукты PolyVision с керамической поверхностью, обладают экологическим сертификатом Cradle to Cradle. Доска не поглощает ни загрязнений, ни бактерий, не выделяет опасных соединений и запахов. Это очень важно, при использовании доски в школах, или везде там, где присутствует работа с детьми. Доска работает с каждым доступным на рынке программным обеспечением. Чтобы быть удобным для пользователя, планка с функциями для доски ёно mini была сокращена до 16 функций. Достаточно нажать на окно функции, чтобы сделать активными все инструменты (в случае с ёно mini функция калибровки проектора не доступна).

**Преимущество доски ёно™ mini:**

- Мощная, жесткая поверхность держателя - практически неистребимая, и стояка на каждые условия использования.
- Не имеет батареи для зарядки и ломающейся электроники
- Легкая и удобная.
- Защита против бактерий - антибактериальная поверхность изделия обладает противодействием в развитии бактерий и грибов.
- Удобство хранения – обладает возможностью магнитного крепления к каждой стальной поверхности, в том числе всех типов маркерных и меловых досок.

**Поверхность доски:** керамическая e<sup>3</sup> (ang. environmental ceramicsteel™).

**Источник питания:** доска не нуждается в источнике питания.

**Сертификаты окружающей среды**

- MBDC Cradle to Cradle Silver.
- SCS Indoor Advantage Gold.
- RoHS.

**Требования к системе:**

- 512 MB RAM,
- Port USB.

**Microsoft Windows:**

- процессор Pentium, AMD,
- XP, Tablet XP SP2 либо выше, либо Vista®.

**Apple Macintosh:**

- процессор PowerPC либо Intel,
- операционная система OS X 10.3.9 либо выше.

**В комплекте:** дощечка

**ВНИМАНИЕ!** Набор не включает в себя электронного пера.

**General description - ёно mini**

ёно™ interactive board has been designed by the PolyVision. It marks a milestone in interactive communication solutions addressed to schools.

ёно™ helps the teacher immensely as it makes possible lecturing from any place in the classroom.

**Operation:** ёно™ mini is a portable implement to the ёно interactive board. It offers more flexibility than other models. Teaching can be conducted from any place in the classroom. Teacher can take the mini- board off the full size ceramic board and move around the entire premises. Thermal dot array technology is a very important feature in the structure of the board's surface. Thanks to this technology the coordinates of the stylus are being determined with great precision, even in presence of electronic noise. As there are no active electronic elements, the board becomes practically infallible. The only active electronic element is the Bluetooth® enabled stylus, which shall be purchased separately. The stylus greatly enhances co-operation between the teacher and the student. It also facilitates simultaneous operation of the ёно™ mini board and the ёно™ interactive board. Up to 3 ёно devices (any configuration) can operate at the same time. This is determined by the number of electronic styluses that communicate at a single computer system. The ceramic surface PolyVision products carry the Cradle to Cradle environmental certificate. The board does not absorb pollution or bacteria, releases no hazardous compounds, no smells. These are important factors when we think about applying it in school, or anywhere our kids spend time. The board works with every software available in the market. To ease the operation the tool bar on the ёно mini board has been curtailed to 16 functions. It is enough to click at the icon to activate all the tools (in the case of the ёно mini the projector calibration functionality has no application).

**Main features:**

- Multi-user input—up to three users can simultaneously interact on ёно mini and/or ёно interactive whiteboards
- Durable—rugged grip surface is virtually indestructible and can withstand the rigors of any classroom
- Slate has no battery to charge and no electronics to fail
- Ergonomic design—comfortable to hold and lightweight
- Antimicrobial product protection—prevents bacteria and fungal growth on the surface of the product
- Convenient storage—attaches magnetically to any steel surface including most markerboards and chalkboards

**Writing surface:** e<sup>3</sup> environmental ceramicsteel™ whiteboard.

**Power requirements:** No power requirements for the whiteboard

**System requirements:**

- 512 MB RAM,
- one available USB port

**Microsoft Windows:**

- processor Pentium, AMD,
- XP, Tablet XP service pack 2 or above, or Vista®.

**Apple Macintosh:**

- processor PowerPC or Intel,
- system software OS X 10.3.9 or higher.

**Includes:** slate

**NOTE!** The kit does not include the electronic stylus.

# PVIENO110

## Интреактивный планшет ёно mini

**Применение:** Является переломным решением в сфере интерактивной коммуникации, предназначенным для школ.

**Характеристики:** Мобильное дополнение к интерактивной доске ёно даёт полную гибкость и свободу, во время проведения уроков. Ученики могут интерактивно участвовать в уроках, без необходимости вставания из-за парты, а учитель свободно передвигаться в классе, используя все функции, которые предоставляет ему интерактивная доска ёно.

**ВНИМАНИЕ!** Возможность докупить электронное перо.

## Interactive board ёно mini

**Use:** It marks a milestone in interactive communication solutions addressed to schools.

**Description:** Portable implement to the ёно interactive board which enhances flexibility and ease in teaching. The students can participate actively in the lesson without leaving their desks while the teacher can easily move around the classroom employing any of the ёно board's functionalities at the same time.

**NOTE!** Optional electronic stylus.

2x3 Art. Nr	Variant	Size (A x B)/C (cm)	Pack	Weight (kg)
PVIENO110 (ёно mini board)	1	29x19/10,5"	1	0,5

керамическая | ceramtic

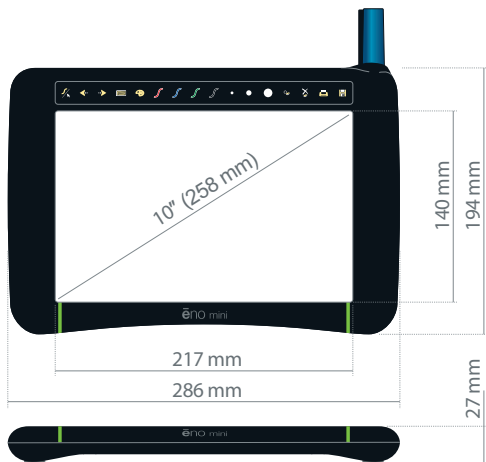

под заказ

2x3 S/N: PVIENO110



AV Solutions

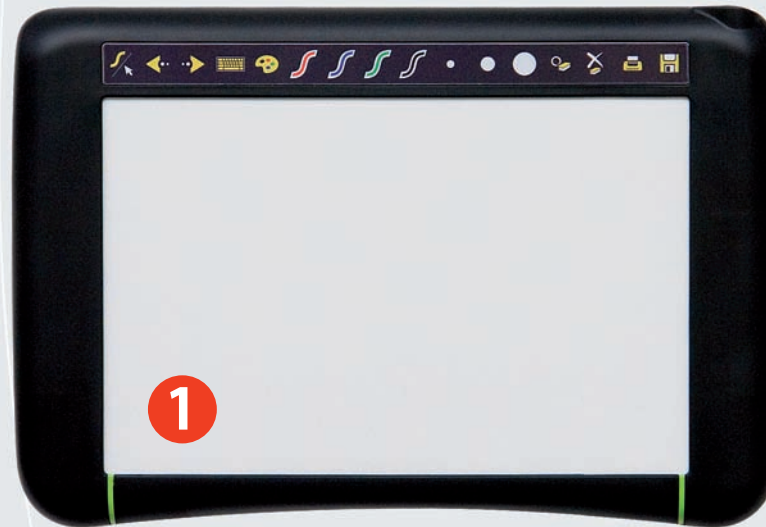

2x3 S/N: UBOARD



под заказ



## UBOARD

### Итерактивная приставка UBoard

**Применение:** Любая плоская поверхность.  
**Характеристики:** Система uBoard это наиболее практичное интерактивное решение, работающее с каждой белой доской 2x3 а также с произвольным проектором.  
 Система uBoard была запроектирована с мыслью о простоте использования и функциональности. Перо обслуживается в интуитивный способ и немедленно при подсоединению готово к работе. Дополнительно имеет встроенный указатель лазера, а также кнопки функциональные: Левая и Правая клавиши мышки. Простое соединение USB Plug and Play облегчает быстрое начало работы с устройством. В приставке использована инфракрасная и ультразвуковая технология.  
**В наборе:** цифровое перо, держатель для крепления программное обеспечение на CD.

### uBoard portable interactive whiteboard

**Applications:** Any flat surface.  
**Description:** uBoard system is the most practical interactive solution working with every 2x3 whiteboard and with any projector.  
 uBoard system has been designed for ease of use and functionality. The electronic pen is operated in an intuitive way, immediately after connection is ready to work. In addition it has a built-in laser pointer and function buttons: Left and Right mouse button. Simple USB Plug and Play for easy and quick activation. Interactive portable device is based on IR technology.  
**Accessories:** digital pen, station holder, software CD.



2x3 Art. Nr	Size (WxHxD) (mm)	Pack	Weight
UBOARD	220x30x17	1	0,5
UBOARD/BP	220x30x17	1	0,5



### Образовательное программное обеспечение WizTeach

**Характеристики:** Выходя на встречу разнообразным образовательным потребностям в многих областях, учитель каждый раз может выбрать любое количество инструментов WizTeach проецированных на доске. Можешь описывать, делать эскиз либо выяснять понятия, используя непосредственно свои интернет порталы или другие приложения. Можешь также работать и пользоваться своим программным обеспечением на своей интерактивной доске. Программа WizTeach предлагает интерактивные объекты для науки, которые закрепляют и углубляют эффекты обучения. Заинтересуй учеников для помощи, в выяснении математических понятий и при использовании многочисленных инструментов WizTeach, представляя образцы погоды и карты, открывая суть выражений и словообразования, при помощи инструментов помогающих развить умение чтения и писания, либо играй в общеобразовательные игры WizTeach.

#### Главные преимущества:

- привлекательный, легкий в использовании, высокоинтерактивный инструмент обучения;
- возможность использования с уже существующим программным обеспечением, интернет порталами либо любым другим обучающими программами либо программным обеспечением других производителей;
- гибкий и мобильный инструмент, который можно использовать для записывания и хранения лекций либо для спонтанного использования;
- доступно в 22 языковых версиях.

Лицензия: лицензия на 5 мест.

### WizTeach educational software

**Description:** The right tools for teachers WizTeach®, by Qwizdom®, a solution for educators that compliments the use of all interactive whiteboards and slates. Addressing a wide variety of learning needs across a spectrum of subjects, teachers can select as few or as many WizTeach tools to display on-screen at any one time. Annotate, draw and explain a concept while working directly inside your web browser or other software application; or alongside your existing interactive whiteboard software. WizTeach offers interactive learning objects to enhance and develop your students' learning experience. Engage students to help explain WizTeach offers interactive learning objects to enhance and develop students' learning experience. mathematical concepts using WizTeach Numbers Tools; show weather patterns and maps; reveal word roots and word formation with WizTeach Literary Tools; or play a learning game with WizTeach Games.

#### Main features:

- sleek in design to use, highly interactive teaching tools
- can be used with your existing software, websites or any other third-party curriculum or content software
- provides flexible, floating tools that can be used to save and store lessons or used spontaneously
- multilanguage.

License: 5 user license.

2x3 Art. Nr	medium	Producent	Pack	Weight
CDWIZ	CD	Qwizdom	1	0,01



2x3 S/N: WL

под заказ



2x3 S/N: WL001

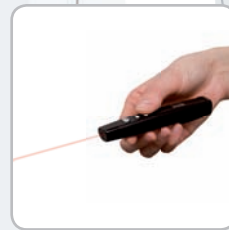

2x3 S/N: WL002

## WL1

### Лазерный указатель WL1

**Применение:** Идеальный мультимедийный инструмент, подходящий для проведения презентации, при подготовительных занятиях, лекциях а также конференциях.

**Характеристика:** Красивый современный лазерный указатель, с красным лучом. Очень лёгкий и удобный в обслуживании. Продукт оборудован большой кнопкой, которая управляет лазером. Благодаря своим небольшим размером, без проблемы может вестись в карман.

**В наборе:** литиевая батарея (1 шт. CR2032).

### WL1 Laser pointer

**Use:** A perfect multimedia tool useful during lectures, presentations, and as a point lighting torch.

**Description:** Elegant, high tech red beam laser pointer. Light and easy in operation. One big black button of control. Small, easy fit in a pocket.

**Accessories:** lithium battery (1 piece CR2032).

2x3 Art. Nr	Size (mm)	Laser color	Range (m)	Pack	Weight (kg)
WL001	75x26x9	red	up to 200	1	0,02

## WL2

### Пульт для презентации WL2

**Применение:** Идеальный мультимедийный инструмент, подходящий для проведения презентации, при подготовительных занятиях, лекциях а также конференциях.

**Характеристика:** Профессиональный пульт для дистанционного управления презентацией, выполняющий также функцию лазерного указателя. Очень лёгкий и удобный в обслуживании. Благодаря своим небольшим размером, без проблемы может вестись в карман. Продукт оборудован дополнительной кнопкой с функцией прокручивания слайдов, приготовленных в программе PowerPoint. Не нуждается в дополнительном программном обеспечении.

**В наборе:** щелочная батарея (1 шт.), передатчик USB и чехол.

### WL2 remote control device

**Use:** A perfect multimedia tool useful during lectures, presentations, and as a point lighting torch.

**Description:** Elegant, high tech red beam laser pointer. Light and easy in operation. One big black button of control. Small, easy fit in a pocket.

**Accessories:** lithium battery (1 piece CR2032) , USB receiver and a case.

2x3 Art. Nr	Size (mm)	Laser colour	Range (m)	Pack	Weight (kg)
WL002	115x18x19	red	up to 200	1	0,03

# PVIENOSTY

## Электронное перо к интерактивной доске ěno

Применение: интерактивные доски ěno.

Характеристики: Запасное перо к электронной доске ěno выполняет функцию электронного указателя, который имеет задание контролировать систему, вместо мышки. Соединение с компьютером происходит при помощи порта bluetooth. Такой тип соединения пера с компьютером гарантирует пользователю полную свободу в движении, а его действие распространяется до 10 метров. Перо имеет встроенную камеру и микропроцессор, которые считывают серый слой координат, ориентируясь таким образом, в какой части документа находится перо. Эта информация сразу же передается в реальном времени, через встроенный передатчик Bluetooth к компьютеру. Перо имеет свой источник питания (1xAAA).

## Electronic stylus for the ěno interactive board

Use: ěno interactive boards.

Description: A spare electronic stylus for the ěno interactive board. It operates as pointer and operates all mouse activated controls. It communicates via Bluetooth. This allows for free walking in the class / conference room as the range of the connection is close to 10m. The pen has a built-in camera and a microprocessor that reads the coordinates of a layer and reading in which is part of the document the nib is. This information is transmitted in real time by built-in Bluetooth transmitter to PC. The stylus has autonomous power supply.

2x3 Art. Nr	Size (cm)	Pack	Weight (kg)
PVIENOSTY	16x1,5	1	0,3



под заказ



2x3 S/N: PVIENOSTY



# STE, PVIENOMOB(WYS)

## Подставка для интерактивной доски

Применение: интерактивные доски.

Характеристики: Мобильная штатив к интерактивной доске, с возможностью регуляции высоты.

## Mobile stands for interactive boards

Use: Interactive board.

Description: Mobile stand for interactive board with adjustable height.

2x3 Art. Nr	Material	Size (cm)	Pack	Weight (kg)
STE (stand for 2x3 ěsprit)	steel	176,5x195	1	37,5
PVIENOMOB (stand for ěno)	steel	155x198	1	30
PVIENOMOBWYS (stand + projector hook for ěno)	steel	155x241	1	45



2x3 S/N: STE, PVIENOMOB



## Общая информация - проекционные экраны

### Как подобрать экран, соответствующий твоим потребностям??

Проекционный экран с хорошо подобранными параметрами, т.е. величина, проекционный материал, способ крепления, вид проекции является необходимым элементом профессиональной презентации. Помогает в проведении показа и подчёркивает профессионализм презентующего лица. Проекция изображения на белой стене не даёт требуемых эффектов, поэтому мы предлагаем для проекции использование проекционных экранов 2x3.

### Главные особенности, на которые нужно обратить внимание при подборе экрана:

Тип экрана – переносной или монтируемый на стене?

Размер – главный принцип при подборе размера экрана есть расстояние, на каком он будет размещён относительно аудитории:

- Минимальное расстояние от экрана до сидящих должна быть 1,5 х ширины экрана
  - Максимальное расстояние экрана до аудитории, не должно превышать 6 х ширины экрана
- Формат – каждый вид проекции имеет соответствующее отношение ширины к высоте:
- Проекторы 4:3.
  - Панорамичная проекция 16:9 (домашний кинотеатр).
  - Проекционный фонарь для текста ОНР 1:1.
  - Проекционный фонарь для слайдов 3:2.

Поверхность экрана:

- Коэффициент отображения света определяется через так называемый масштаб яркости. Имеет оно влияние на качество изображения, а также восприятие зависит от угла видения. Чем выше коэффициент в масштабе яркости, тем лучшее восприятие.
- В сегменте офисно-школьном, как правило употребляется две поверхности:
  - Поверхность типа D (белая, матовая) – шкала яркости 1.0 – 1.2 (DIN 19045).
  - Поверхность типа S (белая жемчужная) – шкала яркости 1.8 – 2.4 (DIN 19045), изображение в два раза интенсивнее, чем в типе D.

### Поверхность Matt White:

Matt White - наиболее универсальная поверхность для передней проекции. Этот материал очень лёгкий, что переносится на вес самого изделия. Можно её использовать в условиях контролируемого освещения, при затемнённых окнах, либо при сильном свете находящимся с обратной стороны экрана. Поверхность следует мыть мягкой губкой при помощи воды, с мылом, либо с деликатным детергентом.

### Параметры проекционного материала:

- Шкала яркости: 1.0 - 1.2 (DIN 19045)
- Толщина: 0.35 мм
- Лицевая сторона: матовая белая
- Обратная сторона: чёрная
- Угол видения: >160°

## General description - projection screens

### Which screen is good for me?

A screen of carefully chosen characteristics: size, material, and mount is necessary for professional presentation. It helps in presentation and its presence communicates professional approach. Screening on a white wall does not bring a comparable effect. This is why we recommend use of the 2x3 screens.

### The main features to be considered when the screen is selected:

Portable or fixed?

Size - the size shall be determined by the distance between the screen and the public:

- Minimum distance should amount to 1.5 x screen width
- Maximum distance should not exceed 6 x the width

Format - each kind of projection requires a specific format: ratio of width/height:

- 4:3 Projectors
- Panoramic projection 16:9 (home cinema)
- OHP text display - 1:1
- Slide projectors 3:2

Screen area:

- Reflection - defined by the so called gain factor. It affects the perceived brightness of the image and depends on viewing angle. The higher gain factor the more bright the image is.
- Office and school products usually use one of the two kinds of surface:
  - D surface (white matt) - gain factor 1.0 – 1.2 (DIN 19045).
  - S surface (glossy white) - gain factor 1.8 – 2.4 (DIN 19045), the image is twice as intense as D image.

### Matt White surface:

The Matt White is the most universal type of screen surface. The material is very light what translates to the product's weight. It can be used in dimmed premises with windows screened or with bright light behind the screen. The surface should be cleaned with soft tissue - water and mild detergent.

### Screen material:

- Gain factor: 1.0 - 1.2 (DIN 19045)
- Thickness: 0.35 mm
- Front: white matt
- Back: black
- Viewing angle: >160°



# EEP

## Электрический проекционный экран PROFI

**Характеристика:** Экран настенный, электрический, ширина и длина экрана от 180 до 300 см. Предназначен для средних и больших помещений. Полотно выдвигается на нужную высоту с помощью пульта управления, безшумный механизм выдвижения экрана. Плоская поверхность экрана, материал белый, матовый, с темной обратной стороной. Черная окантовка по краям экрана шириной 2,5 см – для лучшего контраста. Легко монтируется на стене или потолке.

**Новость:** Сейчас в нашем коммерческом предложении доступны также экраны в формате 4:3!

## PROFI electric projection screen

**Description:** Projection screen, electric drive, easy to mount on a wall or under the ceiling. Matt White surface with black belt around increasing the contrast of the image. The winding drive is very quiet. The canvas is wound into the special case which protects the screen against damage, dust and other unwelcome factors. Operated with a remote control effective at 20 m range. The angle of view is wide what facilitates use in premises where the some of the viewers must watch the show at high angles. The top metal case makes the structure very durable.

**New:** Now we also offer the 4:3 screens!

2x3 S/N: EEP

под заказ



2x3 Art. Nr	Format	Size (A x B) (cm)	Diagonal	Border	Pack	Weight (kg)
EEP1818R	1:1	177 x 177	249 cm (98")	3x3	1	10
EEP2020R	1:1	199 x 199	279 cm (110")	4x4	1	11
EEP2424R	1:1	240 x 240	340 cm (134")	4x4	1	13
EEP2727R	1:1	270 x 270	381 cm (150")	4x4	1	20
EEP3030R	1:1	301 x 301	427 cm (168")	4x4	1	23
EEP1014/43	4:3	108 x 147	190 cm (75")	3x3	1	8
EEP1216/43	4:3	122 x 165	214 cm (84")	3x3	1	9
EEP1419/43	4:3	145 x 195	254 cm (100")	4x4	1	10
EEP1723/43	4:3	175 x 236	305 cm (120")	4x4	1	12

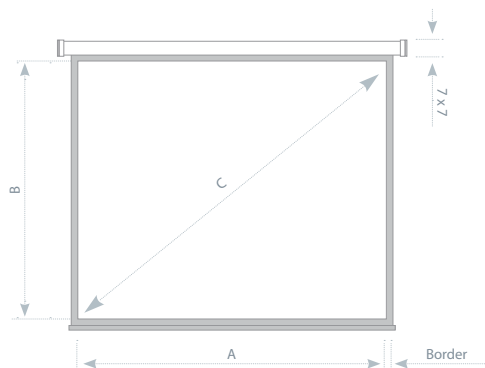

2x3 S/N: EMP



## EMP

### MANUАЛЬНЫЙ ПРОЕКЦИОННЫЙ ЭКРАН POP

**Характеристики:** Экран настенный, ширина и длина экрана от 150 до 240 см. Плоская поверхность экрана, материал белый, матовый, с тёмной обратной стороной. Черная окантовка по краям экрана шириной 2,5 см – для лучшего контраста. Мощный пружинный механизм обеспечивает легкое выдвижение экрана. Высота регулируется благодаря системе блокирования. Предназначены для средних и небольших помещений. Легко монтируется на стене или потолке.

**Новость:** Сейчас в нашем коммерческом предложении доступны также экраны в формате 4:3!  
**В наборе:** монтажные элементы

### POP manual projection screen

**Description:** Projection screen, manual unwinding, easy to mount on a wall or under the ceiling. Matt White surface with black belt around increasing the contrast of the image. Has a silent spring powered wind back mechanism. Adjustable height as the winding can be locked at any moment. The canvas is wound into the special case which protects the screen against damage, dust and other unwelcome factors. The angle of view is wide what facilitates use in premises where the some of the viewers must watch the show at high angles. The top metal case makes the structure very durable.

**New:** Now we offer the 4:3 screens!

**Accessories:** assembly elements.

2x3 Art. Nr	Format	Size (A x B) (cm)	Diagonal	Border	Pack	Weight (kg)
EMP1014/43	4:3	108 x 147	190 cm (75")	3x3	1	6
EMP1216/43	4:3	122 x 165	214 cm (84")	3x3	1	7
EMP1419/43	4:3	145 x 195	254 cm (100")	4x4	1	9,5
EMP1723/43	4:3	175 x 236	305 cm (120")	4x4	1	10,5

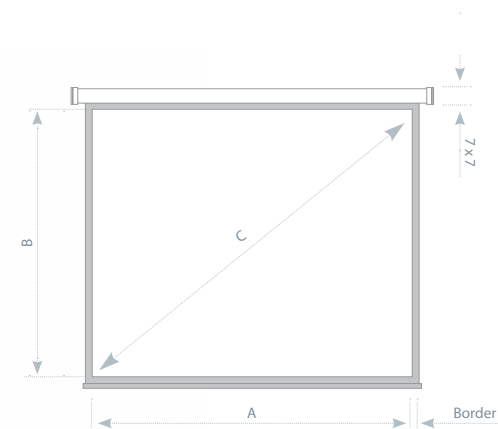

# EMPR

## Мануальный проекционный экран PROFI

Характеристики: Экран настенный, ширина и длина экрана от 150 до 240 см. Плоская поверхность экрана, материал белый, матовый, с темной обратной стороной. Черная окантовка по краям экрана шириной 2,5 см - для лучшего контраста. Мощный пружинный механизм обеспечивает легкое выдвижение экрана. Высота регулируется благодаря системе блокирования. Предназначены для средних и небольших помещений. Легко монтируется на стене или потолке.

В наборе: монтажные элементы

## PROFI manual projection screen

Description: Projection screen, manual unwinding, easy to mount on a wall or under the ceiling. Matt White surface with black belt around increasing the contrast of the image. Has a silent spring powered wind back mechanism. Adjustable height as the winding can be locked at any moment. The canvas is wound into the special case which protects the screen against damage, dust and other unwelcome factors. The angle of view is wide what facilitates use in premises where the some of the viewers must watch the show at high angles. The top metal case makes the structure very durable.

Accessories: assembly elements.

2x3 Art. Nr	Format	Size (A x B) (cm)	Diagonal	Border	Pack	Weight (kg)
EMPR1515R	1:1	147x147	216 cm (85")	3x3	1	8,5
EMPR1818R	1:1	177 x 177	249 cm (98")	3x3	1	10,5
EMPR2020R	1:1	199 x 199	279 cm (110")	4x4	1	11
EMPR2424R	1:1	240 x 240	340 cm (134")	4x4	1	16,5

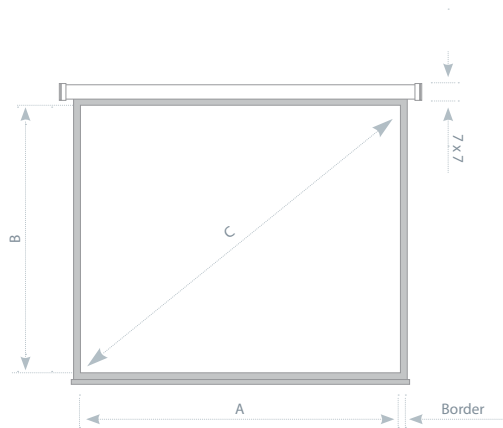

2x3 S/N: ETP

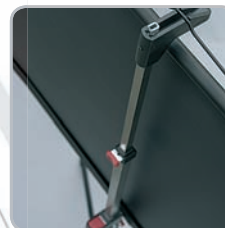

## ETP

### PERЕНОСНОЙ ЭКРАН НА ТРИНОГЕ POP

**Характеристики:** Экран на треноге, мощный верхний держатель. Плоская поверхность экрана, материал белый, матовый, с темной обратной стороной. Черная окантовка по краям экрана шириной 2,5 см – для лучшего контраста. Складывающаяся подставка, легкий и удобный при транспортировке. Держатель для регулировки высоты очень прост в использовании. Ширина и длина экрана от 125 до 180 см. Очень устойчивый.

**Новость:** Сейчас в нашем коммерческом предложении доступны также экраны в формате 4:3!  
**В наборе:** монтажные элементы

### POP portable projection screen on tripod

**Description:** Most popular tripod screen. Strong top fixing. Matt white fabric. Foldable stand. Special locking for transport.

**New:** Now we offer the 4:3 screens!

**Accessories:** assembly elements.

2x3 Art. Nr	Format	Size (A x B) (cm)	Diagonal	Border	Pack	Weight (kg)
ETP1014/43	4:3	108 x 147	190 cm (75")	3x3	1	8
ETP1216/43	4:3	122 x 165	214 cm (84")	3x3	1	10
ETP1419/43	4:3	145 x 195	254 cm (100")	4x4	1	13

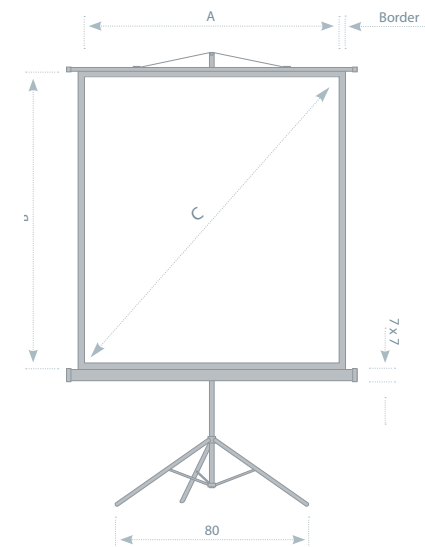

# ETPR

## PERENOSHOY EKРАН НА ТРИНОГЕ PROFİ

**Характеристики:** Экран на треноге, мощный верхний держатель. Плоская поверхность экрана, материал белый, матовый, с темной обратной стороной. Черная окантовка по краям экрана шириной 2,5 см – для лучшего контраста. Складывающаяся подставка, легкий и удобный при транспортировке. Держатель для регулировки высоты очень прост в использовании. Ширина и длина экрана от 125 до 180 см. Очень устойчивый.  
**В наборе:** монтажные элементы

## PROFI portable projection screen on tripod

**Description:** Most popular tripod screen. Strong top fixing. Matt white fabric. Foldable stand. Special locking for transport.  
**Accessories:** assembly elements.

2x3 Art. Nr	Format	Size (A x B) (cm)	Diagonal	Border	Pack	Weight (kg)
ETPR1212R	1:1	124 x 124	175 cm (69")	3x3	1	5
ETPR1515R	1:1	150 x 150	213 cm (84")	3x3	1	8
ETPR1818R	1:1	177 x 177	249 cm (98")	3x3	1	13,2
ETPR2020R	1:1	199 x 199	279 cm (110")	4x4	1	14,8

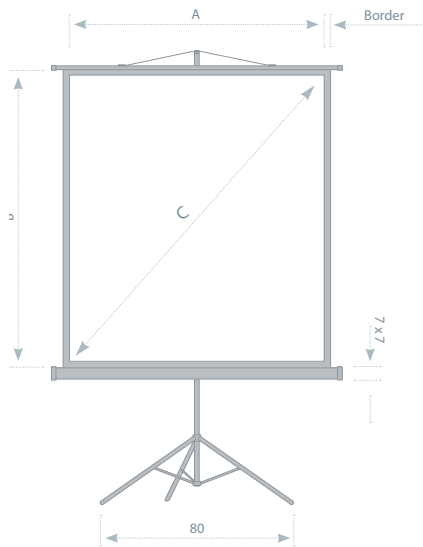

2x3 S/N: ETPR

2x3 S/N: UPA

под заказ

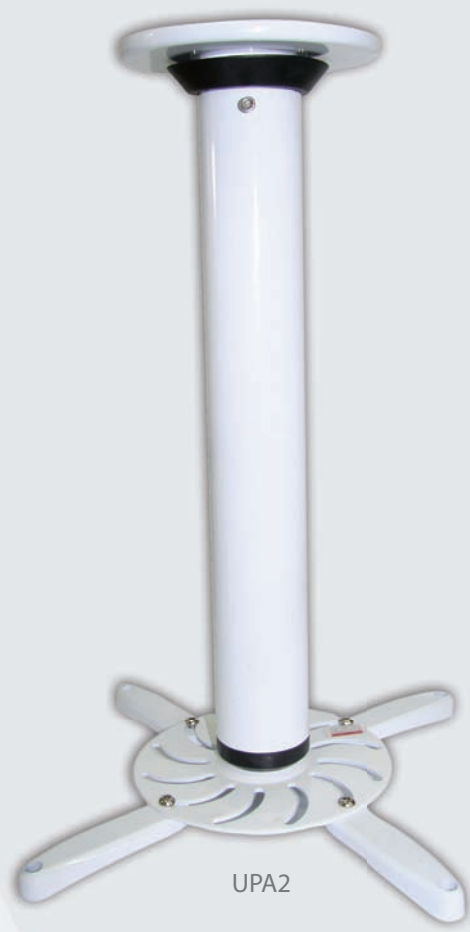

UPA

**RUС** Потолочный держатель для проекторов – модель А  
 Применение: Подходит для каждого типа проектора не превышающего 10 кг. Идеально подходит для конференц-залов, а также вузов.  
 Характеристика: Универсальный держатель для проекторов, монтируемых к потолку. Белая стальная конструкция. Продукт имеет четыре регулируемых рукава, дающих возможность монтажа каждого типа проектора, которых вес не превышает 10 кг.  
 В наборе: элементы крепления  
**ВНИМАНИЕ!** Для самостоятельного монтажа.

**ENG** Projector ceiling mount kit A  
 Use: Fits every projector up to 10 kg weight. Works perfectly in conference rooms and schools.  
 Description: Universal projector ceiling mount kits. Steel structure - white. The device has four adjustable arms which will hold any projector weighting up to 10 kg.  
 Accessories: assembly elements.  
**NOTE!** Self-assembly.

2x3 Art. Nr	Size (A)(cm)	Max. capacity (kg)	Pack	Weight (kg)
UPA1	11	10	1	1,5
UPA2	47-76	10	1	2

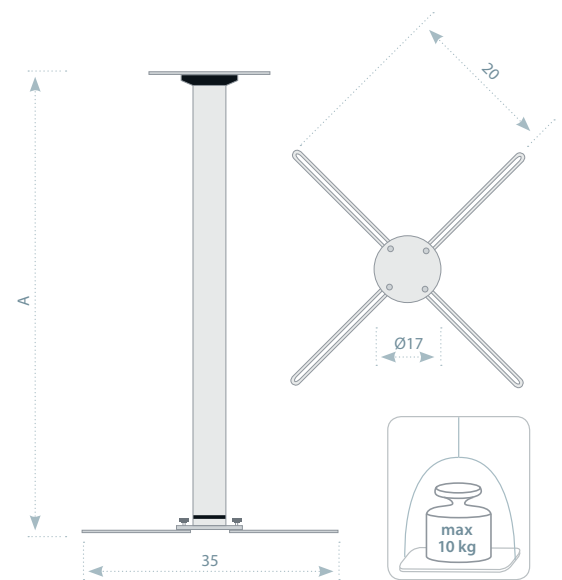

# UPD

## Потолочный держатель для проекторов – модель D

**Применение:** Подходит для каждого типа проектора не превышающего 15 кг. Идеально подходит для конференц-залов, а также вузов.

**Характеристика:** Универсальный держатель для проекторов, монтированных к потолку. Белая стальная конструкция. Продукт имеет четыре регулируемых рукава, дающих возможность монтажа каждого типа проектора, которых вес не превышает 15 кг.

**В наборе:** элементы крепления

**ВНИМАНИЕ!** Для самостоятельного монтажа.

## Projector ceiling mount kit D

**Use:** Fits every projector up to 15 kg weight. Works perfectly in conference rooms and schools.

**Description:** Universal projector ceiling mount kits. Steel structure - white. The device has four adjustable arms which will hold any projector weighting up to 10 kg.

**Accessories:** assembly elements.

**NOTE!** Self-assembly.

2x3 Art. Nr	Size (A) (cm)	Max. capacity	Pack	Weight (kg)
UPD1	64 - 110,5	15	1	4
UPD2	70 - 116,5	15	1	4,2
UPD3	57,5 - 104	15	1	3,7

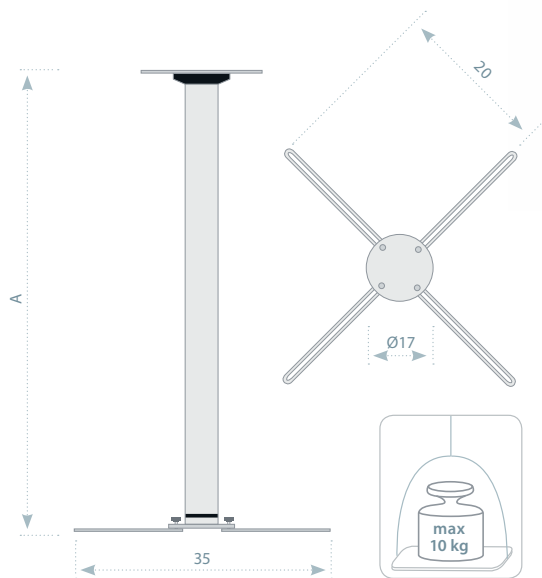

2x3 S/N: UPD

под заказ

2x3 S/N: ST003, ST006

под заказ

Gigant



Solo



## ST003

### RU Прожекторные столики GIGANT

**Характеристика:** Устойчивый столик с двумя полками: для мультимедийного проектора и ноутбука. Благодаря складным полкам и ножкам, столик очень удобен при транспортировке. Регулируемая высота верхней полки. Ножки черного цвета, полки – серые. Для самостоятельного монтажа.

### EN GIGANT projection table

**Description:** Professional, multifunctional projection table with a graphite basis. Its light construction allows to fold the table which makes it easy to carry and store. The product is equipped with two shelves in gray with non-slip surface and raised edges, which protects the projector from sliding off. Self-assembly.

2x3 Art. Nr	Size (cm)	Max. capacity (kg)	Pack	Weight (kg)
ST003	50x40/40x40	25/15	1	12,4

## ST006

### RU Прожекторные столики SOLO

**Характеристика:** Столик для проекционной техники, регулируется по высоте от 80 до 125 см. Мобильная подставка черного цвета, ролики с фиксирующим механизмом. Столешница серого цвета размером 40 x 50 см. Для самостоятельного монтажа.

### EN SOLO projection table

**Use:** Ideal for classrooms, conference and trainings. Facilitate the work of the speaker and allows direct access to a computer or a projector.

**Description:** Adjustable height table from 80 to 125 cm. Light grey shelve (40 x 50 cm). Mobile stand in a graphite colour. Four lockable castors. Self-assembly.

2x3 Art. Nr	Size (cm)	Max. capacity (kg)	Pack	Weight (kg)
ST006	40x50	25	1	12

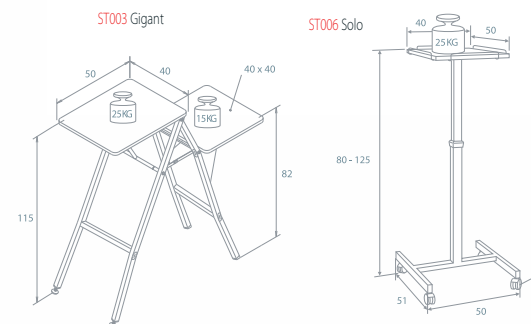

# ST004

## Проекционные столики MASTER

**Характеристики:** Столик для проекционной техники, который идеально подойдет для мобильных презентаций. Имеет две столешницы: для проектора – 35x42 см, для ноутбука – 36x24 см. Пневматическая регулировка по высоте. Складывающаяся конструкция столика и колесики позволяют легко транспортировать его и использовать в качестве тележки для перевозки ручной клади.

## Projection tables MASTER

**Description:** Modern table designed for portable presentations. Fitted with two folding shelves for projector and notebook. Safe and continuous variable height adjustment. Fitted with large wheels for optimum mobility. Self-assembly.

2x3 Art. Nr	Size (cm)	Max. capacity (kg)	Pack	Weight (kg)
ST004	35x42/36x24	10/5	1	14

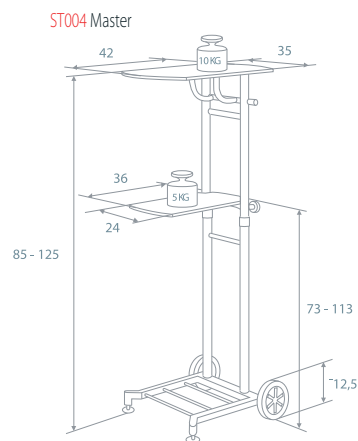

2x3 S/N: ST004

под заказ



www.2x3-ua.com

2x3 S/N: ST007

под заказ



## ST007

### ПРОЕКЦИОННЫЕ СТОЛИКИ UNIVERSAL

**Характеристика:** Устойчивый multifunctional столик, имеющий две полки для проектора, ноутбука или принтера. Верхняя столешница серого цвета. Мобильное основание из алюминиевого профиля серебристого цвета. Колёсики с фиксирующим механизмом.

**В наборе:** элементы крепления

**ВНИМАНИЕ!** Для самостоятельного монтажа.

### UNIVERSAL projection table

**Use:** Ideal for classrooms, conference and trainings. Facilitate the work of the speaker and allows direct access to a computer or a projector.

**Description:** Professional, multi-projection table with two shelves for the projector, notebook or printer. The top is made of furniture board in gray colour. The aluminium silver base is mobile with the lockable wheels.

**Accessories:** assembly elements.

**NOTE!** Self-assembly.

2x3 Art. Nr	Size (AxB/CxD)(cm)	Max. capacity (kg)	Pack	Weight (kg)
ST007	80x46/40x40	25/10	1	11,1

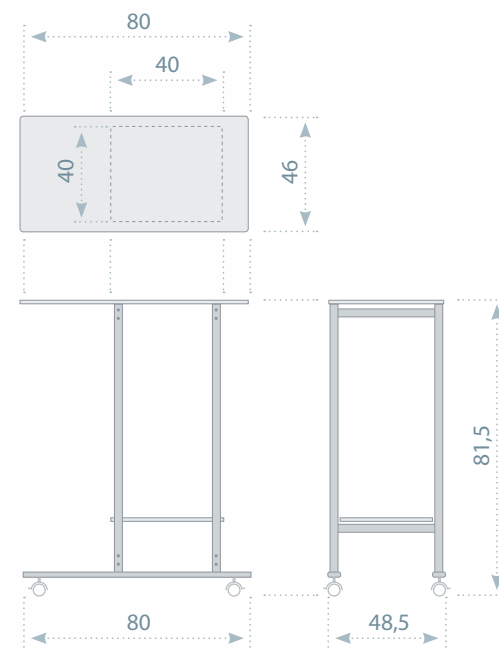

## PF05

### **RU** Презентационная трибуна CLASSIC

**Применение:** Идеальная для разного вида встреч: конференции, презентации, лекции.

**Характеристики:** Профессиональная и практическая трибуна Classic с эстетической конструкцией. Основная лицевая сторона, даёт возможность разместить на ней, например: название или логотип организатора. Поставляется вместе со специальными ножками, а также оборотными колёсиками с механизмом фиксации. Доступна конструкция из чёрного цвета, с полками из бука. Верхняя полка имеет дополнительный порог, предотвращающий выпадение листов.

### **EN** Presentation lectern CLASSIC

**Use:** Ideal for all types of events: conferences, presentations and lectures.

**Description:** Professional and practical lectern for presentations in graphite with beech colour shelves. Solid front allows to present logo of the organizer. Supplied with stabilizing legs and wheels. Topshelf has an additional threshold for release to prevent sheets from sliding.

2x3 Art. Nr	Size (AxB/C) (cm)	Pack	Weight (kg)
PF05	59x43/119	1	14

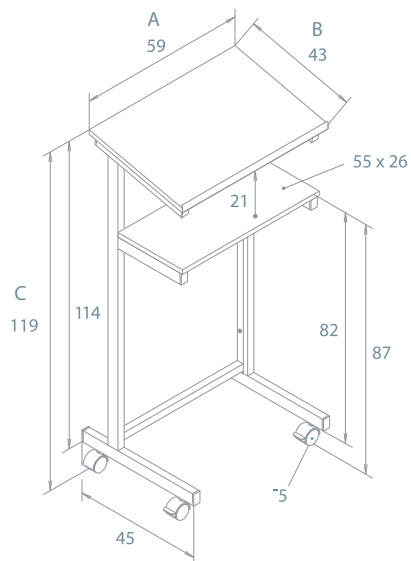

2x3 S/N: PF05

под заказ



примечания / notes

A series of horizontal dotted lines for writing notes, filling the majority of the page below the header.

**2X3**  
Marketing Display



**Marketing Display**

# Marketing Display

## Идеальная оправа для твоей фирмы

Коммерческое предложение по Marketing Display направлено на рынок рекламных агентств. Предлагаемые продукты приведут к тому, что с соответственно с хорошо запроектированной графикой будет идеальным носителем рекламы фирмы или продуктов. Это уже проверено в каждом даже наиболее требовательном месте. Высокого качества материалы гарантируют стойкость в эксплуатации продуктов.

### Главные преимущества:

- Продукты выставочно-рекламные высокого качества
- Идеальны для презентации реклам, плакатов, баннеров, листовок или фолдеров
- Простота и и быстрота при монтаже
- Современный дизайн



## The perfect solution for your company!

Display Marketing' offer is focused on market of advertising agencies. The offered products with suitably designed graphics are perfect medium for advertising companies or products. Our products are proven solutions in even the most demanding place. High quality materials provide durability in usage.

### Main advantages:

- High quality exhibition and advertising products
- Ideal for the presentation of ads, posters, banners, leaflets or folders
- Simple and quick to install
- Modern design

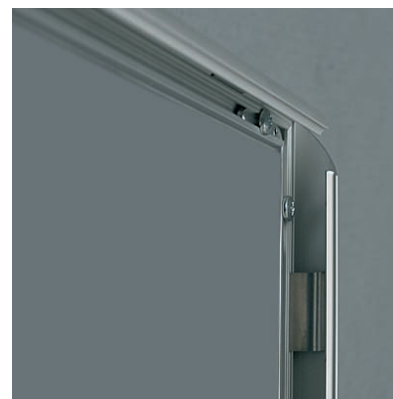

# TZW25

## РУС Рамка для постеров 25 мм

**Характеристика:** Идеально подходит для плакатов любых размеров. Алюминиевая анодированная рамка на основе клик-системы, уголки на выбор: 1. закругленные пластиковые уголки; 2. соединенные под углом 45 градусов, ширина рамки 25 мм. Элементы крепления в комплекте.

## ENG Snap frame 25 mm

**Description:** Ideal for every size posters, natural silver eloxiert and different colours are available. Mitred and round corner alternatives. Each frame includes the wall fixing.

2x3 S/N: TZW25

под заказ

2x3 Art. Nr	Poster Size	Pack	Weight (kg)
<b>mitred</b>			
TZW25/A5BG	A5	1	0,23
TZW25/A4BG	A4	1	0,53
TZW25/A3BG	A3	1	0,83
TZW25/A2BG	A2	1	1,32
TZW25/A1BG	A1	1	2,45
TZW25/A0BG	A0	1	3,35
TZW25/B2BG	B2	1	1,90
TZW25/B1BG	B1	1	3,30
<b>round</b>			
TZW25/A5	A5	1	0,23
TZW25/A4	A4	1	0,53
TZW25/A3	A3	1	0,83
TZW25/A2	A2	1	1,32
TZW25/A1	A1	1	2,45
TZW25/A0	A0	1	3,35
TZW25/B2	B2	1	1,90
TZW25/B1	B1	1	3,30

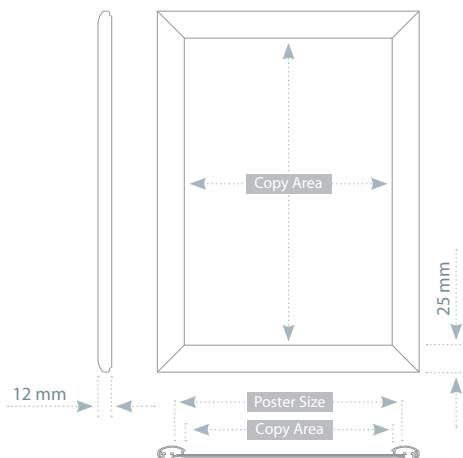
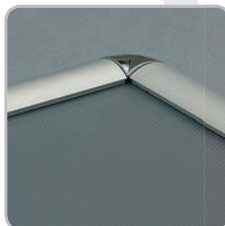

Рекомендуем использовать печатную графику: Плакатная бумага 150 гр  
We advise to use for printing graphics: Poster paper 150 g

2x3 S/N: TZW32

под заказ



Рекомендуем использовать печатную графику: Печатная бумага 150 гр  
We advise to use for printing graphics: Poster paper 150 g

## TZW32

**RU** Рамка для постеров 32 мм

**Характеристика:** Идеально подходит для плакатов любых размеров. Алюминиевая анодированная рамка на основе клик-системы, уголки на выбор: 1. закругленные пластиковые уголки; 2. соединенные под углом 45 градусов, ширина рамки 32 мм. Элементы крепления в комплекте.

**EN** Snap frame 32 mm

**Description:** Ideal for every size posters, natural silver eloxiert and different colours are available. Mitred and round corner alternatives. Each frame includes the wall fixing.

2x3 Art. Nr	Poster Size	Pack	Weight (kg)
<b>mitred</b>			
TZW32/A3BG	A3	1	1
TZW32/A2BG	A2	1	1,7
TZW32/A1BG	A1	1	3
TZW32/A0BG	A0	1	5,5
TZW32/B2BG	B2	1	2,5
TZW32/B1BG	B1	1	3,7
TZW32/B0BG	B0	1	6,1
<b>round</b>			
TZW32/A3	A3	1	1
TZW32/A2	A2	1	1,7
TZW32/A1	A1	1	3
TZW32/A0	A0	1	5,5
TZW32/B2	B2	1	2,5
TZW32/B1	B1	1	3,7
TZW32/B0	B0	1	6,1

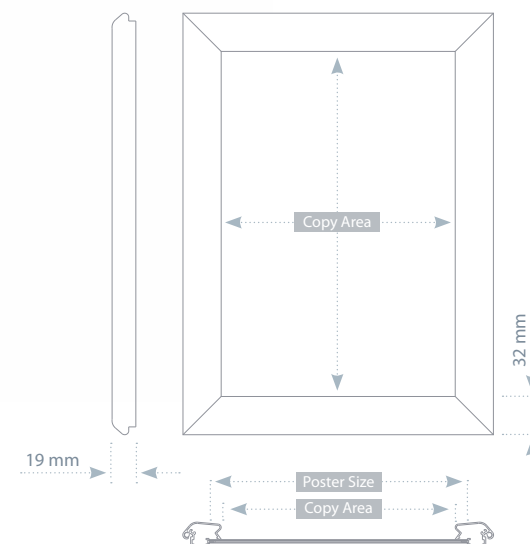

RS

**РУС** Рамка для постеров на пружинках

**Характеристика:** Лёгкая алюминиевая рамка, с держателями на пружинках по углам. Благодаря пластиковым прщелкам и растяжным пружинкам, плакат очень легко вставляется и надёжно держится в центральном положении. В наборе два держателя для монтажа рамки на стене или подвешивания на потолке.

**ENG** Strech poster frame

**Description:** Light weight aluminium frame that stretches the poster within, from 4 corners. Poster can be simply changed via plastic clips. Includes two U hangers for both wall mounting and ceiling suspending.

2x3 S/N: RS

Art. Nr	Poster Size	Pack	Weight (kg)
RS/A4	A4	1	0,2
RS/A3	A3	1	0,3
RS/A2	A2	1	0,3
RS/A1	A1	1	0,4
RS/B2	B2	1	0,4
RS/B1	B1	1	0,5
FA002 (plastic ceiling hanger)		1	
FA003 (metal ceiling hanger)		1	
FA006 (hook)		1	
FA008 (chain)		1	

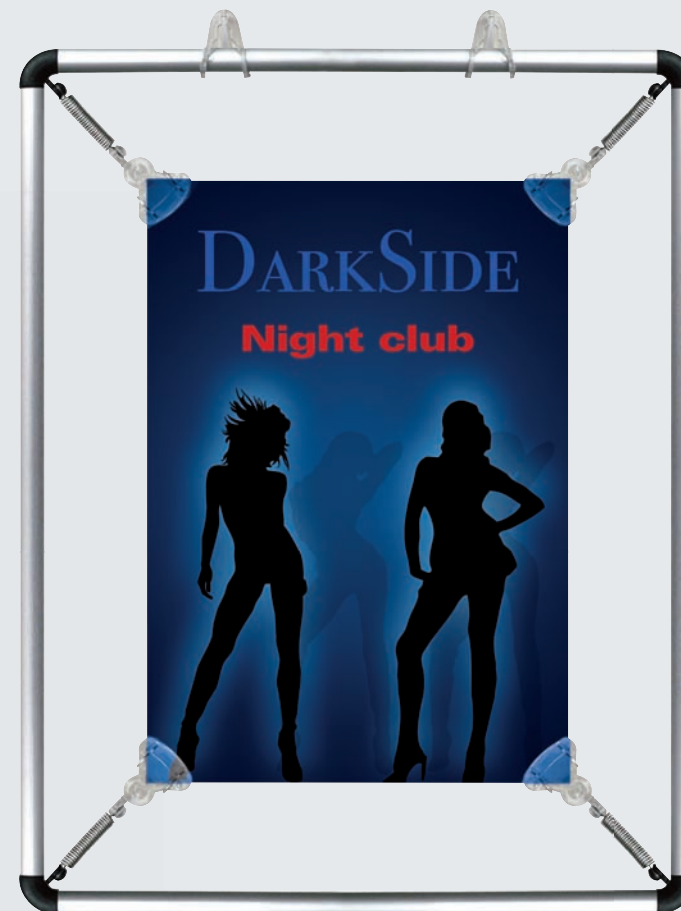
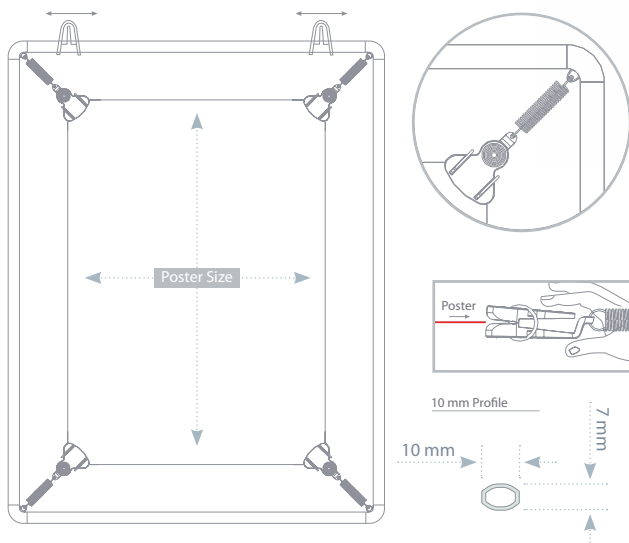

ACCESSORIES  
p. 153

Рекомендуем использовать печатную графику: Плакатная бумага 150 гр  
We advise to use for printing graphics: Poster paper 150 g

2x3 S/N: PS

под заказ



ACCESSORIES  
p. 153

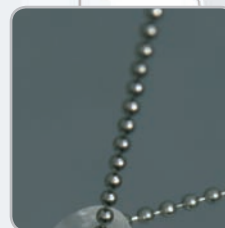

Рекомендуем использовать печатную графику: Печатная бумага 150 гр  
We advise to use for printing graphics: Poster paper 150 g

PS

### RUS Планки для постеров

Характеристика: Набор из верхней и нижней планки и держателей для монтажа планок на стену.

### ENG Poster snap

Description: One set includes top and bottom profiles and two hangers for wall mounting.

Art. Nr	Poster Size	Pack	Weight (kg)
<b>Poster snap set</b>			
PS210	210 mm	1	0,2
PS297	297 mm	1	0,2
PS420	420 mm	1	0,2
PS500	500 mm	1	0,3
PS594	594 mm	1	0,4
PS700	700 mm	1	0,4
PS841	841 mm	1	0,5
PS1000	1000 mm	1	0,6
PS1200	1200 mm	1	0,6
FA006 (hook)		1	
FA008 (chain)		1	

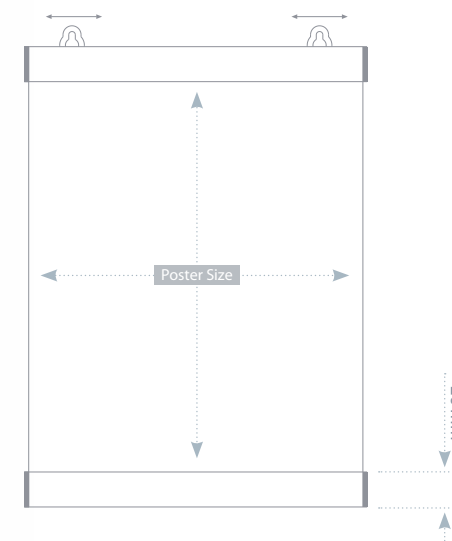

TZ

**Доска информационная на подставке Классик**

**Характеристика:** Доступны в двух размерах А4 и А3. Алюминиевый профиль 25 мм. Пластиковые, округлённые уголки.

**Classic infoboard on leg**

**Description:** Available in A4 portrait and A3 landscape positions. Aluminium snap frame 25 mm, round corner.

2x3 S/N: TZ

под заказ

Marketing Display

2x3 Art. Nr	Poster Size	Pack	Weight (kg)
TZ80/A4V	A4 vertical	1	4
TZ80/A4H	A4 horizontal	1	4
TZ100/A4V	A4 vertical	1	4,1
TZ100/A4H	A4 horizontal	1	4,1
TZ120/A3V	A3 vertical	1	5,2
TZ120/A3H	A4 horizontal	1	5,2

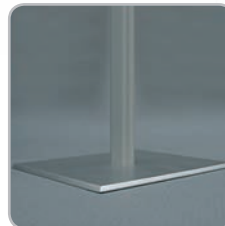
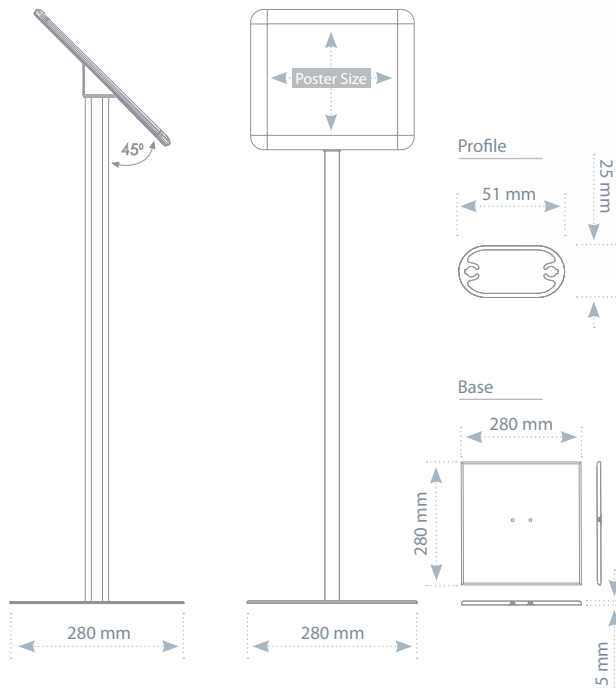

Рекомендуем использовать печатную графику; Плакатная бумага 150 гр  
We advise to use for printing graphics: Poster paper 150 g

[www.2x3-ua.com](http://www.2x3-ua.com)

доски информационные на ноге | snap boards on leg

2x3 S/N: TDW



TDW15

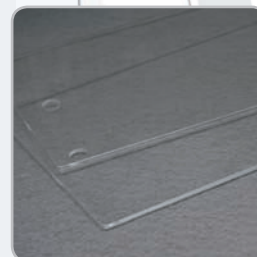

TDW

**Информационная дверная табличка EuroPLEX**

**Характеристики:** Информационная дверная доска, предназначенная для внутреннего использования. Состоит из двух прозрачных пластин, выполненных из оргстекла. На более коротких боках доски находятся декоративные болты из нержавеющей стали, которые делают её элегантный и современный вид, а тем самым защищают информацию, которая находится в середине. Доска исключительно легка и быстра в монтаже. Существует возможность монтажа доски как по вертикали, так и по горизонтали. Подходит для внутреннего размещения в ресторане, кафе, баре, коммерческих центрах, офисах и образовательных центрах.  
**В наборе:** элементы крепления

**EuroPLEX door sign**

**Description:** EuroPLEX door sign is intended for internal use only. It's made from two transparent plexi. On shorter side of door sign we have decorative steel screws, which give it an elegant, modern look. It is possible to hang the plate either vertically or horizontally. **Accessories:** mounting set.

2x3 Art. Nr	Size (A x B) (mm)	Pack	Weight (kg)
TDWA6/2	190 x 95 din 1/2A6	1	0,16
TDWA6	190 x 145 din A6	1	0,2
TDW15*	190 x 190	1	0,21
TDWA5	250 x 190 din A5	1	0,3
TDWA4	340 x 250 din A4	1	0,48

\*w zestawie również z piktogramem/ в наборе с пиктограммой / set includes one pictogram

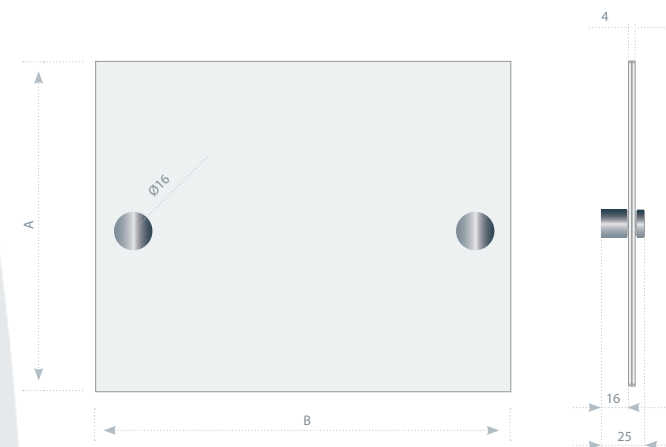

**Дверная информационная табличка**

**Характеристика:** Информационная дверная доска, предназначенная для внешнего или внутреннего использования. Состоит из двух алюминиевых профилей шириной 25 мм, законченные элегантными, чёрными заглушками. Доступна анодированная рамка серебряного цвета. Доска имеет встроенную клик систему ОБЗ, что гарантирует быстрый и легкий обмен информации. Реклама обеспечена дополнительно эластичной антирефлективной пленкой с фильтром UV толщиной 0,5 мм. Задняя стена выполнена из специального материала, стойкого к трещинам. Существует возможность монтажа доски как по вертикали, так и по горизонтали. **В наборе:** элементы крепления.

**Snap door sign**

**Description:** Door sign is intended for use internally or externally. It's made from two aluminium profiles with a width of 25 mm. It's finished with elegant graphite plugs. Aluminium frame is available in silver colour. Door sign has a built-in system snap for exchange of information. The advert is secured by a UV-reflective plexi. There is a possibility to hang this frame either vertically or horizontally. **Accessories:** mounting set.

2x3 Art. Nr	Poster size (A x B) (mm)	Pack	Weight (kg)
TZW5014	148 x 50	1	0,1
TZWA6	A6(148 x 105)	1	0,14
TZW1029	297 x 105	1	0,2
TZWA5	A5(210 x 148)	1	0,3
TZWA4	A4(297 x 210)	1	0,35
TZW14	148 x 148	1	0,18
TZW75	750 x 148	1	0,55
TZW45	500 x 400	1	0,7

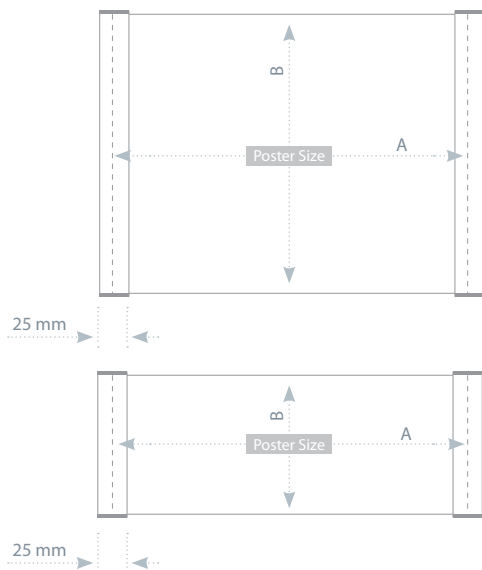

2x3 S/N: TPDR



под заказ



TPDR

**RUS** Доска меловая деревянная - штендер

**Характеристика:** Деревянный штендер - это идеальное решение, благодаря которому Вы можете представить каждое коммерческое предложение, согласно с Вашими потребностями. Обрамлена в элегантную деревянную раму, что приводит к тому, что каждая форма рекламы будет обращать на себя внимание даже для наиболее требовательных потенциальных клиентов. O

**ENG** Chalkboard - wooden frame

**Description:** It is massive wood. The erasable surface enables you to erase your messages and transmit them to your audience while keeping them updated. You could use chalkboard pen to write on black surfaces. There is also special markers that are waterbased and scent -free Suitable for displaying your messages indoor and also outdoor use such as in restaurants, cafes, bars, malls and offices.

2x3 Art. Nr	Size (cm)	Pack	Weight (kg)
TPDR96	90 x 60	1	6,4

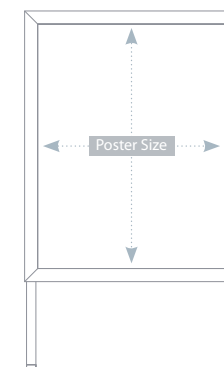
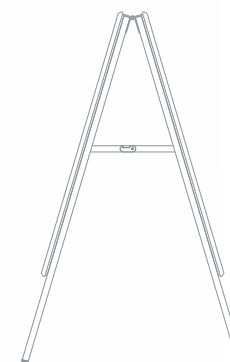

TZS

**Штендер (мимоход) тип А**

**Характеристика:** Алюминиевая рамка 32 мм, легко и удобно открывается. Пластиковые уголки, пликат защищён антибликовой плёнкой. Под заказ комплектуется стальным листом для письма маркером или мелом, а также доской для логотипа и корзиной для рекламной продукции. Возможность дополнительно докупить белый стальной лист, для письма маркером (BSTZ), либо зелёный лист, для письма мелом (BKTZ).

**A poster board**

**Description:** Easy to open snap frame 32 mm includes the anti-reflex cover, round corner. Header board and brochure basket options are present. There is a possibility to buy an extra white plate for writing with markers (BSTZ) or green plate for writing with chalk (BKTZ).

2x3 Art. Nr	Poster Size	Pack	Weight (kg)
TZS/A2	A2	1	6,2
TZS/A1	A1	1	11,5
TZS/A0	A0	1	16
TZS/B2	B2	1	9
TZS/B1	B1	1	14

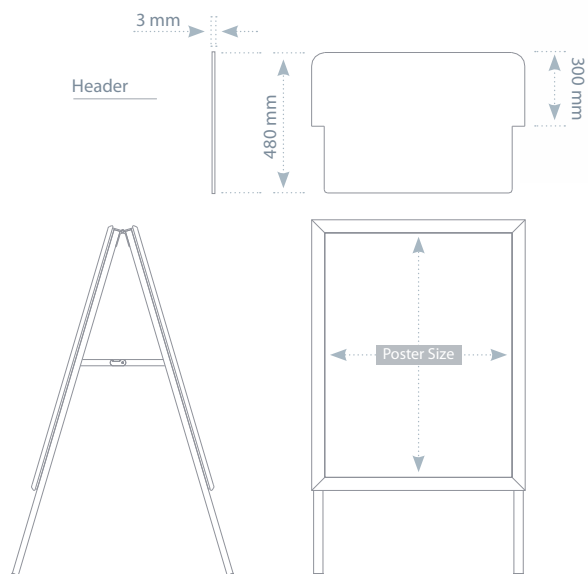

Рекомендуем использовать печатную графику: Печатная бумага 150 гр с защитным слоем ламината  
We advise to use for printing graphics: Banner paper 150 g with protective laminate

2x3 S/N: TZS

под заказ



ACCESSORIES  
p. 153

Marketing Display

плакатные рамки на подставке | poster frames on stand

2x3 S/N: TZST

под заказ

ACCESSORIES  
p. 153



## TZST

### Доска плакатная на подставке T

**Характеристика:** Двусторонняя плакатная рамка, из алюминиевого профиля 32 мм, пластиковые уголки. Подставка сделана из алюминиевого профиля. Возможность дополнительно докупить белый стальной лист, для письма маркером (BSTZ), либо зелёный лист, для письма мелом (BKTZ).

### T poster board

**Description:** A double sided customer stopper, practical to change the poster within. 32 mm profile, snap frame, round corner. Stand made of aluminium profile. There is a possibility to buy an extra white plate for writing with markers (BSTZ) or green plate for writing with chalk (BKTZ).

Art. Nr	Poster Size	Pack	Weight (kg)
TZST/B2	B2 ( 500 x 700 mm )	1	7,2
TZST/B1	B1 ( 700 x 1000 mm )	1	9,5

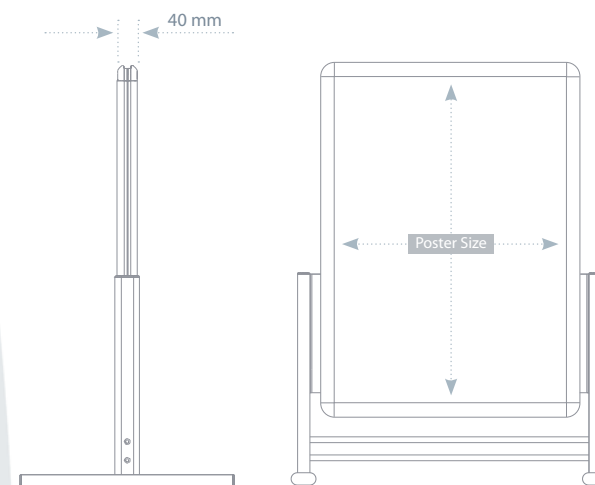

Рекомендуем использовать печатную графику: Плакатная бумага 150 гр с защитным слоем ламината  
We advise to use for printing graphics: Banner paper 150 g with protective laminate

# TOZS

## РУС Доска плакатная ОВАЛ на подставке А

**Характеристика:** Защищённая рамка 32 мм, легко и удобно открывается. Пластиковые уголки, плакат защищён антибликовой плёнкой. Элегантная подставка из алюминиевого профиля ОВАЛ. Возможность дополнительно докупить белый стальной лист, для письма маркером (BSTZ), либо зелёный лист, для письма мелом (BKTZ).

## ENG A poster board OVAL

**Description:** Easy to open snap frame 32 mm includes the anti-reflex cover, round corner. Elegant stand made with OVAL aluminium profile. There is a possibility to buy an extra white plate for writing with markers (BSTZ) or green plate for writing with chalk (BKTZ).

2x3 S/N: TOZS

под заказ

2x3 Art. Nr	Poster Size	Pack	Weight (kg)
TOZS/A1	A1	1	8,3



ACCESSORIES  
p. 153

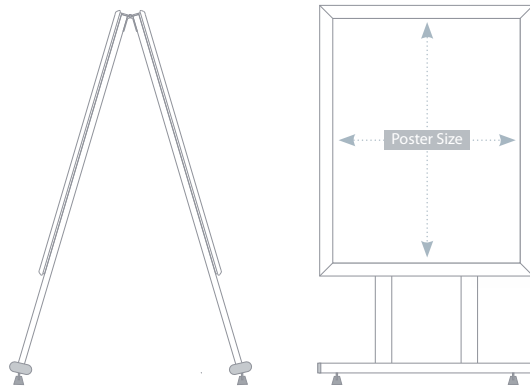

Рекомендуем использовать печатную графику: Плакатная бумага 150 гр с защитным слоем ламината  
We advise to use for printing graphics: Banner paper 150 g with protective laminate

www.2x3-ua.com

2x3 S/N: SM

под заказ



ACCESSORIES  
p. 153



Рекомендуем использовать печатную графику: Плакатная бумага 150 гр с защитным слоем ламината  
We advise to use for printing graphics: Banner paper 150 g with protective laminate

SM

**Доска плакатная SWINGMASTER**

**Характеристика:** Двусторонняя плакатная рамка, из алюминиевого профиля 40 мм, для внешнего использования. Стальные пружины обеспечивают высокую устойчивость доски при любых погодных условиях.

**SWINGMASTER poster board**

**Description:** Easy to open snap frame 40 mm for external use. Can be used as double sided. Steel springs provide flexibility to keep it stable.

2x3 Art. Nr	Poster Size	Pack	Weight (kg)
SM/A1	A1	1	14,1
SM/B1	B1	1	17,5

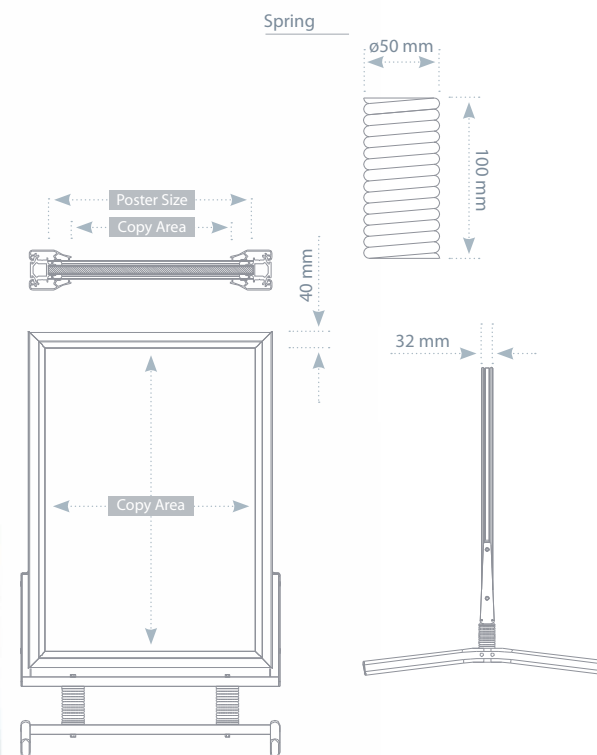

FS

**Дисплей свободно-стоящий**

**Характеристика:** Подставка на брошюры, с возможностью свободного монтажа элементов и дальнейшего расширения возможностей, в зависимости от потребностей экспозиции, а также свободного пространства. Подставка обладает четырьмя каналами, для монтажа избранных элементов, с одной, либо с четырех сторон, в любой конфигурации. Возможность размещения: плакатных рамок, стальных, либо акриловых полок на брошюры, баннерных планок, рамок slide-in, акриловых карманов (в центре, либо с боку).

**Free standing leaflet display**

**Description:** The stand for leaflets with possibilities to free arrangement depending on needs and free space available. The base has four canals for mounting chosen elements from one or four sides in any arrangement. It is possible to place: poster frames; steel, acrylic shelves for leaflets; banner boards, slide-in frames, acrylic pockets (central or side).

2x3 Art. Nr	Poster Size	Pack	Weight (kg)
<b>нога-основа</b>			
FSN (base)	h = 185 cm	1	11,4
<b>рамка 32 мм прямые углы</b>			
FSTZ32/A2BG	A2	1	1,5
FSTZ32/A1BG	A1	1	2,8
FSTZ32/B2BG	B2	1	2,2
FSTZ32/B1BG	B1	1	3
<b>рамка 32 мм округлые углы</b>			
FSTZ32/A2	A2	1	1,5
FSTZ32/A1	A1	1	2,8
FSTZ32/B2	B2	1	2,2
FSTZ32/B1	B1	1	3
<b>рамка slide in</b>			
FSTZS/A4	A4	1	0,8
FSTZS/A3	A3	1	1,2
FSTZS/A2	A2	1	1,9
FSTZS/B2	B2	1	2,8
<b>рамка slide in</b>			
FSLB400	400 mm	1	0,3
FSLB500	500 mm	1	0,4
FSLB600	600 mm	1	0,4
FSLB700	700 mm	1	0,5
<b>акриловые полки</b>			
FSKA4	A4 slant	1	0,4
<b>акриловая полка боковая</b>			
FSKABA4	A4	1	0,4
FSKABA5	A5	1	0,3
FSKABA6	A6	1	0,2
<b>стальная полка</b>			
FSPS2A4	2 x A4 capacity	1	2,1
<b>акриловая полка</b>			
FSPA2A4	2 x A4 capacity	1	1,6

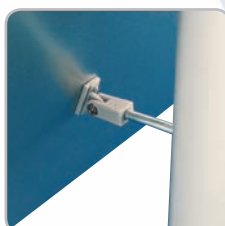
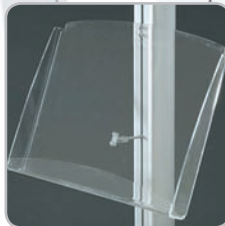

FSTZ32/Ax

FSPA2Ax



FSPS2A4



FSTZ32/Ax BG

2x3 S/N: FS

под заказ

Marketing Display

универсальный свободностоящий дисплей free standing leaflet displays

2x3 S/N: FS

под заказ

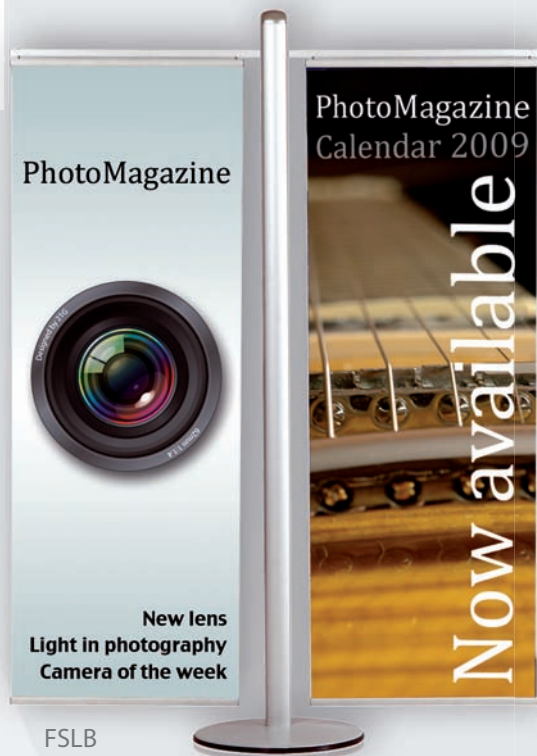

FSTZS/Ax



FS

Configurations

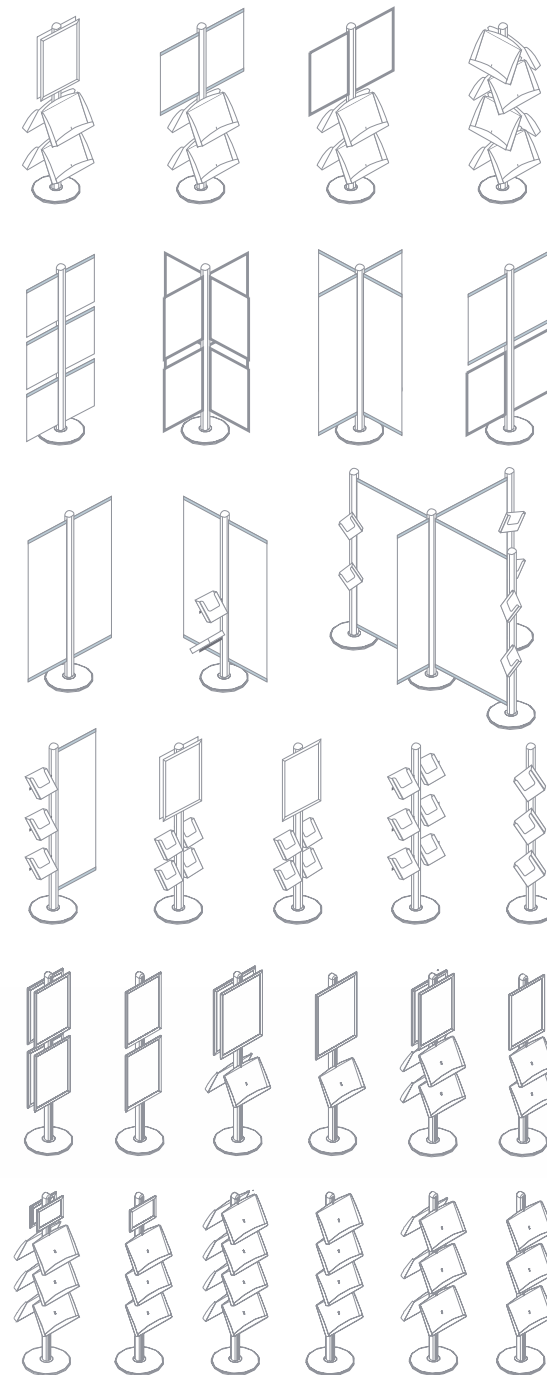

FS

Profile

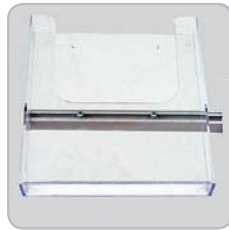
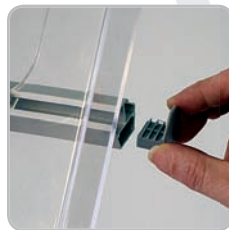
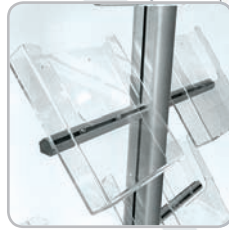
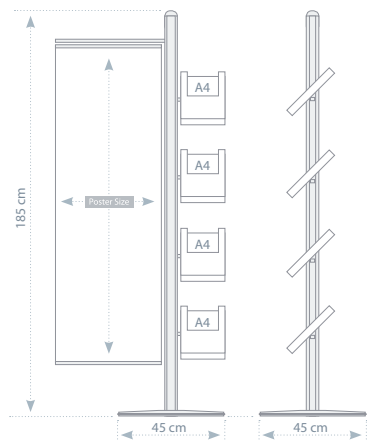
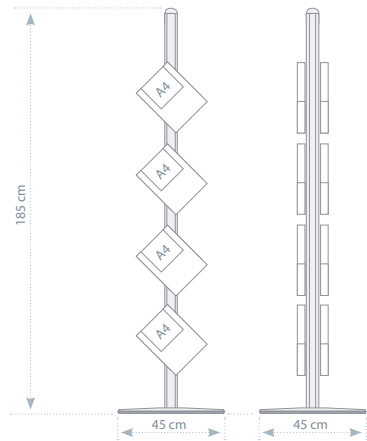
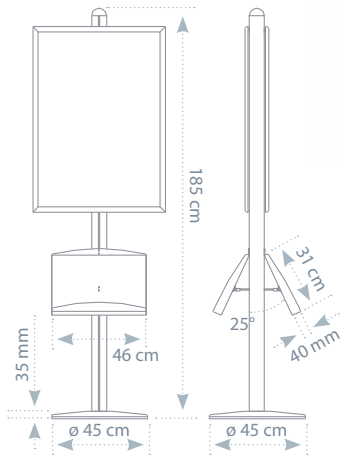
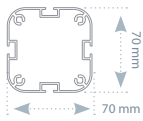

FSKA4



FSKABAx

2x3 S/N: FS

под заказ

Marketing Display

универсальный свободстоящий дисплей | free standing leaflet displays

2x3 S/N: TZSTW

под заказ



ACCESSORIES  
p. 161

Рекомендуем использовать печатную графику: Плакатная бумага 150 гр с защитным слоем ламината  
We advise to use for printing graphics: Banner paper 150 g with protective laminate

## TZSTW

### Доска информационная на подставке

**Характеристика:** Одно- или двусторонняя доска с защёлкивающейся рамкой, из алюминиевого профиля 32мм, пластиковые уголки. Возможность дополнить конструкцию полкой для брошюр. Колёсики в опции.

### Infoboard on stand

**Description:** Infoboards have single or double faced alternatives. Double and single faced acrylic shelves and wheels can be added to the infoboards.

2x3 Art. Nr	Poster Size	Pack	Weight (kg)
<b>single sided</b>			
TZSTW/A1	A1	1	9,5
<b>double sided</b>			
TZSTW/2A1	A1	1	10,3

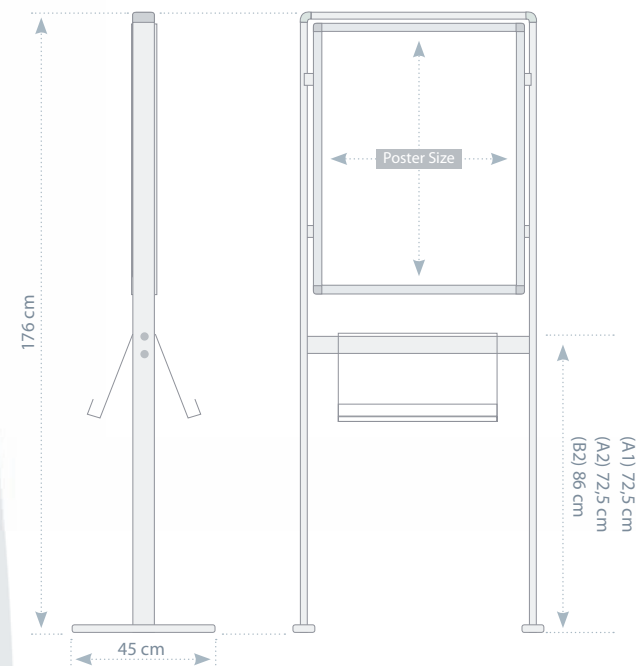

# TZSPT

## Доска информационная на подставке T

**Характеристика:** Одно- или двусторонняя доска с защёлкивающейся рамкой, из алюминиевого профиля 32 мм, пластиковые уголки. Подставка сделана из алюминиевого профиля. Дополнительно может комплектоваться колёсиками.

## Infoboard on T stand

**Description:** Infoboards have single or double faced alternatives. Elegant stand is made with OVAL aluminium profile. Wheels can be added to the infoboards.

2x3 Art. Nr	Poster Size	Pack	Weight (kg)
<b>single sided</b>			
TZSPT/A1	A1	1	9,3
<b>double sided</b>			
TZSPT/2A1	A1	1	10,2

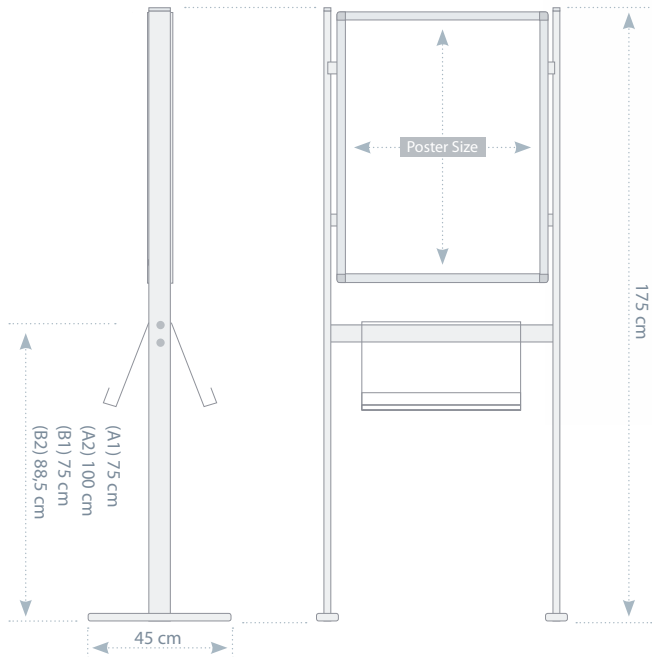

2x3 S/N: TZSPT

под заказ



ACCESSORIES  
p. 153

Рекомендуем использовать печатную графику: Плакатная бумага 150 гр с защитным слоем ламината  
We advise to use for printing graphics: Banner paper 150 g with protective laminate

[www.2x3-ua.com](http://www.2x3-ua.com)

2x3 S/N: TZSN

под заказ



Рекомендуем использовать печатную графику: Плакатная бумага 150 гр с защитным слоем ламината  
We advise to use for printing graphics: Banner paper 150 g with protective laminate

## TZSN

**Доска информационная на ноге**

**Характеристика:** Одно- или двусторонняя доска с защёлкивающейся рамкой, из алюминиевого профиля 32 мм, пластиковые уголки. Нога сделана из алюминиевого профиля. Стальная подставка.

**Infoboard on single leg**

**Description:** Infoboards have single or double faced alternatives. Snap frame 32 mm, round corners. Aluminium lag and steel base.

2x3 Art. Nr	Poster Size	Pack	Weight (kg)
<b>односторонняя</b>			
TZSN/A3	A3	1	6,4
TZSN/A2	A2	1	7,2
TZSN/A1	A1	1	9,5
<b>двусторонняя</b>			
TZSTW/2A3	A3	1	7,4
TZSTW/2A2	A2	1	8,2
TZSTW/2A1	A1	1	10,3

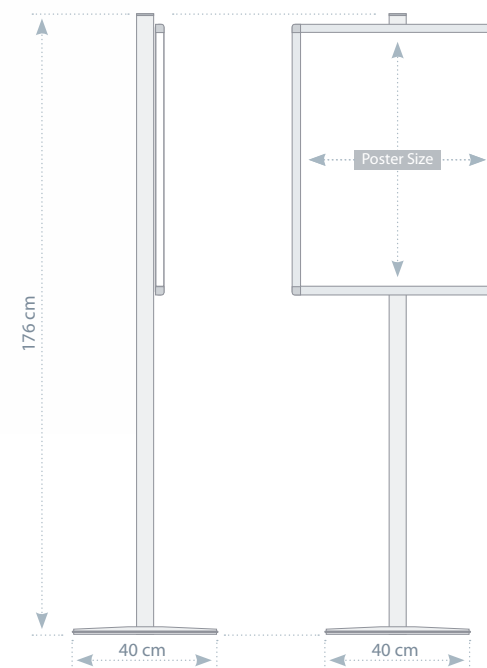

RUB

**Подставка для баннера ROLLUP**

**Характеристика:** Современная алюминиевая подставка для баннера черного цвета. Баннер крепится с помощью защёлкивающихся планок. Высота регулируется с помощью телескопического держателя. Упакована в сумку.

**ROLLUP banner**

**Description:** Modern design. Made out of aluminium. Graphic is attached with clip frames. Adjustable in height. Plastic parts in black colour. Supplied complete with carry bag.

2x3 S/N: RUB

под заказ

2x3 Art. Nr	Poster Size (cm)	Pack	Weight (kg)
RUB1000	100 x 240	1	2,8

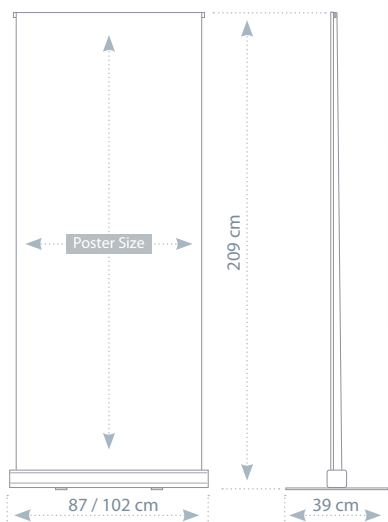

Рекомендуем использовать печатную графику: Материал для баннеров blackout (solid - rollup)  
We advise to use for printing graphics: Banner material „blackout“ (solid - rollup)

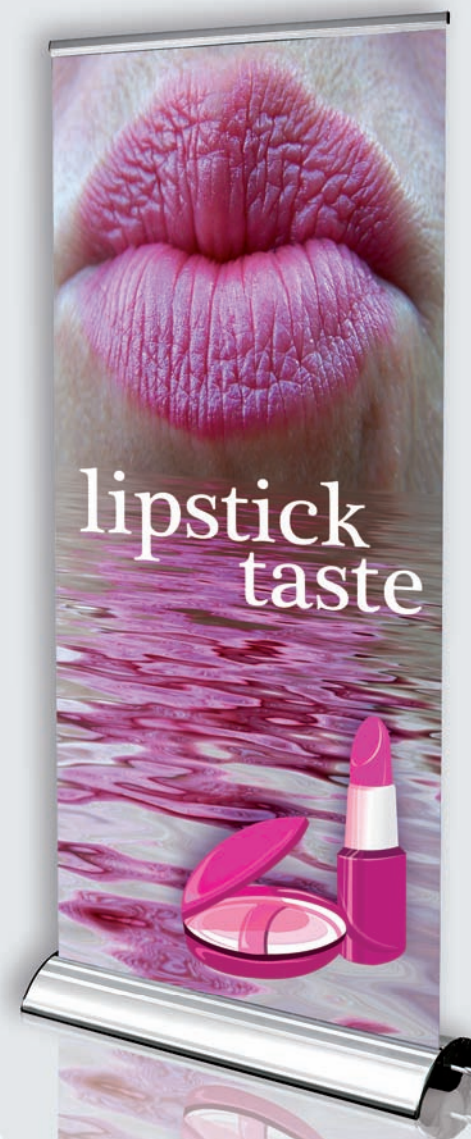

[www.2x3-ua.com](http://www.2x3-ua.com)

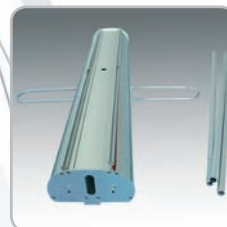
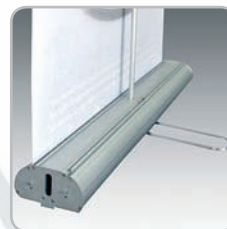
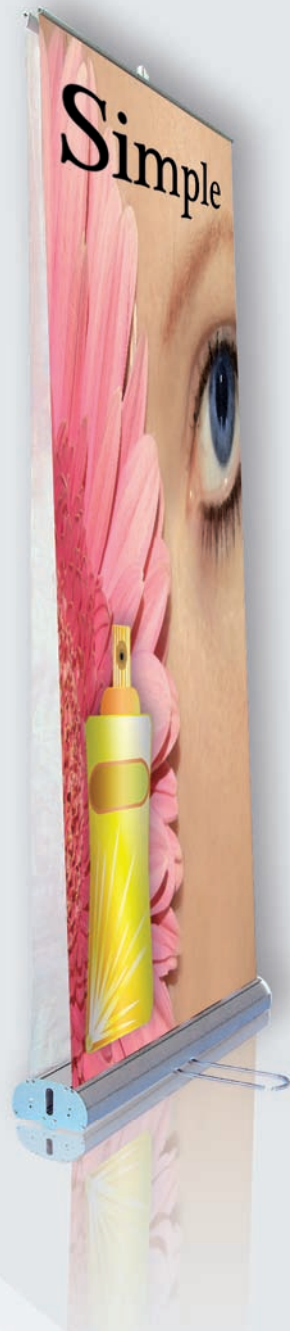

Рекомендуем использовать печатную графику: Материал для банеров blackout (solid - rollup)  
We advise to use for printing graphics: Banner material „blackout” (solid - rollup)

## DRB

**Подставка для двойного баннера Roll**

**Характеристика:** Двусторонняя алюминиевая подставка для баннера. Нижняя часть банера крепится с помощью двусторонней клеящей ленты, верхняя планка защёлкивается. Упакована в сумку.

**Double sided Roll banner**

**Description:** Made out of aluminium. Graphic is attached with scotch in the bottom and clip frame on top. Supplied complete with carry bag.

2x3 Art. Nr	Poster Size ( cm )	Pack	Weight (kg)
DRB850	85 x 200	1	4,8

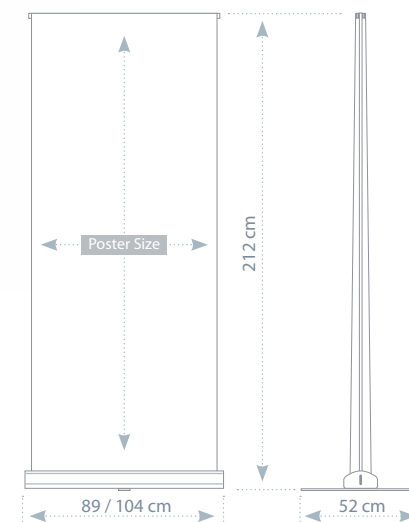

# ELB

## Подставка для баннера L-eco

**Характеристика:** Подставка для баннера из стеклопластика и хромированной стали. Лёгкая и удобная сборка. Упакована в сумку.

## L-eco banner

**Description:** Lightweight and easy to assemble tension banner in black colour. Made out of aluminium and fibreglass. Supplied complete with carry bag.

2x3 S/N: **ELB**

под заказ

2x3 Art. Nr	Poster Size (cm)	Pack	Weight (kg)
ELB800	80 x 180	1	1,1

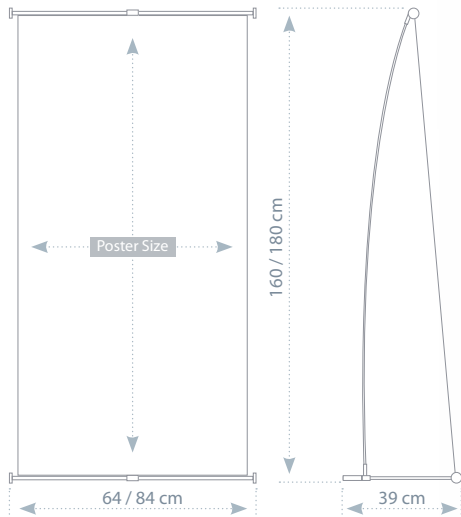

Рекомендуем использовать печатную графику: Материал для баннеров blackout (solid - rollup)  
We advise to use for printing graphics: Banner material „blackout“ (solid - rollup)

[www.2x3-ua.com](http://www.2x3-ua.com)



## ORB

**Подставка для баннера RollOn**

**Характеристика:** Алюминиевая подставка для баннера. Нижняя часть банера крепится с помощью двусторонней клеящей ленты, верхняя планка защелкивается. Упакована в сумку.

**RollOn banner**

**Description:** Made of aluminium. Graphic is attached with scotch in the bottom and clip frame on top. Supplied complete with carry bag.

2x3 Art. Nr	Poster Size (cm)	Pack	Weight (kg)
ORB850	85 x 200	1	2,4
ORB1000	100 x 200	1	5,8

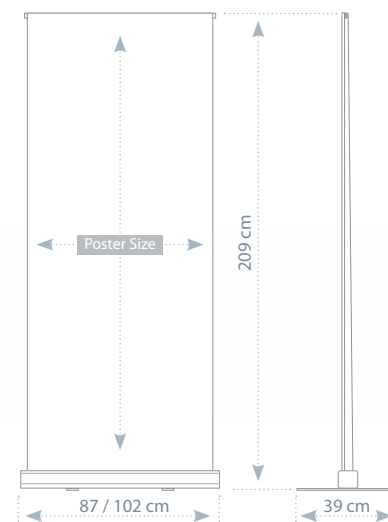

Рекомендуем использовать печатную графику: Материал для баннеров blackout (solid - rollup)  
We advise to use for printing graphics: Banner material „blackout” (solid - rollup)

ERB

**Подставка для баннера RollEco**

**Характеристика:** Алюминиевая подставка для баннера. Нижняя часть банера крепится с помощью двусторонней клеящей ленты, верхняя планка защёлкивается. Упакована в сумку.

**RollEco banner**

**Description:** Made out of aluminium. Graphic is attached with scotch in the bottom and clip frame on top. Supplied complete with carry bag.

2x3 Art. Nr	Poster Size (cm)	Pack	Weight (kg)
ERB850	85 x 200	1	2,8
ERB1000	100 x 200	1	3,2

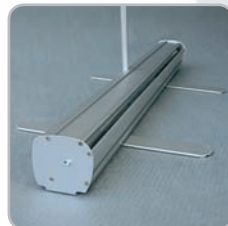
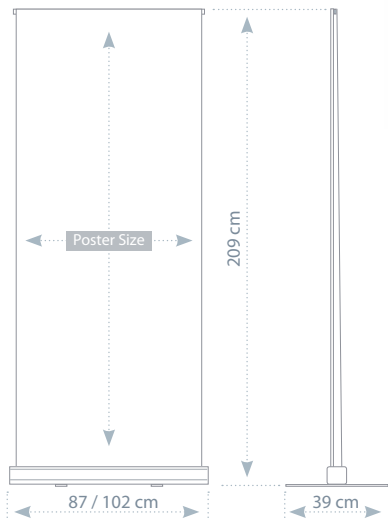

Рекомендуем использовать печатную графику: Материал для банеров blackout (solid - rollup)  
We advise to use for printing graphics: Banner material „blackout“ (solid - rollup)

2x3 S/N: ERB

под заказ



2x3 S/N: UXB



Рекомендуем использовать печатную графику: Материал для банеров blackout (solid - rollup)  
We advise to use for printing graphics: Banner material „blackout“ (solid - rollup)

UXB

### Подставка для баннера X-Universal

**Характеристика:** Самая популярная подставка для баннера из стеклопластика. Лёгкая и удобная сборка. Упакована в сумку. Для размещения баннеров размером от 60 x 160 до 120 x 210. Упакована в сумку.

### X-Universal banner

**Description:** Most popular, lightweight and easy to assemble tension banner. Made out of fibreglass. Variable height and width. Fits banner from 60 x 160 up to 120 x 210 cm. Supplied complete with carry bag.

2x3 Art. Nr	Poster Size ( cm )	Pack	Weight (kg)
UXB	60 x 160 to 120 x 210	1	1,5

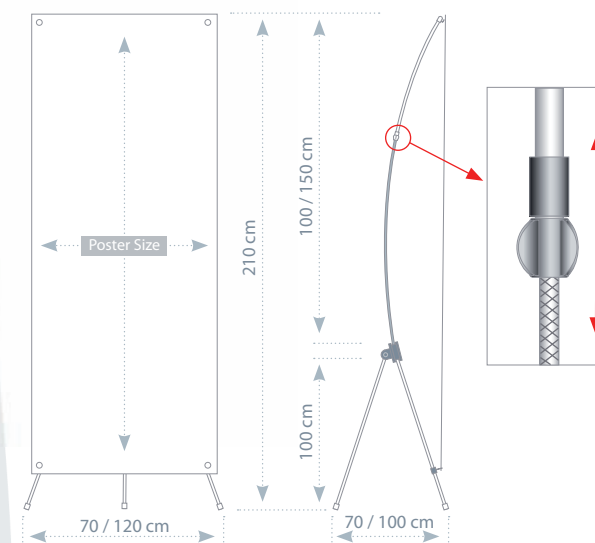

SBM

**Подставка для брошюр MOBILE**

**Характеристика:** Переносная подставка для брошюр. Раскладывается за несколько секунд. Лёгкая в транспортировке. Упакована в сумку.

**MOBILE brochure sets**

**Description:** Portable brochure holder. Made of aluminium and highly transparent polycarbonate. Durable construction. Easy to transport and to assemble within a few seconds. Supplied complete with carry bag.

2x3 S/N: SBM

под заказ

2x3 Art. Nr	Poster Size	Pack	Weight (kg)
SBM4A4	4 x A4	1	6,8

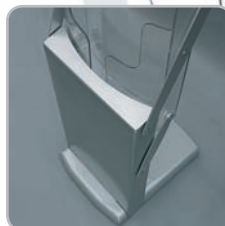
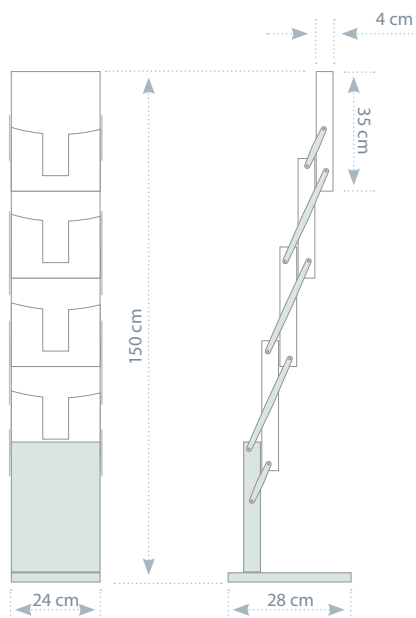

2x3 S/N: PSU / DSU / WSU

под заказ



2x3 S/N: WSU



2x3 S/N: PSU



2x3 S/N: DSU

ACCESSORIES  
p. 1532x3  
Marketing Display

## PSU / DSU / WSU

## Подставка для брошюр

**Характеристика:** Подставка для брошюр позволяет демонстрировать от 6 до 32 брошюр одновременно. Идеально подходит для магазинов, выставочных залов, банков и т.д. Одно- или двусторонняя версия. Возможность монтажа полок. Полки сделаны из 4 мм акрила, а ножки из алюминиевого профиля.

## Brochure sets

**Description:** A brochure holder that is designed to present min 6 max 32 brochures at the same time in the stores, galleries, banks etc. When used with 4 wheels it is easily moved. Single or double faced options are present. Transparent shelves are made of 4 mm acrylic; the legs are made of aluminium.

2x3 Art. Nr	Poster Size	Pack	Weight (kg)
<b>односторонняя</b>			
PSU6A4	6 x A4	1	11
PSU8A4	8 x A4	1	13
PSU16A4	16 x A4	1	19
<b>двусторонняя</b>			
DSU12A4	12 x A4	1	13
DSU16A4	16 x A4	1	16
DSU32A4	32 x A4	1	19
<b>настенная</b>			
WSU4A4	4 x A4	1	9
WSU6A4	6 x A4	1	11
WSU8A4	8 x A4	1	13

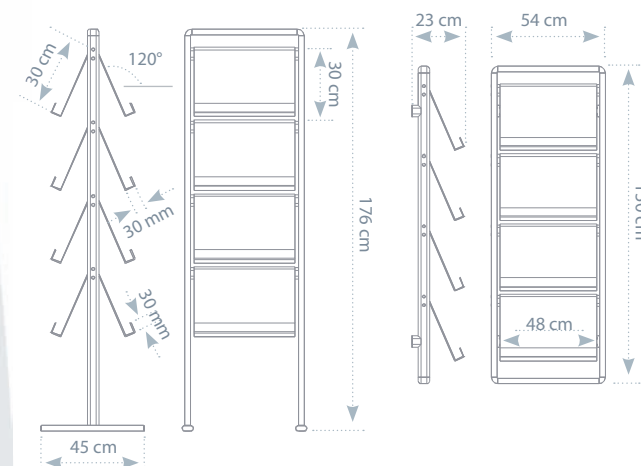
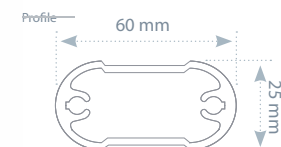

# SUD

## Подставка для брошюр DECOR

**Характеристика:** Подставка для брошюр А4 вертикальная и горизонтальная. Идеально подходит для магазинов, галерей, банков и т.д. Полка сделана из 3 мм оргстекла, а ножка из алюминиевого профиля.

## DECOR brochure sets

**Description:** Available in A4 size in portrait & landscape positions. Brochure holder is made of 3 mm polycarbonate, the leg is made of aluminium profile.

2x3 Art. Nr	Poster Size	Pack	Weight (kg)
SUDA4H	A4 horizontal	1	3,45
SUDA4V	A4 vertical	1	3,45

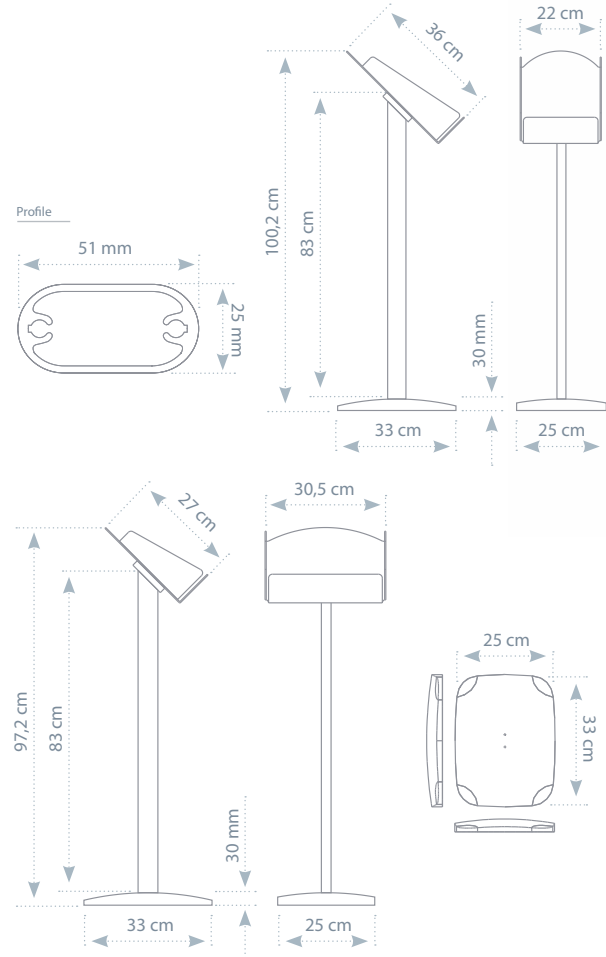

2x3 S/N: SUD

2x3 S/N: SPU

под заказ

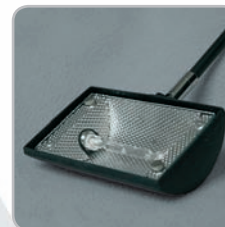

## SPU

### Экспозиционная стенка POP UP magnetic

**Характеристика:** Лёгкая алюминиевая конструкция, удобная и быстрая сборка не требует использования инструментов. В комплекте: сумка на колёсиках для транспортировки, две лампы, магнитные рельсы и монтажные планки.

### Panset POP UP with magnetic

**Description:** Lightweight aluminium construction. Easy to assemble – no tools required. Supplied complete with: plastic case with wheels for easy transport of pop up, two lamps, magnetic rails and mounting bars.

2x3 Art. Nr	Graphic Size ( cm )	Pack	Weight (kg)
SPU33	337,5 x 222	1	22,2
SPU34	405 x 222	1	25,2

3 x 3 Panset

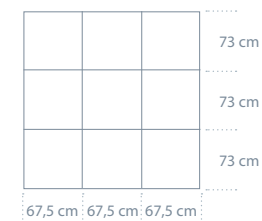
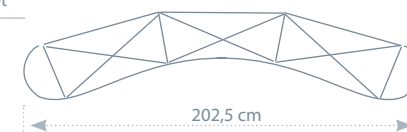

3 x 4 Panset

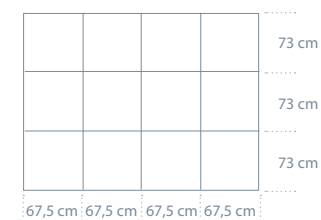
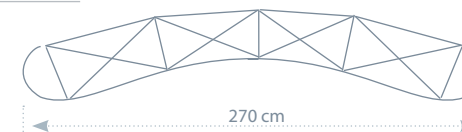

2x3 Art. Nr	Size	Pack	Weight (kg)	Delivery
<b>аксессуары для рамок на клик-системе</b>				
FA001 (ceiling and floor hanger)	-	1	0,01	
FA002 (plastic ceiling hanger)	-	1	0,01	
FA003 (metal ceiling hanger)	-	1	0,01	
FA004 (stopper on 25 mm frame)	-	1	0,01	
FA006 (hook)	-	1	0,01	
FA007 (steel rope)	-	1	0,01	
FA008 (chain)	-	1	0,01	
<b>аксессуары для стоек информационных</b>				
PA2A4 (single sided acrylic shelf)	2 x A4	1	0,3	
PPA2A4 (double sided acrylic shelf)	2 x A4	1	0,5	
TZK (wheels)	-	4	0,4	
<b>аксессуары для штендеров</b>				
KTZS (basket for leaflets)	A4	1	0,7	
HTZS (header of A1)	64 x 18 cm	1	0,5	
BSTZ/A2	A2 drywipe	1	0,7	
BSTZ/A1	A1 drywipe	1	1,1	
BSTZ/A0	A0 drywipe	1	2,2	
BSTZ/B2	B2 drywipe	1	2	
BSTZ/B1	B1 drywipe	1	1	
BKTZ/A2	A2 chalk	1	0,7	
BKTZ/A1	A1 chalk	1	1,1	
BKTZ/A0	A0 chalk	1	2,2	
BKTZ/B2	B2 chalk	1	2	
BKTZ/B1	B1 chalk	1	1	



FA001



FA002



PA

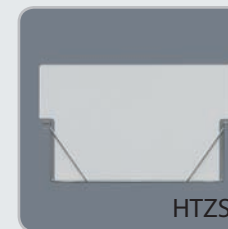

HTZS



FA003



FA003



PPA

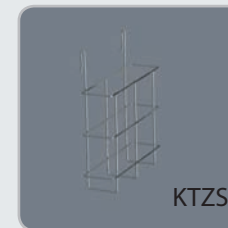

KTZS



FA004



FA006



TZK

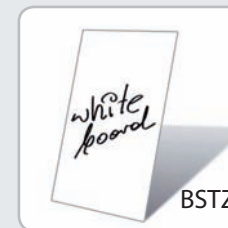

BSTZ



FA007



FA008

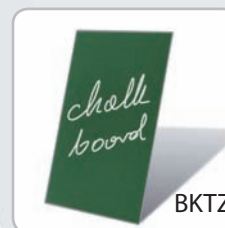

BKTZ

форматы A (mm)

A0	841 x 1189
A1	594 x 841
A2	420 x 594
A3	297 x 420
A4	210 x 297
A5	148 x 210
A6	105 x 148

форматы B (mm)

B0	1000 x 1400
B1	700 x 1000
B2	500 x 700
B3	350 x 500
B4	250 x 350

A2

A4

A6

A1

A3

A5

A6

# Сертификат ISO • ISO certificate

## У нас есть ISO

Компания 2x3 S.A. числится в элитной группе владельцев Сертификата Системы Менеджмента Качества и отвечает требованиям PN-EN ISO 9001:2009.

Доказательством высокого качества услуг в сфере: проектирования, производства и дистрибуции продуктов визуальных коммуникаций является предоставление компанией ISOCERT Sp. z o.o. Сертификата.

Мы являемся компанией, для которой забота о высоком качестве обслуживания клиентов является приоритетной задачей. Постоянно стремимся к тому, чтобы все было на наивысшем уровне.

## 2x3 is ISO certified

We have great pleasure to announce that 2x3 S.A. has been included to exclusive circle of companies having Certificate of Quality Management System complying with the norm PN-EN ISO 9001:2009.

Certificate granted by ISOCERT Sp. z o.o. Company proves high quality of services provided at designing, production and distribution of visual communications products.

Customer Service Quality is the top priority to 2x3 S.A. We constantly aspire to keep it at the highest level.



## Список артикулов по каталогу • Index

**A**

A002	68
A003	68
AM116/C	93
AM120	64
AM130	64
AM140	64
AS101	64
AS103	64
AS104	67
AS105	66
AS111	65
AS115	68
AS117	67
AS119	94
AS120	93
AS121	93
AS130	93
AS139	65
AS122	66
AS123	66
AS125	66
AS127	67
AS128	67

**B**

B01	65
B01/10	94
B02	65
B02/10	94
B04	65
B05	65
BKTZ	153
BSTZ	153

**C**

CDWIZ	107
-------	-----

**D**

DRB	144
DSU	150

**E**

EEP	111
ELB	145
EMP	112
EMPR	113
ENOCCLICK	103
ERB	147
ETP	114
ETPR	115

**F**

FA001	153
FA002	127,153
FA003	127,153
FA004	153
FA006	153,127,128
FA007	153
FA008	153,127,128
FSKA4	137
FSKAB	137
FSLB	137
FSN	137
FSPA2A4	137
FSPS2A4	137
FSTZ32	137
FSTZS	137

**G**

GK1	58
GK1 PD	60
GK1W	59
GK2	85, 39
GS1	58
GS1 PD	60
GS1W	59
GS2	85, 39
GS4	61
GT1	58
GT1 PD	60
GT1W	59
GT2	85, 39

**H**

HTZS	153
------	-----

**K**

KTZS	153
------	-----

**N**

NTK	53
NTM160	53
NTM190	53

**O**

ORB	146
-----	-----

**P**

PA2A4	153
PF05	121
PFS	17
PPA2A4	153
PS	128
PSU	150
PVIENO61A	99
PVIENO81A	99
PVIENO110	105
PVIENO615A	99
PVIENO815A	99
PVIENOMOB	99,109
PVIENOMOBWYS	99,109
PVIENOSTY	109

**R**

RS	127
RUB	143

**S**

S01	54
S02	55
S03	56
SBA001	27
SBA002	27
SBA003	27
SBA004	26
SBA005	27
SBA007	26
SBA008	26
SBA009	26

SBA010	26
SBM	149
SM	136
SM01SZ MOBILE	84
SM01SZ OVAL	84
SPU	152
ST	71
ST003	118
ST004	119
ST006	118
ST007	120
STE	97, 109
STS	16
SUD	151

**T**

TC	50
TCA	51
TCA/C	92
TCASC	49
TCAST	49
TC/C	92
TCA/UA	83
TCS	20
TCSS	19
TDW	130
TF01/60	89
TF01/70/2011	35
TF02/2011	32
TF03/2011	35
TF04/2011	34
TF14	31
TFP01	62
TFS01	15
TFUB	63
TIWEP	97
TKA	74
TKC/UA	75
TKC K	77
TKC L	77
TKC P	77
TMC	53
TMES	24
TMS	53
TMSA	57
TMEA	57

TMSS	25
TMT	53
TOK	81
TOS	80, 36
TOZS	135
TP001	43
TP002	46
TP003	40
TP004	42
TP005	45
TP007	44
TP008	47
TP009	41
TPC01/C65	91
TPC03/C65	91
TPDR	132
TPS	22, 23
TRK78EF	101
TRK/UA	79
TRS	78
TRS78EF	101
TSA	38, 72
TSA/UA	73
TS	37
TS/C	90
TSC K	76
TSA/C	90
TSC L	76
TSC P	76
TSQ	48
TSS	18
TTA	52
TTA/UA	82
TTS	21
TZ	129
TZK	153
TZS	133
TZSN	142
TZSPT	141
TZST	134
TZSTW	140
TZW	131
TZW25	125
TZW32	126

**U**

UBOARD	106
--------	-----

UPA	116
UPD	117
UXB	148

**W**

WL001	108
WL002	108
WSU	150